



# Dell PowerEdge M620-Systeme (Für Dell PowerEdge VRTX-Gehäuse) Benutzerhandbuch

Vorschriftenmodell: HHB  
Vorschriftentyp: HHB003



# Anmerkungen, Vorsichtshinweise und Warnungen

-  **ANMERKUNG:** Eine ANMERKUNG liefert wichtige Informationen, mit denen Sie den Computer besser einsetzen können.
-  **VORSICHT:** Ein VORSICHTSHINWEIS macht darauf aufmerksam, dass bei Nichtbefolgung von Anweisungen eine Beschädigung der Hardware oder ein Verlust von Daten droht, und zeigt auf, wie derartige Probleme vermieden werden können.
-  **WARNUNG:** Durch eine WARNUNG werden Sie auf Gefahrenquellen hingewiesen, die materielle Schäden, Verletzungen oder sogar den Tod von Personen zur Folge haben können.

**Copyright © 2014 Dell Inc. Alle Rechte vorbehalten.** Dieses Produkt ist durch US-amerikanische und internationale Urheberrechtsgesetze und nach sonstigen Rechten an geistigem Eigentum geschützt. Dell™ und das Dell Logo sind Marken von Dell Inc. in den Vereinigten Staaten und/oder anderen Geltungsbereichen. Alle anderen in diesem Dokument genannten Marken und Handelsbezeichnungen sind möglicherweise Marken der entsprechenden Unternehmen.

2014–10

Rev. A01

# Inhaltsverzeichnis

<b>1 Wissenswertes über Ihr System.....</b>	<b>7</b>
Einführung.....	7
Merkmale und Anzeigen auf der Vorderseite.....	8
Verwenden von USB-Diskettenlaufwerken oder USB-DVD/CD-Laufwerken.....	8
Funktionsmerkmale der Festplattenlaufwerke.....	8
Weitere nützliche Informationen.....	10
<b>2 Verwenden des System-Setups und des Start-Managers.....</b>	<b>11</b>
Auswählen des Systemstartmodus.....	12
Aufrufen des System-Setups.....	12
Reaktion auf Fehlermeldungen.....	12
Verwenden der Navigationstasten im System-Setup.....	12
System-Setup-Optionen.....	13
Hauptbildschirm des System-Setups.....	13
Bildschirm System-BIOS.....	13
Bildschirm System Information (Systeminformationen).....	14
Bildschirm Memory Settings (Speichereinstellungen).....	14
Bildschirm Processor Settings (Prozessoreinstellungen).....	15
Bildschirm SATA Settings (SATA-Einstellungen).....	16
Bildschirm Boot Settings (Starteinstellungen).....	17
Bildschirm Integrated Devices (Integrierte Geräte).....	17
Bildschirm Serial Communications (Serielle Kommunikation).....	19
Bildschirm „Systemprofileinstellungen“.....	19
Bildschirm System Security (Systemsicherheit).....	20
Miscellaneous Settings (Verschiedene Einstellungen).....	21
System- und Setup-Kennwortfunktionen.....	22
Zuweisen eines System- und/oder Setup-Kennworts.....	22
Verwenden des Systemkennworts zur Systemsicherung.....	23
Löschen oder Ändern eines vorhandenen System- und/oder Setup-Kennworts.....	24
Betrieb mit aktiviertem Setup-Kennwort.....	24
Aufrufen des UEFI-Start-Managers.....	25
Verwenden der Steuertasten im Start-Manager.....	25
Bildschirm Boot Manager (Start-Manager).....	25
UEFI Boot Menu (UEFI-Startmenü).....	26
Integrierte Systemverwaltung.....	26
Dienstprogramm für die iDRAC-Einstellungen.....	27
Aufrufen des Dienstprogramms für iDRAC-Einstellungen.....	27

<b>3 Installieren von Servermodulkomponenten.....</b>	<b>28</b>
Empfohlene Werkzeuge.....	28
Installieren und Entfernen eines Servermoduls.....	28
Entfernen eines Servermoduls.....	28
Installieren eines Servermoduls.....	30
Öffnen und Schließen des Servermoduls.....	31
Öffnen des Servermoduls.....	31
Schließen des Servermoduls.....	32
Im Inneren des Servermoduls.....	32
Kühlgehäuse.....	33
Entfernen des Kühlgehäuses.....	33
Installieren des Kühlgehäuses.....	34
System Memory.....	34
Allgemeine Richtlinien zur Installation von Speichermodulen.....	36
Betriebsartsspezifische Richtlinien.....	38
Beispiel-Speicherkonfigurationen.....	39
Entfernen der Speichermodule.....	41
Einsetzen von Speichermodulen.....	42
PCIe-Zusatzkarten.....	43
Entfernen einer PCIe-Zusatzkarte.....	44
Installieren einer PCIe-Zusatzkarte.....	45
Verwaltungs-Riserkarte.....	45
Austauschen der SD-Karte.....	45
Interner USB-Stick.....	46
vFlash SD-Karte.....	47
Austauschen der vFlash SD-Karte.....	47
Netzwerktochterkarte/LOM-Riserkarte.....	48
Entfernen der Netzwerkzusatzkarte/LOM-Riserkarte.....	48
Installieren der Netzwerkzusatzkarte/LOM-Riserkarte.....	49
Prozessoren.....	49
Entfernen eines Prozessors.....	50
Einsetzen eines Prozessors.....	54
Festplattenlaufwerke.....	55
Richtlinien zur Installation von Festplatten-/SSD-Laufwerken.....	55
Entfernen eines Festplatten-/SSD-Laufwerks.....	55
Installieren eines Festplatten-/SSD-Laufwerks.....	56
Vorgehen beim Herunterfahren zur Wartung einer Festplatte.....	57
Konfigurieren des Startlaufwerks.....	57
Entfernen eines Festplatten-/SSD-Laufwerks aus einem Festplatten-/SSD-Laufwerkträger.....	57
Installieren eines Festplatten-/SSD-Laufwerks in einem Festplatten-/SSD-Laufwerkträger.....	57
Festplatten-/SSD-Rückwandplatine.....	58

Entfernen der Festplatten-/SSD-Rückwandplatine.....	58
Installieren der Festplatten-/SSD-Rückwandplatine.....	59
Systemplatine.....	60
Entfernen der Systemplatine.....	60
Installieren der Systemplatine.....	61
NVRAM-Stützbatterie.....	62
NVRAM-Stützbatterie austauschen.....	62
Speichercontrollerkarte.....	63
Entfernen der Speichercontrollerkarte.....	63
Installieren der Speichercontrollerkarte.....	64
<b>4 Fehlerbehebung beim System.....</b>	<b>65</b>
Sicherheit geht vor – für Sie und Ihr System.....	65
Fehlerbehebung beim Systemspeicher.....	65
Störungen bei Festplattenlaufwerken beheben.....	66
Störungen bei USB-Geräten beheben.....	66
Fehlerbehebung bei einer internen SD-Karte.....	67
Fehlerbehebung bei Prozessoren.....	67
Störungen der Systemplatine beheben.....	68
Störungen bei der NVRAM-Stützbatterie beheben.....	68
<b>5 Verwenden der Systemdiagnose.....</b>	<b>69</b>
Dell Online Diagnostics.....	69
Integrierte Dell-Systemdiagnose.....	69
Einsatzbereich der integrierten Systemdiagnose.....	69
Ausführen der integrierten Systemdiagnose.....	69
Ausführen der integrierten Systemdiagnose über ein externes Medium.....	70
Systemdiagnose Bedienelemente.....	70
<b>6 Jumper und Anschlüsse.....</b>	<b>71</b>
Einstellungen der Jumper auf der Systemplatine.....	71
Anschlüsse auf der Systemplatine.....	72
Deaktivieren eines verlorenen Kennworts.....	73
<b>7 Technische Daten.....</b>	<b>74</b>
<b>8 Systemmeldungen.....</b>	<b>77</b>
Statusmeldungen der LCD-Anzeige.....	77
Anzeigen von LCD-Meldungen.....	77
Entfernen von LCD-Meldungen.....	77
Systemfehlermeldungen.....	77
Warnmeldungen.....	167

Diagnosemeldungen.....	168
Alarmmeldungen.....	168
<b>9 Wie Sie Hilfe bekommen.....</b>	<b>169</b>
Kontaktaufnahme mit Dell.....	169

# Wissenswertes über Ihr System

## Einführung

Dieses Dokument enthält Informationen über das Dell PowerEdge M620-Servermodul, das speziell für PowerEdge VRTX-Gehäuse konfiguriert ist und durch ein Etikett auf dem Servermodul, das mit **PCIe** gekennzeichnet ist, identifiziert wird.

**ANMERKUNG:** Dieses Servermodul wird auf dem Dell PowerEdge M1000e-Gehäuse mit der PowerEdge VRTX-Mezzanine-Karte nicht unterstützt.



Abbildung 1. Identifizieren vom Servermodul, das für das VRTX-Gehäuse konfiguriert wurde

1. **PCIe**-Etikett auf dem Servermodul
2. Servermodul

## Merkmale und Anzeigen auf der Vorderseite

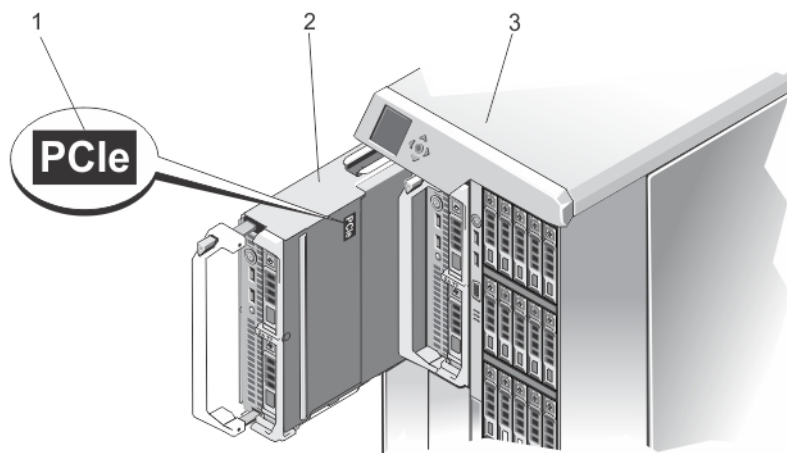

Abbildung 2. Merkmale und Anzeigen auf der Vorderseite

- |  |                                   |
|--|-----------------------------------|
| 1. Servermodul-Entriegelungstaste am Griff | 2. Festplatten-/SSD-Laufwerke (2) |
| 3. Status-/Identifikationsanzeige          | 4. USB-Anschlüsse (2)             |
| 5. Servermodul-Netzschalter                |                                   |

## Verwenden von USB-Diskettenlaufwerken oder USB-DVD/CD-Laufwerken

Das Servermodul besitzt auf seiner Vorderseite USB-Anschlüsse, an denen Sie ein USB-Diskettenlaufwerk, ein USB-Flash-Laufwerk, ein USB-DVD/CD-Laufwerk, eine Tastatur oder eine Maus anschließen können. Die USB-Laufwerke können zur Konfiguration des Servermoduls verwendet werden.

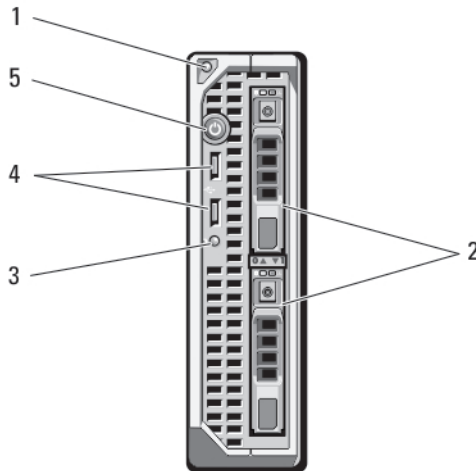
**ANMERKUNG:** Ihr Servermodul unterstützt nur USB-2.0-Laufwerke der Marke Dell. Verwenden Sie den optionalen Träger für externe Laufwerke, um das Laufwerk während des Betriebs zu unterstützen.

**ANMERKUNG:** Wenn das Laufwerk als Startlaufwerk festgelegt werden soll, schließen Sie das USB-Laufwerk an, starten Sie das System neu, rufen Sie anschließend das System-Setup auf und setzen Sie das Laufwerk in der Startreihenfolge an die erste Stelle. Das USB-Gerät wird auf dem Bildschirm für die Startreihenfolge nur dann angezeigt, wenn das Gerät vor dem Aufrufen des System-Setups am System angeschlossen war. Sie können zur Auswahl des Startgeräts beim Systemstart auch die Taste <F11> drücken und ein Startgerät für den aktuellen Startvorgang auswählen.

## Funktionsmerkmale der Festplattenlaufwerke

Das System unterstützt zwei 2,5-Zoll-Festplattenlaufwerke (SSD, SAS oder SATA).

**ANMERKUNG:** SSD/SAS/SATA-Festplattenlaufwerke können in einem Servermodul nicht kombiniert werden.

Die Festplattenlaufwerke werden an die Festplattenrückwandplatine des Servermoduls angeschlossen. Bei Servermodul-Konfigurationen ohne Festplatte müssen alle Laufwerkschächte mit Laufwerkplatzhaltern besetzt sein und die Festplattenrückwandplatine muss eingesetzt werden, um ausreichende Luftzirkulation zu gewährleisten.

Je nach Laufwerksaktivität lassen die Festplattenanzeigen verschiedene Muster erkennen.

**ANMERKUNG:** In jedem Laufwerkschacht des Servermoduls muss sich eine Festplatte oder ein entsprechender Platzhalter befinden.



Abbildung 3. Festplattenanzeigen

1. Anzeige für Festplattenaktivität (grün)

2. Anzeige für Festplattenstatus (grün und gelb)

**ANMERKUNG:** Wenn sich das Festplattenlaufwerk im AHCI-Modus (Advanced Host Controller Interface) befindet, funktioniert die Status-LED (rechts) nicht und bleibt aus.

**Anzeigemuster für den Laufwerksstatus Zustand**

**Blinkt grün, zweimal pro Sekunde** Laufwerk wird identifiziert oder für den Ausbau vorbereitet

**Aus** Laufwerk bereit zum Ein- oder Ausbau

**ANMERKUNG:** Die Laufwerksstatusanzeige bleibt aus, bis nach dem Einschalten des Systems alle Festplatten initialisiert sind. Während dieser Zeit können keine Festplatten hinzugefügt oder entfernt werden.

**Blinkt grün, gelb und erlischt** Fehlerankündigung für Laufwerk

**Blinkt gelb, viermal pro Sekunde** Laufwerk ausgefallen

**Blinkt grün, langsam** Laufwerk wird neu aufgebaut

**Stetig grün** Laufwerk online

**Blinkt drei Sekunden grün, drei Sekunden** Wiederaufbau abgebrochen

Anzeigemuster für Zustand  
den Laufwerksstatus  
gelb und ist sechs  
Sekunden aus.

## Weitere nützliche Informationen



**WARNUNG:** Beachten Sie die Hinweise zu Sicherheit und Betrieb, die mit dem Computer geliefert wurden. Garantieinformationen wurden möglicherweise als separates Dokument beigelegt.

- Das Handbuch zum Einstieg für das VRTX-Gehäuse bietet einen Überblick über das VRTX-Gehäuse und die Servermodule, die Einrichtung des Systems und technische Daten.
- Das *Dell PowerEdge VRTX Enclosure Owner's Manual* (Benutzerhandbuch für das Dell PowerEdge VRTX-Gehäuse ) enthält Informationen über die VRTX-Gehäusefunktionen und beschreibt die Fehlerbehebung des Gehäuses und die Installation oder den Austausch von Gehäusekomponenten. Dieses Dokument finden Sie online unter **dell.com/poweredgemanuals**.
- Das *Dell Chassis Management Controller for Dell PowerEdge VRTX User's Guide* (Benutzerhandbuch für Dell Chassis Management Controller für Dell PowerEdge VRTX) enthält Informationen über die Installation, Konfiguration und Verwendung des Chassis Management Controller (CMC) für das VRTX-Gehäuse. Sie finden dieses Dokument online unter **dell.com/esmanuals**.
- Die Dokumentation zur Dell-Systemverwaltungsanwendung enthält Informationen über das Installieren und Verwenden der Systemverwaltungssoftware.
- Alle im Lieferumfang des Systems enthaltenen Medien mit Dokumentationen und Hilfsmitteln zur Konfiguration und Verwaltung des Systems, insbesondere in Bezug auf Betriebssystem, Systemverwaltungssoftware, System-Updates und mit dem System erworbene Komponenten.



**ANMERKUNG:** Wenn auf der Website **dell.com/support/home** aktualisierte Dokumente vorliegen, lesen Sie diese immer zuerst, denn frühere Informationen werden damit gegebenenfalls ungültig.

# Verwenden des System-Setups und des Start-Managers

Das System-Setup ermöglicht das Verwalten der Systemhardware und das Festlegen von Optionen auf BIOS-Ebene.

 **ANMERKUNG:** Sie können auf das System-Setup-Programm zugreifen, indem Sie das Servermodul dem KVM auf dem PowerEdge VRTX-Gehäuse zuweisen. So weisen Sie den Server über LCD dem KVM zu: Wählen Sie im Bildschirm **Main Menu** (Hauptmenü) auf der LCD-Anzeige **KVM-Mapping** (KVM-Zuweisung) aus, wählen Sie dann den Server aus und klicken Sie **OK**. Sie können auch über die iDRAC-Remote-Konsole auf das System-Setup zugreifen.

Sie können auch ein Servermodul dem KVM über die CMC-Webschnittstelle zuweisen. Weitere Informationen finden Sie im *Dell Chassis Management Controller for Dell PowerEdge VRTX User's Guide* (Benutzerhandbuch für Dell Chassis Management Controller für Dell PowerEdge VRTX) unter [dell.com/esmanuals](http://dell.com/esmanuals).

Mit den folgenden Tastenkombinationen erhalten Sie beim Hochfahren Zugriff auf Systemfunktionen:

Tastenkombination	Beschreibung
<F2>	Aufruf des System-Setups.
<F10>	Aufruf der Systemdienste und damit des Dell Lifecycle Controllers 2 (LC2). Der Dell LC2 ermöglicht den Zugriff auf Dienstprogramme wie die integrierte Systemdiagnose. Weitere Informationen finden Sie in der Dokumentation zum Dell LC2.
<F11>	Aufruf des BIOS-Boot-Managers oder des UEFI-Boot-Managers (Unified Extensible Firmware Interface), je nach Startkonfiguration des Systems.
<F12>	Aufruf der Preboot eXecution Environment (PXE) (Vorstartausführungsumgebung).

Mit dem System Setup (System-Setup) können Sie folgende Vorgänge durchführen:

- Ändern der NVRAM-Einstellungen nach dem Hinzufügen oder Entfernen von Hardware
- Anzeigen der Hardwarekonfiguration des Systems
- Aktivieren oder Deaktivieren von integrierten Geräten
- Festlegen von Schwellenwerten für die Leistungs- und Energieverwaltung
- Verwalten der Systemsicherheit

Der Zugriff auf das System Setup (System-Setup) ist auf folgende Weise möglich:

- Grafischer Standardbrowser, der standardmäßig aktiviert ist
- Textbrowser, der mithilfe der **Console Redirection** (Konsolenumleitung) aktiviert wird

Um die **Console Redirection** (Konsolenumleitung) im **System-Setup** zu aktivieren, wählen Sie **System BIOS (System-BIOS)** → **Serial Communication (Serielle Kommunikation)** → **Bildschirm Serial Communication (Serielle Kommunikation)**, und wählen Sie dort die Option **On with Console Redirection** (Aktiviert mit Konsolenumleitung).

 **ANMERKUNG:** Für das ausgewählte Feld wird im grafischen Browser standardmäßig ein Hilfetext angezeigt. Um den Hilfetext im Textbrowser anzuzeigen, müssen Sie die Taste <F1> drücken.

## Auswählen des Systemstartmodus

Mit dem System-Setup können Sie den Startmodus für die Installation des Betriebssystems festlegen:

- Der BIOS-Startmodus (Standardeinstellung) ist die standardmäßige Startoberfläche auf BIOS-Ebene.
- Der UEFI-Startmodus ist eine erweiterte 64-Bit-Startoberfläche, die auf den UEFI-Spezifikationen (Unified Extensible Firmware Interface) basiert und das System-BIOS überlagert.

Der Startmodus muss im Feld **Boot Mode** (Startmodus) des **Bildschirms Boot Settings** (Starteinstellungen) im System-Setup ausgewählt werden. Nachdem Sie den Startmodus festgelegt haben, startet das System im gewählten Startmodus und Sie fahren in diesem Modus mit der Installation des Betriebssystems fort. Danach müssen Sie das System in demselben Startmodus (BIOS oder UEFI) starten, um auf das installierte Betriebssystem zuzugreifen. Wenn Sie versuchen, das Betriebssystem im anderen Startmodus zu starten, wird das System beim Start sofort angehalten.

 **ANMERKUNG:** Damit ein Betriebssystem im UEFI-Startmodus installiert werden kann, muss es UEFI-kompatibel sein. DOS- und 32-Bit-Betriebssysteme bieten keine UEFI-Unterstützung und können nur im BIOS-Startmodus installiert werden.

 **ANMERKUNG:** Aktuelle Informationen zu den unterstützten Betriebssystemen erhalten Sie unter [dell.com/support](http://dell.com/support).

## Aufrufen des System-Setups

1. Schalten Sie das System ein oder starten Sie es neu.
2. Drücken Sie umgehend auf die Taste <F2>, wenn die folgende Meldung angezeigt wird:  
<F2> = System Setup

Wenn der Ladevorgang des Betriebssystems beginnt, bevor Sie <F2> gedrückt haben, lassen Sie das System den Start ausführen. Starten Sie dann das System neu und versuchen Sie es erneut.

## Reaktion auf Fehlermeldungen

Wenn während des Systemstarts eine Fehlermeldung angezeigt wird, notieren Sie den Wortlaut dieser Meldung. Eine Erläuterung zur Meldung und entsprechende Lösungsvorschläge finden Sie im Abschnitt Fehlermeldungen dieses Handbuchs.

 **ANMERKUNG:** Es ist normal, wenn nach dem Installieren einer Speichererweiterung beim ersten Starten des Systems eine entsprechende Meldung angezeigt wird.

## Verwenden der Navigationstasten im System-Setup

Tasten	Action (Aktion)
Pfeil nach oben	Zurück zum vorherigen Feld
Pfeil nach unten	Weiter zum nächsten Feld
<Eingabetaste>	Ermöglicht die Eingabe eines Wertes im ausgewählten Feld (falls zutreffend) oder das Verfolgen des Links in dem Feld.
<Leertaste>	Öffnet oder schließt gegebenenfalls eine Dropdown-Liste.

Tasten	Action (Aktion)
<Esc>	Wechselt zur vorherigen Seite, bis der Hauptbildschirm angezeigt wird. Durch Drücken der Taste <Esc> im Hauptbildschirm wird System-Setup beendet. In einer Meldung werden Sie aufgefordert, alle nicht gespeicherten Änderungen zu speichern.
<F1>	Zeigt die Hilfedatei des System-Setups an.

 **ANMERKUNG:** Bei den meisten Optionen werden die Änderungen zunächst nur gespeichert und erst beim nächsten Start des Systems wirksam.

## System-Setup-Optionen

### Hauptbildschirm des System-Setups

 **ANMERKUNG:** Drücken Sie <Alt><F>, um die BIOS- oder UEFI-Einstellungen auf ihre Standardeinstellungen zurückzusetzen.

Menüelement	Beschreibung
<b>System BIOS</b>	Diese Option wird verwendet, um BIOS-Einstellungen anzuzeigen und zu konfigurieren.
<b>iDRAC Settings (iDRAC-Einstellungen)</b>	Diese Option wird verwendet, um iDRAC-Einstellungen anzuzeigen und zu konfigurieren.
<b>Device Settings (Geräteeinstellungen)</b>	Diese Option wird verwendet, um Geräteeinstellungen anzuzeigen und zu konfigurieren.

### Bildschirm System-BIOS

 **ANMERKUNG:** Die angezeigten Optionen für das System-Setup sind von der Konfiguration des Systems abhängig.

 **ANMERKUNG:** Die Standardeinstellungen des System-Setups sind in den folgenden Abschnitten gegebenenfalls bei den jeweiligen Optionen angegeben.

Menüelement	Beschreibung
<b>Systeminformationen</b>	Zeigt Informationen zum System an, wie etwa den Namen des Systemmodells, die BIOS-Version, die Service-Tag-Nummer usw.
<b>Speichereinstellungen</b>	Zeigt Informationen und Optionen zum installierten Arbeitsspeicher an.
<b>Prozessoreinstellungen</b>	Zeigt Informationen und Optionen zum Prozessor an, wie etwa Taktrate, Cachegröße usw.
<b>SATA-Einstellungen</b>	Zeigt Optionen an, mit denen der integrierte SATA-Controller und die zugehörigen Ports aktiviert oder deaktiviert werden können.
<b>Boot Settings (Starteinstellungen)</b>	Zeigt Optionen an, mit denen der Startmodus (BIOS oder UEFI) festgelegt wird. Ermöglicht das Ändern der UEFI- und BIOS-Starteinstellungen.
<b>Integrierte Geräte</b>	Zeigt Optionen an, mit denen die Controller und Ports der integrierten Geräte aktiviert oder deaktiviert und die dazugehörigen Funktionen und Optionen festgelegt werden können.



<b>Menüelement</b>	<b>Beschreibung</b>
<b>Serielle Kommunikation</b>	Zeigt Optionen an, mit denen die seriellen Schnittstellen aktiviert oder deaktiviert und die dazugehörigen Funktionen und Optionen festgelegt werden können.
<b>Systemprofileinstellungen</b>	Zeigt Optionen an, mit denen die Einstellungen für die Energieverwaltung des Prozessors, die Speichertaktrate usw. geändert werden können.
<b>Systemsicherheit</b>	Zeigt Optionen an, mit denen die Sicherheitseinstellungen des Systems wie Systemkennwort, Setup-Kennwort, TPM-Sicherheit usw. konfiguriert werden können. Hier kann auch die Unterstützung für lokale BIOS-Aktualisierungen und den Netzschalter am System aktiviert oder deaktiviert werden.
<b>Verschiedene Einstellungen</b>	Zeigt Optionen an, mit denen das Systemdatum, die Uhrzeit usw. geändert werden können.

## **Bildschirm System Information (Systeminformationen)**

<b>Menüelement</b>	<b>Beschreibung</b>
<b>System Model Name (Systemmodellname)</b>	Zeigt den Namen des Systemmodells an.
<b>System BIOS Version (System-BIOS-Version)</b>	Zeigt die auf dem System installierte BIOS-Version an.
<b>System Service Tag (System-Service-Tag)</b>	Zeigt die Service-Tag-Nummer des Systems an.
<b>System Manufacturer (Systemhersteller)</b>	Zeigt den Namen des Systemherstellers an.
<b>System Manufacturer Contact Information (Kontaktinformationen des Systemherstellers)</b>	Zeigt die Kontaktinformationen des Systemherstellers an.

## **Bildschirm Memory Settings (Speichereinstellungen)**

<b>Menüelement</b>	<b>Beschreibung</b>
<b>System Memory Size (Systemspeichergroße)</b>	Zeigt die Größe des im System installierten Hauptspeichers an.
<b>Systemspeichertyp</b>	Zeigt den Typ des im System installierten Hauptspeichers an.
<b>System Memory Speed</b>	Zeigt die Taktrate des Systemspeichers an.
<b>Systemspeicherspannung</b>	Zeigt die Spannung des Systemspeichers an.
<b>Video Memory</b>	Zeigt die Größe des Grafkspeichers an.

Menüelement	Beschreibung
<b>Systemspeichertest</b>	Gibt an, ob während des Systemstarts Systemspeichertests ausgeführt werden. Die Optionen lauten <b>Enabled</b> (Aktiviert) und <b>Disabled</b> (Deaktiviert). Standardmäßig ist für <b>System Memory Testing</b> (Systemspeichertest) die Option <b>Disabled</b> (Deaktiviert) gesetzt.
<b>Speicher-Betriebsmodus</b>	Gibt den Speicherbetriebsmodus an. Je nach Speicherkonfiguration des Systems sind folgende Optionen verfügbar: <b>Optimizer Mode</b> (Optimierter Modus), <b>Advanced ECC Mode</b> (Erweiterter ECC-Modus), <b>Mirror Mode</b> (Spiegelung), <b>Spare Mode</b> (Redundanz), <b>Spare with Advanced ECC Mode</b> (Redundanz mit erweitertem ECC-Modus) und <b>Dell Fault Resilient Mode</b> (Dell-Fehlerresistenzmodus). Standardmäßig ist die Option <b>Memory Operating Mode</b> (Speicherbetriebsmodus) auf <b>Optimizer Mode</b> (Optimierter Modus) gesetzt. <p> <b>ANMERKUNG:</b> Je nach Speicherkonfiguration kann der Memory Operating Mode (Speicherbetriebsmodus) verschiedene Standardeinstellungen und verfügbare Optionen haben.</p> <p> <b>ANMERKUNG:</b> Der Dell Fehlerresistenzmodus stellt einen fehlerresistenten Speicherbereich bereit. Dieser Modus kann von Betriebssystemen verwendet werden, die die Funktion zum Laden kritischer Anwendungen unterstützen oder dem Betriebssystem-Kernel die Maximierung der Systemverfügbarkeit ermöglichen.</p>
<b>Knoten-Interleaving</b>	Wenn dieses Feld auf die Option <b>Enabled</b> (Aktiviert) gesetzt ist, wird Knoten-Interleaving unterstützt, falls eine symmetrische Speicherkonfiguration installiert wird. Wenn die Option <b>Disabled</b> (Deaktiviert) gesetzt ist, unterstützt das System (asymmetrische) Speicherkonfigurationen nach nicht uniformer Speicherarchitektur (NUMA). Standardmäßig ist für <b>Node Interleaving</b> (Knoten-Interleaving) die Option <b>Disabled</b> (Deaktiviert) gesetzt.

## Bildschirm Processor Settings (Prozessoreinstellungen)

Menüelement	Beschreibung
<b>Logischer Prozessor</b>	Ermöglicht das Aktivieren oder Deaktivieren logischer Prozessoren und das Anzeigen der Anzahl logischer Prozessoren. Wenn die Option <b>Logical Processor</b> (Logischer Prozessor) auf <b>Enabled</b> (Aktiviert) gesetzt ist, zeigt das BIOS alle logischen Prozessoren an. Wenn die Option auf <b>Disabled</b> (Deaktiviert) gesetzt ist, zeigt das BIOS pro Kern nur einen Prozessor an. Standardmäßig ist die Option <b>Logical Processor</b> (Logischer Prozessor) auf <b>Enabled</b> (Aktiviert) gesetzt.
<b>QPI-Geschwindigkeit</b>	Ermöglicht das Festlegen der Einstellungen für die QuickPath Interconnect-Datenrate. Standardmäßig ist die Option <b>QPI Speed</b> (QPI-Geschwindigkeit) auf <b>Maximum data rate</b> (Maximale Datenrate) gesetzt. <p> <b>ANMERKUNG:</b> Die Option QPI Speed (QPI-Datenrate) wird nur dann angezeigt, wenn beide Prozessoren installiert sind.</p>
<b>Alternate RTID (Requestor Transaction ID) Setting (Alternative RTID [Requestor-Transaktions-ID]-Einstellung)</b>	Ermöglicht das Zuweisen weiterer RTIDs für den Remote-Sockel, was die Cacheleistung zwischen den Sockeln steigert, oder das Arbeiten im normalen Modus für NUMA. Standardmäßig ist die Option <b>Alternate RTID (Requestor Transaction ID) Setting</b> (Alternative RTID [Requestor-Transaktions-ID]-Einstellung) auf <b>Disabled</b> (Deaktiviert) gesetzt.





Menüelement	Beschreibung
<b>Virtualization Technology (Virtualisierungstechnologie)</b>	Ermöglicht das Aktivieren oder Deaktivieren der zusätzlichen Hardwarefähigkeiten, die für die Virtualisierung vorgesehen sind. Standardmäßig ist die Option <b>Virtualization Technology</b> (Virtualisierungstechnologie) auf <b>Enabled</b> (Aktiviert) gesetzt.
<b>Nachbarspeicher Zeilen-Prefetch</b>	Ermöglicht das Optimieren des Systems für Anwendungen, bei denen eine starke Nutzung des sequenziellen Speicherzugriffs benötigt wird. Standardmäßig ist die Option <b>Adjacent Cache Line Prefetch</b> (Prefetch von benachbarten Cache-Zeilen) auf <b>Enabled</b> (Aktiviert) gesetzt. Für Anwendungen, bei denen eine starke Nutzung des wahlfreien Speicherzugriffs benötigt wird, kann diese Option deaktiviert werden.
<b>Hardware-Vorabruf</b>	Ermöglicht das Aktivieren oder Deaktivieren des Hardware-Prefetchers. Standardmäßig ist die Option <b>Hardware Prefetcher</b> (Hardware-Prefetcher) auf <b>Enabled</b> (Aktiviert) gesetzt.
<b>DCU-Streamer-Vorabruf</b>	Ermöglicht das Aktivieren oder Deaktivieren des DCU-Streamer-Prefetchers. Standardmäßig ist die Option <b>DCU Streamer Prefetcher</b> (DCU-Streamer-Prefetcher) auf <b>Enabled</b> (Aktiviert) gesetzt.
<b>DCU IP-Vorabruf</b>	Ermöglicht das Aktivieren oder Deaktivieren des DCU-IP-Prefetchers. Standardmäßig ist die Option <b>DCU IP Prefetcher</b> (DCU-IP-Prefetcher) auf <b>Enabled</b> (Aktiviert) gesetzt.
<b>Deaktivieren ausführen</b>	Ermöglicht das Aktivieren oder Deaktivieren der Execute-Disable-Speicherschutztechnologie. Standardmäßig ist die Option <b>Execute Disable</b> auf <b>Enabled</b> (Aktiviert) gesetzt.
<b>Anzahl der Kerne pro Prozessor</b>	Ermöglicht das Steuern der Anzahl aktivierter Kerne in jedem einzelnen Prozessor. Standardmäßig ist die Option <b>Number of Cores per Processor</b> (Anzahl der Kerne je Prozessor) auf <b>All</b> (Alle) gesetzt.
<b>Prozessor 64-Bit Support</b>	Zeigt an, ob die Prozessoren 64-Bit-Erweiterungen unterstützen.
<b>Prozessorkern-Taktrate</b>	Zeigt die maximale Taktrate der Prozessorkerne an.
<b>Processor Bus Speed (Prozessorbus-Taktrate)</b>	Zeigt die Taktrate der Prozessorbuse an.  <b>ANMERKUNG:</b> Die Option Processor Bus Speed (Prozessorbus-Taktrate) wird nur dann angezeigt, wenn beide Prozessoren installiert sind.
<b>Processor XFamily - Model-Stepping (Prozessor X Reihe - Modell -Stepping)</b>	Zeigt die Reihe und die Modellnummer jedes einzelnen Prozessors an. In einem Untermenü werden die Kerntaktrate, die Größe des Cache-Speichers und die Anzahl der Kerne für den/die Prozessor(en) angezeigt.

## Bildschirm SATA Settings (SATA-Einstellungen)

Menüelement	Beschreibung
<b>Integriertes SATA</b>	Ermöglicht die Einstellung des integrierten SATA-Controllers auf die Modi Off (Aus), ATA, AHCI oder RAID. Standardmäßig ist die Option Embedded SATA (Integriertes SATA) auf <b>AHCI</b> gesetzt.
<b>Port A (Anschluss A)</b>	Mit der Einstellung Auto (Automatisch) wird die BIOS-Unterstützung für das am SATA-Anschluss A angeschlossene Gerät aktiviert. Mit der Einstellung Off (Aus) wird die BIOS-



Menüelement	Beschreibung
	Unterstützung für das Gerät deaktiviert. Standardmäßig ist die Option Port A (Anschluss A) auf <b>Auto</b> (Automatisch) gesetzt.
<b>Port B (Anschluss B)</b>	Mit der Einstellung Auto (Automatisch) wird die BIOS-Unterstützung für das am SATA-Anschluss B angeschlossene Gerät aktiviert. Mit der Einstellung Off (Aus) wird die BIOS-Unterstützung für das Gerät deaktiviert. Standardmäßig ist die Option Port B (Anschluss B) auf <b>Auto</b> (Automatisch) gesetzt.



## Bildschirm Boot Settings (Starteinstellungen)

Menüelement	Beschreibung
<b>Boot Mode (Startmodus)</b>	<p>Ermöglicht das Festlegen des Systemstartmodus.</p> <p> <b>VORSICHT: Das Ändern des Startmodus kann dazu führen, dass das System nicht mehr startet, falls das Betriebssystem nicht im gleichen Startmodus installiert wurde.</b></p> <p>Wenn das Betriebssystem UEFI unterstützt, kann diese Option auf UEFI gesetzt werden. Bei der Einstellung BIOS ist die Kompatibilität mit Betriebssystemen gewährleistet, die UEFI nicht unterstützen. Standardmäßig ist die Option <b>Boot Mode</b> (Startmodus) auf <b>BIOS</b> gesetzt.</p> <p> <b>ANMERKUNG:</b> Bei der Einstellung UEFI ist das Menü BIOS Boot Settings (BIOS-Starteinstellungen) deaktiviert. Bei der Einstellung BIOS ist das Menü UEFI Boot Settings (UEFI-Starteinstellungen) deaktiviert.</p>
<b>Boot Sequence Retry (Wiederholung der Startreihenfolge)</b>	Ermöglicht das Aktivieren oder Deaktivieren der Wiederholungsfunktion für die Startreihenfolge. Wenn diese Option auf Enabled (Aktiviert) gesetzt ist, versucht das System bei einem fehlgeschlagenen Startversuch nach 30 Sekunden erneut zu starten. Standardmäßig ist die Option <b>Boot Sequence Retry</b> (Wiederholung der Startreihenfolge) auf <b>Disabled</b> (Deaktiviert) gesetzt.
<b>BIOS Boot Settings (BIOS-Starteinstellungen)</b>	<p>Ermöglicht das Aktivieren oder Deaktivieren der BIOS-Startoptionen.</p> <p> <b>ANMERKUNG:</b> Diese Option wird nur beim Startmodus BIOS aktiviert.</p>
<b>UEFI-Starteinstellungen</b>	<p>Mithilfe dieser Einstellungen können Sie die UEFI-Startoptionen aktivieren oder deaktivieren. Die Startoptionen lauten <b>IPv4 PXE</b> und <b>IPv6 PXE</b>. Standardmäßig ist die Option <b>UEFI PXE boot protocol</b> (UEFI-PXE-Startprotokoll) auf <b>IPv4</b> gesetzt.</p> <p> <b>ANMERKUNG:</b> Diese Option wird nur beim Startmodus UEFI aktiviert.</p>
<b>One-Time Boot (Einmalstart)</b>	Ermöglicht das Aktivieren oder Deaktivieren eines einmaligen Starts von einem ausgewählten Gerät.

## Bildschirm Integrated Devices (Integrierte Geräte)

Menüelement	Beschreibung
<b>Integrierter RAID-Controller</b>	Ermöglicht das Aktivieren oder Deaktivieren des integrierten RAID-Controllers. Standardmäßig ist die Option <b>Integrated RAID Controller</b> (Integrierter RAID-Controller) auf <b>Enabled</b> (Aktiviert) gesetzt.

Menüelement	Beschreibung
<b>Benutzerzugängliche USB-Schnittstellen</b>	Ermöglicht das Aktivieren oder Deaktivieren der benutzerzugänglichen USB-Anschlüsse. Durch die Auswahl der Option <b>Only Back Ports On</b> (Nur hintere Anschlüsse aktiviert) werden die vorderen USB-Anschlüsse deaktiviert und durch die Auswahl von <b>All Ports Off</b> (Alle Anschlüsse deaktiviert) werden sowohl die vorderen als auch die hinteren USB-Anschlüsse deaktiviert. Die Option <b>User Accessible USB Ports</b> (Benutzerzugängliche USB-Anschlüsse) ist standardmäßig auf <b>All Ports On</b> (Alle Anschlüsse aktiviert) gesetzt.
<b>Interne USB-Schnittstelle</b>	Ermöglicht das Aktivieren oder Deaktivieren des internen USB-Anschlusses. Standardmäßig ist die Option <b>Internal USB Port</b> (Interner USB-Anschluss) auf <b>On</b> (Aktiviert) gesetzt.
<b>Interne SD-Kartenschnittstelle</b>	Aktiviert oder deaktiviert den internen SD-Kartenanschluss. Die Option <b>Internal SD Card Port</b> (Interner SD-Kartenanschluss) ist standardmäßig auf <b>On</b> (Ein) gesetzt.   <b>ANMERKUNG:</b> Diese Option wird nur dann angezeigt, wenn IDSDM auf dem System installiert ist.
<b>Redundanz für interne SD-Karten</b>	Wenn der <b>Mirror</b> -Modus (Spiegelung) eingestellt ist, werden Daten auf beide SD-Karten geschrieben. Wenn eine der SD-Karten ausfällt, werden die Daten auf die aktive SD-Karte geschrieben. Beim nächsten Startvorgang werden die Daten von dieser Karte auf die Ersatz-SD-Karte kopiert. Standardmäßig ist die Option <b>Internal SD Card Redundancy</b> (Redundanz für interne SD-Karten) auf <b>Mirror</b> (Spiegelung) gesetzt.   <b>ANMERKUNG:</b> Diese Option wird nur dann angezeigt, wenn IDSDM auf dem System installiert ist.
<b>Integrated Network Card 1 (Integrierte Netzwerkkarte 1)</b>	Ermöglicht das Aktivieren oder Deaktivieren der integrierten Netzwerkkarte 1. Standardmäßig ist die Option <b>Integrated Network Card 1</b> (Integrierte Netzwerkkarte 1) auf <b>Enabled</b> (Aktiviert) gesetzt.
<b>BS-Watchdog-Zeitgeber</b>	Ermöglicht das Aktivieren oder Deaktivieren des OS-Watchdog-Zeitgebers. Wenn diese Option aktiviert ist, initialisiert das Betriebssystem den Zeitgeber und der OS-Watchdog-Zeitgeber unterstützt die Wiederherstellung des Betriebssystems. Standardmäßig ist die Option <b>OS Watchdog Timer</b> (OS-Watchdog-Zeitgeber) auf <b>Disabled</b> (Deaktiviert) gesetzt.
<b>Integrierter Grafikcontroller</b>	Ermöglicht das Aktivieren oder Deaktivieren des integrierten Grafikcontrollers. Standardmäßig ist die Option <b>Embedded Video Controller</b> (Integrierter Grafikcontroller) auf <b>Enabled</b> (Aktiviert) gesetzt.
<b>SR-IOV systemweit aktivieren</b>	Ermöglicht das Aktivieren oder Deaktivieren der BIOS-Konfiguration von Geräten mit Single-Root-E/A-Virtualisierung (SR-IOV). Standardmäßig ist die Option <b>SR-IOV Global Enable</b> (SR-IOV systemweit aktivieren) auf <b>Disabled</b> (Deaktiviert) gesetzt.
<b>Zusatzkarten-Steckplatz-Deaktivierung</b>	Ermöglicht das Aktivieren oder Deaktivieren von verfügbaren PCIe-Zusatzkarten-Steckplätzen auf dem System. Die Funktion <b>Slot Disablement</b> (Steckplatzdeaktivierung) steuert die Konfiguration der PCIe-Zusatzkarten, die im entsprechenden Steckplatz installiert sind.   <b>VORSICHT:</b> Die Steckplatzdeaktivierung muss nur dann genutzt werden, wenn die installierte externe Karte das Starten des Betriebssystems verhindert oder Verzögerungen beim Systemstart verursacht. Wenn der Steckplatz deaktiviert ist, sind sowohl die Option ROM als auch die Option UEFI Driver (UEFI-Treiber) deaktiviert.



Menüelement	Beschreibung
	<p> <b>ANMERKUNG:</b> Verwenden Sie diese Option nur für die Fehlerbehebung. Wenn eine oder mehrere der PCIe-Zusatzkarten-Steckplätze deaktiviert sind, wird während des Systemstarts eine Fehlermeldung angezeigt.</p> <p>Um ordnungsgemäßen Betrieb zu gewährleisten, stellen Sie sicher, dass im Servermodul zwei PCIe-Zusatzkarten installiert sind, die beide auf <b>Enabled (Aktiviert)</b> gesetzt sind.</p>
	<p> <b>ANMERKUNG:</b> Die Option <b>Boot Driver Disabled</b> (Boot-Treiber deaktiviert) gilt beim Betrieb im PowerEdge M620 VRTX-Gehäuse nicht für M620. Die Auswahl dieser Option erreicht das gleiche Ergebnis wie die Auswahl von <b>Enabled (Aktiviert)</b>.</p>

## Bildschirm Serial Communications (Serielle Kommunikation)

Menüelement	Beschreibung
<b>Serielle Kommunikation</b>	Ermöglicht das Aktivieren der Optionen <b>COM port</b> (COM-Anschluss) oder <b>Console Redirection</b> (Konsolenumleitung).
<b>Adresse der seriellen Schnittstelle</b>	<p>Ermöglicht das Festlegen der Anschlussadresse für serielle Geräte. Standardmäßig ist die Option <b>Serial Port Address</b> (Adresse der seriellen Anschlusses) auf <b>COM1</b> gesetzt.</p> <p> <b>ANMERKUNG:</b> Nur Serial Device 2 (Serielles Gerät 2) kann für SOL (Seriell über LAN) genutzt werden. Zur Verwendung der Konsolenumleitung über SOL konfigurieren Sie für die Konsolenumleitung und das serielle Gerät dieselbe Anschlussadresse.</p>
<b>Ausfallsichere Baudrate</b>	Zeigt die ausfallsichere Baudrate für die Konsolenumleitung an. Das BIOS versucht, die Baudrate automatisch zu bestimmen. Diese ausfallsichere Baudrate wird nur verwendet, wenn der Versuch fehlschlägt, und der Wert darf nicht geändert werden. Standardmäßig ist die Option <b>Failsafe Baud Rate</b> (Ausfallsichere Baudrate) auf <b>11520</b> gesetzt.
<b>Remote-Terminaltyp</b>	Ermöglicht das Festlegen des Terminaltyps für die Remote-Konsole. Standardmäßig ist die Option <b>Remote Terminal Type</b> (Remote-Terminaltyp) auf <b>VT 100/VT220</b> gesetzt.
<b>Konsolenumleitung nach Start</b>	Ermöglicht das Aktivieren oder Deaktivieren der BIOS-Konsolenumleitung, wenn das Betriebssystem geladen wird. Standardmäßig ist die Option <b>Redirection After Boot</b> (Umleitung nach Start) auf <b>Enabled (Aktiviert)</b> gesetzt.



## Bildschirm „Systemprofileinstellungen“

Menüelement	Beschreibung
<b>Systemprofil</b>	<p>Ermöglicht das Festlegen des Systemprofils. Wenn die Option <b>Systemprofil</b> auf einen anderen Modus als <b>Benutzerdefiniert</b> gesetzt wird, legt das BIOS automatisch die restlichen Optionen fest. Um die restlichen Optionen ändern zu können, muss der Modus auf <b>Benutzerdefiniert</b> gesetzt werden. Standardmäßig ist die Option <b>Systemprofil</b> auf <b>Optimiert für Leistung pro Watt (DAPC)</b> gesetzt. DAPC steht für Dell Active Power Controller (Aktive Dell-Energiesteuerung).</p> <p> <b>ANMERKUNG:</b> Die folgenden Parameter stehen nur dann zur Verfügung, wenn die Option <b>Systemprofil</b> auf <b>Benutzerdefiniert</b> gesetzt ist.</p>

Menüelement	Beschreibung
<b>CPU-Stromverwaltung</b>	Ermöglicht das Festlegen der CPU-Energieverwaltung. Standardmäßig ist die Option <b>CPU-Energieverwaltung</b> auf <b>System DBPM (DAPC)</b> gesetzt. DBPM steht für Demand-Based Power Management (Bedarfsabhängige Energieverwaltung).
<b>Speicherfrequenz</b>	Ermöglicht das Festlegen der Speichertaktrate. Standardmäßig ist die Option <b>Speichertaktrate</b> auf <b>Maximale Leistung</b> gesetzt.
<b>Turbo-Boost</b>	Ermöglicht das Aktivieren oder Deaktivieren des Prozessorbetriebs im Turbo-Boost-Modus. Standardmäßig ist die Option <b>Turbo-Boost</b> auf <b>Aktiviert</b> gesetzt.
<b>C1E</b>	Ermöglicht das Aktivieren oder Deaktivieren der Möglichkeit, einen Prozessor bei Inaktivität in einen Zustand mit minimaler Leistung zu versetzen. Standardmäßig ist die Option <b>C1E</b> auf <b>Aktiviert</b> gesetzt.
<b>C-Zustände</b>	Ermöglicht das Aktivieren oder Deaktivieren des Prozessorbetriebs in allen verfügbaren Stromzuständen. Standardmäßig ist die Option <b>C-States</b> auf <b>Aktiviert</b> gesetzt.
<b>Monitor/Mwait</b>	Ermöglicht das Aktivieren der Monitor/Mwait-Anweisungen im Prozessor. Standardmäßig ist die Option Monitor/Mwait auf <b>Aktiviert</b> gesetzt; dies gilt für alle Systemprofile mit Ausnahme von <b>Benutzerdefiniert</b> .   <b>ANMERKUNG:</b> Diese Option kann nur dann deaktiviert werden, wenn die Option <b>C-States</b> im Modus <b>Benutzerdefiniert</b> deaktiviert ist.   <b>ANMERKUNG:</b> Wenn die Option <b>C-States</b> im Modus <b>Benutzerdefiniert</b> aktiviert ist, hat die Änderung der Monitor/Mwait-Einstellung keine Auswirkungen auf die Systemversorgung/-leistung.
<b>Speicherprüfung und -Korrektur</b>	Ermöglicht das Festlegen der Häufigkeit des Memory-Scrubbings (Erweiterte Speicherfehlererkennung). Standardmäßig ist die Option <b>Erweiterte Speicherfehlererkennung</b> auf <b>Standard</b> gesetzt.
<b>Speicheraktualisierungsrate</b>	Ermöglicht das Festlegen der Speicher-Refresh-Rate. Standardmäßig ist die Option <b>Speicher-Refresh-Rate</b> auf <b>1x</b> gesetzt.
<b>Speicherbetriebsspannung</b>	Ermöglicht das Festlegen der DIMM-Spannung. Bei der Einstellung <b>Automatisch</b> legt das System die optimale Einstellung für die Betriebsspannung fest, welche von der DIMM-Kapazität und der Anzahl der installierten DIMM-Module abhängig ist. Per Standardeinstellung ist die Option <b>Speicherbetriebsspannung</b> auf <b>Automatisch</b> gesetzt.
<b>Gemeinschaftliche CPU-Leistungssteuerung</b>	Wenn sie auf <b>Aktiviert</b> gesetzt ist, wird die CPU-Stromverwaltung vom Betriebssystem-DBPM und dem System-DBPM (DAPC) gesteuert. Per Standardeinstellung ist die Option auf <b>Deaktiviert</b> gesetzt.

## Bildschirm System Security (Systemsicherheit)

Menüelement	Beschreibung
<b>Intel AES-NI</b>	Die Option <b>Intel AES-NI</b> verbessert die Geschwindigkeit von Anwendungen durch Einsatz des Advanced Encryption Standard (AES) zur Verschlüsselung und Entschlüsselung. Standardmäßig ist die Option auf <b>Enabled</b> (Aktiviert) gesetzt.
<b>System Password</b>	Ermöglicht das Festlegen des Systemkennworts. Wenn der Kennwort-Jumper nicht im System installiert ist, ist diese Option schreibgeschützt.

<b>Menüelement</b>	<b>Beschreibung</b>
<b>Setup Password (Setup-Kennwort)</b>	Ermöglicht das Festlegen des Setup-Kennworts. Wenn der Kennwort-Jumper nicht im System installiert ist, ist diese Option schreibgeschützt.
<b>Password Status (Kennwortstatus)</b>	Ermöglicht das Sperren des Systemkennworts. Standardmäßig ist die Option <b>Password Status</b> (Kennwortstatus) auf <b>Unlocked</b> (Nicht gesperrt) gesetzt.
<b>TPM Security</b>	Ermöglicht die Steuerung des Berichtsmodus im Trusted Platform Module (TPM). Standardmäßig ist die Option <b>TPM Security</b> (TPM-Sicherheit) auf <b>Off</b> (Deaktiviert) gesetzt. Die Felder TPM Status (TPM-Status), TPM Activation (TPM-Aktivierung) und Intel TXT können nur geändert werden, wenn das Feld <b>TPM Status</b> (TPM-Status) auf <b>On with Pre-boot Measurements</b> (Aktiviert mit Maßnahmen vor dem Start) oder <b>On without Pre-boot Measurements</b> (Aktiviert ohne Maßnahmen vor dem Start) gesetzt ist.
<b>TPM Activation (TPM-Aktivierung)</b>	Ermöglicht das Ändern des TPM-Betriebszustands. Standardmäßig ist die Option <b>TPM Activation</b> (TPM-Aktivierung) auf <b>No Change</b> (Keine Änderung) gesetzt.
<b>TPM Status</b>	Zeigt den TPM-Status an.
<b>TPM Clear (TPM löschen)</b>	 <b>VORSICHT: Das Löschen des TPM führt zum Verlust aller Schlüssel im TPM. Der Verlust von TPM-Schlüsseln kann den Startvorgang des Betriebssystems beeinträchtigen.</b> Ermöglicht das Löschen aller Inhalte des TPM. Standardmäßig ist die Option <b>TPM Clear</b> (TPM löschen) auf <b>No</b> (Nein) gesetzt.
<b>Intel TXT</b>	Ermöglicht das Aktivieren oder Deaktivieren der Intel Trusted Execution Technology. Zur Aktivierung von Intel TXT muss die Option Virtualization Technology (Virtualisierungstechnologie) aktiviert und die Option TPM Security (TPM-Sicherheit) mit Maßnahmen vor dem Start aktiviert werden. Standardmäßig ist die Option <b>Intel TXT</b> auf <b>Off</b> (Deaktiviert) gesetzt.
<b>BIOS Update Control (BIOS-Aktualisierungssteuerung)</b>	Ermöglicht das Aktualisieren des BIOS mit Flash-Dienstprogrammen auf Basis von DOS- oder UEFI-Shell. Für Umgebungen, die keine lokalen BIOS-Aktualisierungen benötigen, wird empfohlen, diese Option auf <b>Limited</b> (Begrenzt) zu setzen. Standardmäßig ist die Option <b>Local BIOS Update Support</b> (Lokale BIOS-Aktualisierungssteuerung) auf <b>Unlocked</b> (Nicht gesperrt) gesetzt.   <b>ANMERKUNG:</b> BIOS-Aktualisierungen unter Verwendung des Dell Update Package sind von dieser Option nicht betroffen.
<b>Netzschalter</b>	Ermöglicht das Aktivieren oder Deaktivieren des Netzschalters auf der Vorderseite des Systems. Standardmäßig ist die Option <b>Power Button</b> (Netzschalter) auf <b>Enabled</b> (Aktiviert) gesetzt.
<b>AC Power Recovery (Netzstromwiederherstellung)</b>	Ermöglicht das Festlegen der Reaktion des Systems, nachdem die Netzstromversorgung des Systems wiederhergestellt wurde. Standardmäßig ist die Option <b>AC Power Recovery</b> (Netzstromwiederherstellung) auf <b>Last</b> (Letzter Zustand) gesetzt.

## Miscellaneous Settings (Verschiedene Einstellungen)

<b>Menüelement</b>	<b>Beschreibung</b>
<b>System Time (Systemuhrzeit)</b>	Ermöglicht das Festlegen der Uhrzeit im System.

<b>Menüelement</b>	<b>Beschreibung</b>
<b>System Date (Systemdatum)</b>	Ermöglicht das Festlegen des Datums im System.
<b>Asset Tag (Systemkennnummer)</b>	Zeigt die Systemkennnummer an und ermöglicht ihre Änderung zum Zweck der Sicherheit und Überwachung.
<b>Keyboard NumLock (Tastatur-Num-Sperre)</b>	Ermöglicht das Festlegen, ob das System mit aktivierter oder deaktivierter Num-Sperre startet. Standardmäßig ist <b>Keyboard NumLock</b> (Tastatur-Num-Sperre) auf <b>On</b> (Aktiviert) gesetzt.  <b>ANMERKUNG:</b> Dieses Feld gilt nicht für Tastaturen mit 84 Tasten.
<b>Report Keyboard Errors (Tastaturfehler melden)</b>	Ermöglicht das Festlegen, ob tastaturbezogene Fehlermeldungen während des Systemstarts gemeldet werden. Standardmäßig ist das Feld <b>Report Keyboard Errors</b> (Tastaturfehler melden) auf <b>Report</b> (Melden) gesetzt.
<b>F1/F2 Prompt on Error (Bei Fehler F1/F2-Eingabeaufforderung)</b>	Ermöglicht das Aktivieren oder Deaktivieren der F1/F2-Eingabeaufforderung bei einem Fehler. Standardmäßig ist <b>F1/F2 Prompt on Error</b> (Bei Fehler F1/F2-Eingabeaufforderung) auf <b>Enabled</b> (Aktiviert) gesetzt.
<b>In-System Characterization (In-System-Charakterisierung)</b>	Ermöglicht das Deaktivieren oder Aktivieren der <b>In-System-Charakterisierung</b> . Standardmäßig ist <b>In-System Characterization</b> (In-System-Charakterisierung) auf <b>Enabled</b> (Aktiviert) gesetzt.

## System- und Setup-Kennwortfunktionen

Zur Absicherung des Systems können Sie ein Systemkennwort und ein Setup-Kennwort erstellen. Um die Erstellung des System- und Setup-Kennworts zu aktivieren, muss der Kennwort-Jumper aktiviert werden. Weitere Informationen über die Einstellungen des Kennwort-Jumpers finden Sie unter „Einstellungen der Jumper auf der Systemplatine“.

<b>System password (Systemkennwort)</b>	Dies ist das Kennwort, das Sie zur Anmeldung an das System eingeben müssen.
<b>Setup password (Setup-Kennwort)</b>	Dies ist das Kennwort, das Sie eingeben müssen, um auf die BIOS- oder UEFI-Einstellungen des Systems zuzugreifen und dort Änderungen vorzunehmen.

 **VORSICHT:** Die Kennwortfunktionen bieten einen gewissen Schutz für die auf dem System gespeicherten Daten.

 **VORSICHT:** Wenn das System unbeaufsichtigt läuft, kann jede beliebige Person auf Daten zugreifen, die im System gespeichert sind.

 **ANMERKUNG:** Das System wird mit deaktivierten System- und Setup-Kennwortfunktionen geliefert.

### Zuweisen eines System- und/oder Setup-Kennworts

 **ANMERKUNG:** Mithilfe des Kennwort-Jumpers werden die System- und Setup-Kennwortfunktionen aktiviert oder deaktiviert. Weitere Informationen zu den Einstellungen des Kennwort-Jumpers finden Sie unter Einstellungen der Jumper auf der Systemplatine.

Sie können nur dann ein neues **Systemkennwort** und/oder **Setup-Kennwort** zuweisen oder ein vorhandenes **Systemkennwort** und/oder **Setup-Kennwort** ändern, wenn die Kennwort-Jumper-Einstellung aktiviert ist und die Option **Password Status** (Kennwortstatus) auf **Unlocked** (Nicht gesperrt) gesetzt ist. Wenn die Option **Password Status**

(Kennwortstatus) auf **Locked** (Gesperrt) gesetzt ist, kann das Systemkennwort und/oder das Setup-Kennwort nicht geändert werden.

Wenn die Kennwort-Jumper-Einstellung deaktiviert ist, werden das vorhandene Systemkennwort und das Setup-Kennwort gelöscht. Das Systemkennwort muss dann für eine Anmeldung am System nicht mehr angegeben werden. So weisen Sie ein neues System- und/oder Setup-Kennwort zu:

1. Um das System-Setup aufzurufen, drücken Sie unmittelbar nach einem Einschaltvorgang oder Neustart die Taste <F2>.
2. Wählen Sie im **Hauptmenü des System-Setups** die Option **System BIOS** (System-BIOS) aus und drücken Sie die <Eingabetaste>.  
Der Bildschirm **System BIOS** (System-BIOS) wird angezeigt.
3. Wählen Sie im Bildschirm **System BIOS** (System-BIOS) die Option **System Security** (Systemsicherheit) aus und drücken Sie die <Eingabetaste>.  
Der Bildschirm **System Security** (Systemsicherheit) wird angezeigt.
4. Überprüfen Sie im Bildschirm **System Security** (Systemsicherheit), dass die Option **Password Status** (Kennwortstatus) auf **Unlocked** (Nicht gesperrt) gesetzt ist.
5. Wählen Sie die Option **System Password** (Systemkennwort) aus, geben Sie Ihr Systemkennwort ein und drücken Sie die <Eingabetaste> oder die <Tabulatortaste>.

Verwenden Sie zum Zuweisen des Systemkennworts die folgenden Richtlinien:

- Kennwörter dürfen aus maximal 32 Zeichen bestehen.
- Das Kennwort darf die Zahlen 0 bis 9 enthalten.
- Lediglich Kleinbuchstaben sind zulässig, Großbuchstaben sind nicht zulässig.
- Die folgenden Sonderzeichen sind zulässig: Leerzeichen, ("), (+), (.), (-), (.), (/), (:), (I), (\), (l), (^).

In einer Meldung werden Sie aufgefordert, das Systemkennwort erneut einzugeben.

6. Geben Sie noch einmal das Systemkennwort ein, das Sie zuvor eingegeben haben, und klicken Sie auf **OK**.
7. Wählen Sie die Option **Setup Password** (Setup-Kennwort) aus, geben Sie Ihr Setup-Kennwort ein und drücken Sie die <Eingabetaste> oder die <Tab-Taste>.  
In einer Meldung werden Sie aufgefordert, das Setup-Kennwort erneut einzugeben.
8. Geben Sie noch einmal das Setup-Kennwort ein, das Sie zuvor eingegeben haben, und klicken Sie auf **OK**.
9. Drücken Sie auf <Esc>, um die Änderungen zu speichern.



**ANMERKUNG:** Der Kennwortschutz wird erst wirksam, wenn das System neu gestartet wird.

## Verwenden des Systemkennworts zur Systemsicherung



**ANMERKUNG:** Wenn ein Setup-Kennwort vergeben wurde, wird das Setup-Kennwort als alternatives Systemkennwort zugelassen.

1. Schalten Sie das System ein oder starten Sie es neu.
2. Geben Sie das Kennwort ein und drücken Sie die <Eingabetaste>.

Wenn die Option **Password Status** (Kennwortstatus) auf **Locked** (Gesperrt) gesetzt ist, geben Sie beim Neustart nach Aufforderung das Kennwort ein und drücken Sie die <Eingabetaste>.

Wenn ein falsches Systemkennwort eingegeben wurde, zeigt das System eine Meldung an und fordert Sie zur erneuten Eingabe des Kennworts auf. Sie haben drei Versuche, das korrekte Kennwort einzugeben. Nach dem dritten erfolglosen Versuch informiert das System in einer Fehlermeldung darüber, dass das System angehalten wurde und ausgeschaltet werden muss.

Auch nach dem Herunterfahren und Neustarten des Systems wird die Fehlermeldung angezeigt, bis das korrekte Kennwort eingegeben wurde.



**ANMERKUNG:** Die Option **Password Status** (Kennwortstatus) kann in Verbindung mit den Optionen **System Password** (Systemkennwort) und **Setup Password** (Setup-Kennwort) eingesetzt werden, um das System vor unerlaubtem Zugriff zu schützen.

## Löschen oder Ändern eines vorhandenen System- und/oder Setup-Kennworts

Stellen Sie sicher, dass der Kennwort-Jumper aktiviert ist und die Option **Password Status** (Kennwortstatus) auf **Unlocked** (Nicht gesperrt) gesetzt ist, bevor Sie versuchen, das vorhandene System- und/oder Setup-Kennwort zu löschen oder zu ändern. You cannot delete or change an existing System or Setup password Wenn die Option **Password Status** (Kennwortstatus) auf **Locked** (Gesperrt) gesetzt ist, kann ein vorhandenes System- und/oder Setup-Kennwort nicht gelöscht oder geändert werden.

So löschen oder ändern Sie das vorhandene System- und/oder Setup-Kennwort:

1. Um das System-Setup aufzurufen, drücken Sie unmittelbar nach einem Einschaltvorgang oder Neustart die Taste <F2>.
2. Wählen Sie im **Hauptmenü des System-Setups** die Option **System BIOS** (System-BIOS) aus und drücken Sie die <Eingabetaste>.

Der Bildschirm **System BIOS** (System-BIOS) wird angezeigt.

3. Wählen Sie im **Bildschirm System BIOS** (System-BIOS) die Option **System Security** (Systemsicherheit) aus und drücken Sie die <Eingabetaste>.

Der Bildschirm **System Security** (Systemsicherheit) wird angezeigt.

4. Überprüfen Sie im Bildschirm **System Security** (Systemsicherheit), dass die Option **Password Status** (Kennwortstatus) auf **Unlocked** (Nicht gesperrt) gesetzt ist.
5. Wählen Sie die Option **System Password** (Systemkennwort) aus, ändern oder löschen Sie das vorhandene Systemkennwort und drücken Sie die <Eingabetaste> oder die <Tab-Taste>.
6. Wählen Sie die Option **Setup Password** (Setup-Kennwort) aus, ändern oder löschen Sie das vorhandene Setup-Kennwort und drücken Sie die <Eingabetaste> oder die <Tabulatortaste>.



**ANMERKUNG:** Wenn Sie das System- und/oder Setup-Kennwort ändern, werden Sie in einer Meldung aufgefordert, noch einmal das neue Kennwort einzugeben. Wenn Sie das System- und/oder Setup-Kennwort löschen, werden Sie in einer Meldung aufgefordert, das Löschen zu bestätigen.

7. Drücken Sie auf <Esc>, um die Änderungen zu speichern.



**ANMERKUNG:** Sie können die Kennwortsicherheit deaktivieren, während Sie sich am System anmelden. Um die Kennwortsicherheit zu deaktivieren, schalten Sie das System ein oder starten Sie es neu, geben Sie das Kennwort ein und drücken Sie <Strg><Eingabetaste>.

## Betrieb mit aktiviertem Setup-Kennwort

Wenn die Option **Setup Password** (Setup-Kennwort) auf **Enabled** (Aktiviert) gesetzt ist, muss zuerst das korrekte Setup-Kennwort eingegeben werden, bevor die meisten Optionen des System-Setups bearbeitet werden können.

Wird auch beim dritten Versuch nicht das korrekte Passwort eingegeben, zeigt das System die folgende Meldung an:

```
Incorrect Password! Number of unsuccessful password attempts: <x> System
Halted! Must power down. (Falsches Kennwort! Anzahl der erfolglosen
Kennworteingaben: <x> System angehalten! Muss ausgeschaltet werden.)
```

Auch nach dem Herunterfahren und Neustarten des Systems wird die Fehlermeldung angezeigt, bis das korrekte Kennwort eingegeben wurde. Die folgenden Optionen sind Ausnahmen:

- Wenn die Option **System Password** (Systemkennwort) nicht auf **Enabled** (Aktiviert) gesetzt ist und nicht über die Option **Password Status** (Kennwortstatus) gesperrt ist, kann ein Systemkennwort zugewiesen werden.
- Ein vorhandenes Systemkennwort kann nicht deaktiviert oder geändert werden.

 **ANMERKUNG:** Die Option **Password Status** (Kennwortstatus) kann zusammen mit der Option **Setup Password** (Setup-Kennwort) verwendet werden, um das Systemkennwort vor unbefugten Änderungen zu schützen.

## Aufrufen des UEFI-Start-Managers

 **ANMERKUNG:** Damit ein Betriebssystem im UEFI-Startmodus installiert werden kann, muss es 64-Bit UEFI-kompatibel sein (z. B. Microsoft Windows Server 2008 x64). DOS und 32-Bit-Betriebssysteme lassen sich nur im BIOS-Startmodus installieren.

Mit dem Boot-Manager sind folgende Vorgänge möglich:

- Startoptionen hinzufügen, löschen und anordnen
- Auf das System-Setup und Startoptionen auf BIOS-Ebene ohne Neustart zugreifen

So rufen Sie den Boot-Manager auf:

1. Schalten Sie das System ein oder starten Sie es neu.
2. Drücken Sie die Taste <F11>, wenn folgende Meldung angezeigt wird:

<F11> = UEFI Boot Manager

Wenn der Ladevorgang des Betriebssystems beginnt, bevor Sie <F11> gedrückt haben, lassen Sie das System den Start ausführen. Starten Sie dann das System neu und versuchen Sie es noch einmal.

## Verwenden der Steuertasten im Start-Manager

Taste	Beschreibung
Pfeil nach oben	Zurück zum vorherigen Feld
Pfeil nach unten	Weiter zum nächsten Feld
<Eingabetaste>	Ermöglicht die Eingabe eines Wertes im ausgewählten Feld (falls zutreffend) oder das Verfolgen des Links in dem Feld.
<Leertaste>	Öffnet oder schließt gegebenenfalls eine Dropdown-Liste.
<Esc>	Wechselt zur vorherigen Seite, bis der Hauptbildschirm angezeigt wird. Durch Drücken der Taste <Esc> im Hauptbildschirm wird das System-Setup beendet. In einer Meldung werden Sie aufgefordert, alle nicht gespeicherten Änderungen zu speichern.
<F1>	Zeigt die Hilfedatei des System-Setups an.

 **ANMERKUNG:** Bei den meisten Optionen werden die Änderungen zunächst nur gespeichert und erst beim nächsten Start des Systems wirksam.

## Bildschirm Boot Manager (Start-Manager)

Menüelement	Beschreibung
<b>Continue Normal Boot (Normalen Startvorgang fortsetzen)</b>	Das System versucht, von den Geräten in der Startreihenfolge zu starten, beginnend mit dem ersten Eintrag. Wenn der Startvorgang fehlschlägt, setzt das Gerät den Vorgang mit dem nächsten Gerät in der Startreihenfolge fort, bis ein Startvorgang erfolgreich ist oder keine weiteren Startoptionen vorhanden sind.

Menüelement	Beschreibung
<b>BIOS-Boot Menu (Startmenü)</b>	Zeigt die Liste der verfügbaren BIOS-Startoptionen an (markiert mit Sternchen). Wählen Sie die gewünschte Startoption aus und drücken Sie die <Eingabetaste>.
<b>UEFI Boot Menu (UEFI-Startmenü)</b>	Zeigt die Liste der verfügbaren UEFI-Startoptionen an (markiert mit Sternchen). Wählen Sie die gewünschte Startoption aus und drücken Sie die <Eingabetaste>. Mit dem UEFI-Boot-Manager sind folgende Vorgänge möglich: <b>Add Boot Option</b> (Startoption hinzufügen), <b>Delete Boot Option</b> (Startoption löschen) oder <b>Boot From File</b> (Von Datei starten).
<b>Driver Health Menu (Treiberzustandsmenü)</b>	Zeigt eine Liste der auf dem System installierten Treiber und deren Funktionszustand an.
<b>Launch System Setup (System-Setup starten)</b>	Ermöglicht den Zugriff auf das System-Setup.
<b>System Utilities (Systemdienstprogramme)</b>	Ermöglicht den Zugriff auf den BIOS Update File Explorer (Explorer für BIOS-Aktualisierungsdateien), die Ausführung des Dell-Diagnoseprogramms und den Neustart des Systems.

## UEFI Boot Menu (UEFI-Startmenü)

Menüelement	Beschreibung
<b>Boot From File (Von Datei starten)</b>	Legt eine einmalige Startoption fest, die nicht in der Liste der Startoptionen enthalten ist.
<b>Select UEFI Boot Option (UEFI-Startoption auswählen)</b>	Zeigt die Liste der verfügbaren UEFI-Startoptionen an (markiert mit Sternchen). Wählen Sie die gewünschte Startoption aus, und drücken Sie die <Eingabetaste>.
<b>Add Boot Option</b>	Fügt eine neue Startoption hinzu.
<b>Delete Boot Option</b>	Löscht eine vorhandene Startoption.

## Integrierte Systemverwaltung

Der Dell Lifecycle Controller bietet eine erweiterte integrierte Systemverwaltung während des gesamten Lebenszyklus des Servers. Der Lifecycle Controller kann während der Startsequenz gestartet werden und funktioniert unabhängig vom Betriebssystem.

 **ANMERKUNG:** Bestimmte Plattformkonfigurationen unterstützen möglicherweise nicht alle Funktionen des Lifecycle Controllers.

Weitere Informationen zum Einrichten von Lifecycle Controller, Konfigurieren von Hardware und Firmware sowie zum Bereitstellen des Betriebssystems finden Sie in der Dokumentation zu Lifecycle Controller unter [dell.com/support/home](http://dell.com/support/home).

## Dienstprogramm für die iDRAC-Einstellungen

Das Dienstprogramm für iDRAC-Einstellungen ist eine Oberfläche für das Einrichten und Konfigurieren der iDRAC-Parameter unter Verwendung von UEFI. Mit dem Dienstprogramm für iDRAC7-Einstellungen können verschiedene iDRAC-Parameter aktiviert oder deaktiviert werden, zum Beispiel:

 **ANMERKUNG:** Für einige der in der Liste aufgeführten Funktionsmerkmale ist eventuell das iDRAC7 Enterprise License-Upgrade erforderlich.

- Konfigurieren, Aktivieren oder Deaktivieren des lokalen iDRAC-Netzwerks über den reservierten iDRAC Enterprise-Kartenport oder den integrierten NIC.
- Aktivieren oder Deaktivieren von IPMI über LAN
- Aktivieren eines LAN-PET-Ziels (Plattformereignis-Trap)
- Verbinden oder Trennen der virtuellen Datenträger

Weitere Informationen zur Verwendung von iDRAC7 finden Sie im „iDRAC7 User's Guide“ (iDRAC7 Benutzerhandbuch) unter [dell.com/support/home](http://dell.com/support/home).

### Aufrufen des Dienstprogramms für iDRAC-Einstellungen

1. Schalten Sie das verwaltete System ein oder starten Sie es neu.
2. Drücken Sie während des Einschaltselbsttests (POST) die Taste <F2>.
3. Klicken Sie auf der Seite **System-Setup-Hauptmenü** auf **iDRAC-Einstellungen**.

Die Seite iDRAC-Einstellungen wird angezeigt.

# Installieren von Servermodulkomponenten

## Empfohlene Werkzeuge

Für die in diesem Abschnitt beschriebenen Maßnahmen benötigen Sie gegebenenfalls die folgenden Werkzeuge:

- Kreuzschlitzschraubendreher der Größen 1 und 2
- Torx-Schraubendreher der Größen T8 und T10
- Erdungsband

## Installieren und Entfernen eines Servermoduls

 **ANMERKUNG:** Servermodule, die speziell für das PowerEdge VRTX-Gehäuse konfiguriert werden, werden durch ein Etikett auf dem Servermodul, das mit **PCIe** gekennzeichnet ist, identifiziert.

 **ANMERKUNG:** Stellen Sie sicher, dass Sie die neueste BIOS-Version auf das/die Servermodul(e) von [dell.com/support](http://dell.com/support) heruntergeladen haben.

### Entfernen eines Servermoduls

1. Entfernen Sie die Frontverkleidung.
2. Schalten Sie das Servermodul mit den Betriebssystembefehlen oder dem CMC AUS und achten Sie darauf, dass die Stromzufuhr des Servermoduls ausgeschaltet ist.

Wenn ein Servermodul ausgeschaltet ist, ist die Betriebsanzeige auf der Vorderseite aus.

3. Drücken Sie auf die Entriegelungstaste am Griff des Servermoduls.
4. Ziehen Sie den Griff des Servermoduls heraus, um es aus seinem Sitz im Gehäuse zu lösen.

 **VORSICHT:** Wenn Sie das Servermodul dauerhaft entfernen, installieren Sie einen oder mehrere Servermodul-Platzhalter. Wird das System über einen längeren Zeitraum ohne Servermodul-Platzhalter betrieben, kann dies zur Überhitzung des Gehäuses führen.

5. Schieben Sie das Servermodul aus dem Gehäuse.

 **VORSICHT:** Wenn ein Servermodul aus dem Gehäuse entfernt wird, setzen Sie stets die E/A-Anschlussabdeckung auf, um die E/A-Anschlusskontakte zu schützen.

6. Installieren Sie die E/A-Anschlussabdeckung über dem E/A-Anschluss.

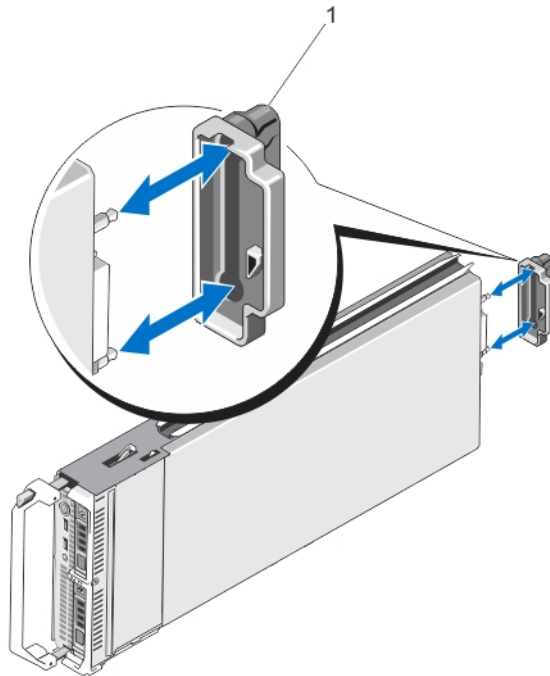

**Abbildung 4. Entfernen und Installieren der E/A-Anschlussabdeckung**

1. E/A-Anschlussabdeckung

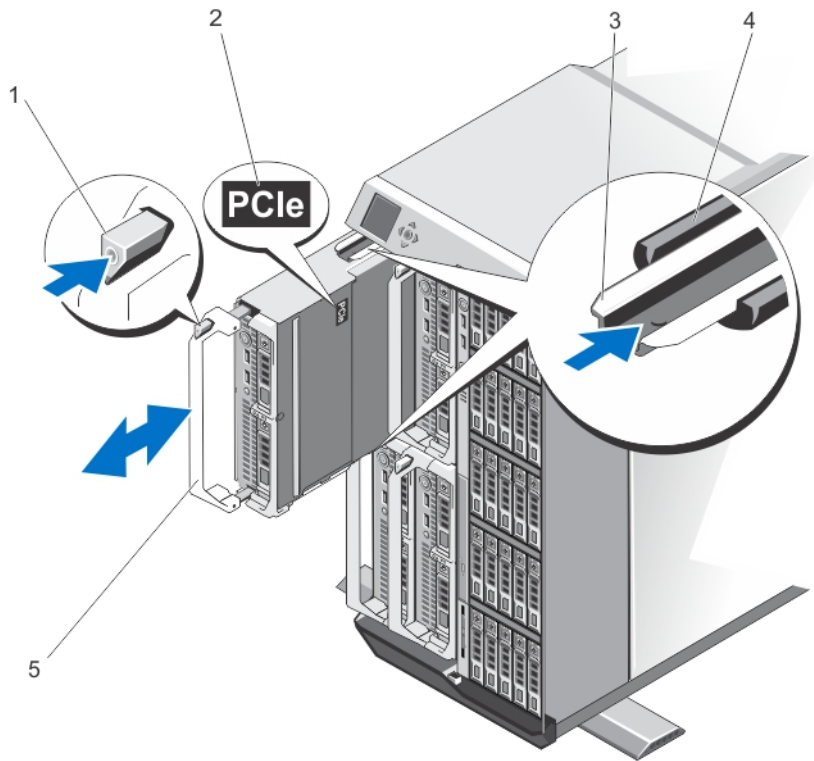

**Abbildung 5. Entfernen und Installieren eines Servermoduls**

- |   |   |
|---|---|
| <ol style="list-style-type: none"> <li>1. Entriegelungstaste</li> <li>3. Führungsschiene am Servermodul (oder am Servermodul-Platzhalter)</li> <li>5. Griff des Servermoduls</li> </ol> | <ol style="list-style-type: none"> <li>2. <b>PCIe</b>-Aufkleber auf dem Servermodul<br/> <div style="margin-left: 20px;">  <b>ANMERKUNG:</b> Dieser Aufkleber weist darauf hin, dass das Servermodul speziell für das PowerEdge VRTX-Gehäuse konfiguriert wurde.         </div> </li> <li>4. Führungsschiene am Gehäuse</li> </ol> |
|---|---|

## Installieren eines Servermoduls

1. Wenn Sie ein neues Servermodul installieren, entfernen Sie die Kunststoffabdeckung von den E/A-Anschlüssen und bewahren Sie sie für den zukünftigen Gebrauch auf.
2. Richten Sie das Servermodul so aus, dass der Griff des Moduls sich auf der linken Seite des Servermoduls befindet.
3. Schieben Sie das Servermodul in das Gehäuse, bis der Freigaberiegel des Moduls einrastet und das Servermodul in der richtigen Position sperrt.
4. Installieren Sie die Frontverkleidung neu.

# Öffnen und Schließen des Servermoduls

## Öffnen des Servermoduls

**⚠ VORSICHT:** Viele Reparaturen am Computer dürfen nur von einem zertifizierten Servicetechniker ausgeführt werden. Sie sollten nur die Behebung von Störungen sowie einfache Reparaturen unter Berücksichtigung der jeweiligen Angaben in den Produktdokumentationen von Dell durchführen, bzw. die elektronischen oder telefonischen Anweisungen des Service- und Supportteams von Dell befolgen. Schäden durch nicht von Dell genehmigte Wartungsversuche werden nicht durch die Garantie abgedeckt. Lesen und beachten Sie die Sicherheitshinweise, die Sie zusammen mit Ihrem Produkt erhalten haben.

**✍ ANMERKUNG:** Es wird empfohlen, dass Sie bei Arbeiten an Komponenten im Inneren des Systems immer eine antistatische Unterlage verwenden und eine Erdungsmanschette tragen.

1. Entfernen Sie das Servermodul aus dem Gehäuse.
2. Installieren Sie die E/A-Anschlussabdeckung.
3. Drücken Sie auf die Entriegelungstaste und schieben Sie die Abdeckung zur Rückseite des Servermoduls.
4. Heben Sie die Abdeckung vorsichtig vom Servermodul ab.



Abbildung 6. Öffnen und Schließen des Servermoduls

- |                           |  |
|---------------------------|--|
| 1. E/A-Anschlussabdeckung | 2. Servermodul-Abdeckung                   |
| 3. Entriegelungstaste     | 4. Führungsstifte der Abdeckung und Kerben |

## Schließen des Servermoduls

1. Achten Sie darauf, dass keine Werkzeuge oder Teile im Servermodul zurückbleiben.
2. Richten Sie die Kerben in den Kanten des Gehäuses an den Führungsstiften auf den Innenseiten der Abdeckung aus.
3. Senken Sie die Abdeckung auf das Gehäuse ab.
4. Schieben Sie die Abdeckung nach hinten, bis sie einrastet.  
Eine korrekt aufgesetzte Abdeckung schließt bündig mit der Oberfläche des Gehäuses ab.

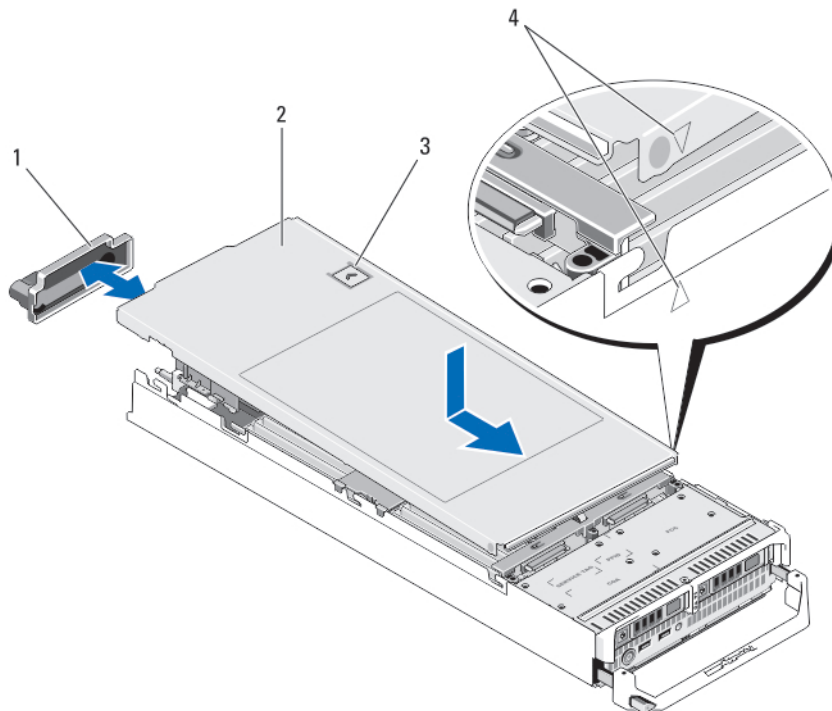
## Im Inneren des Servermoduls



Abbildung 7. Im Inneren des Servermoduls

- |   |   |
|---|---|
| 1. Verwaltung-Riserkarte                          | 2. Zusatzkarte 1/PCIe -Zusatzkarte 1 – Struktur C |
| 3. Zusatzkarte 2/PCIe -Zusatzkarte 2 – Struktur B | 4. Netzwerkzusatzkarte                            |
| 5. Speichermodule (für Prozessor 1)               | 6. Prozessor 1 und Kühlkörper                     |
| 7. Kühlgehäuse                                    | 8. Speichermodule (für Prozessor 2)               |
| 9. Festplatten-/SSD-Rückwandplatine               | 10. Festplatten-/SSD-Laufwerke (2)                |
| 11. Prozessor 2 und Kühlkörper                    | 12. Speichermodule (für Prozessor 2)              |
| 13. Speichermodule (für Prozessor 1)              |   |

# Kühlgehäuse

## Entfernen des Kühlgehäuses

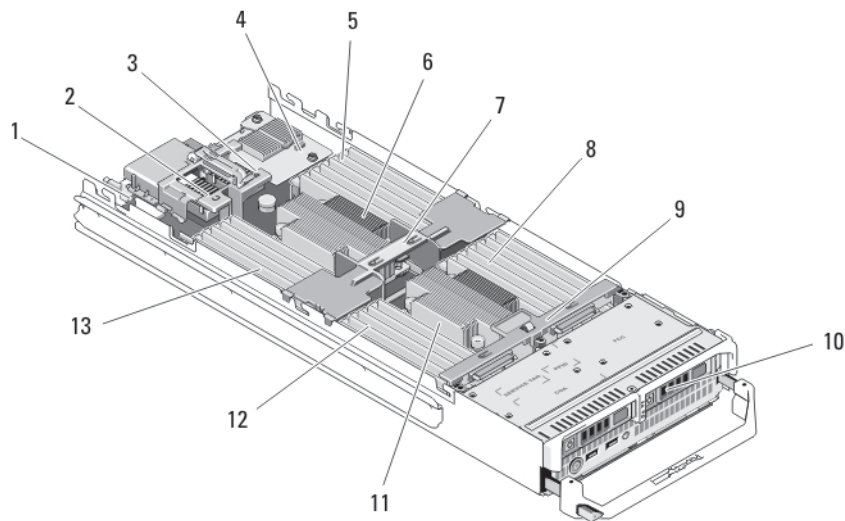
⚠ **VORSICHT:** Viele Reparaturen am Computer dürfen nur von einem zertifizierten Servicetechniker ausgeführt werden. Sie sollten nur die Behebung von Störungen sowie einfache Reparaturen unter Berücksichtigung der jeweiligen Angaben in den Produktdokumentationen von Dell durchführen, bzw. die elektronischen oder telefonischen Anweisungen des Service- und Supportteams von Dell befolgen. Schäden durch nicht von Dell genehmigte Wartungsversuche werden nicht durch die Garantie abgedeckt. Lesen und beachten Sie die Sicherheitshinweise, die Sie zusammen mit Ihrem Produkt erhalten haben.

⚠ **VORSICHT:** Betreiben Sie das System niemals mit entferntem Kühlgehäuse. Das System kann schnell überhitzen, was zum Herunterfahren des Systems und zu Datenverlust führt.

1. Entfernen Sie das Servermodul aus dem Gehäuse.
2. Öffnen Sie das Servermodul.
3. Fassen Sie das Kühlgehäuse an beiden Enden nahe dem Servermodul-Gehäuse an und heben Sie es vom Servermodul ab.





Abbildung 8. Kühlgehäuse installieren und entfernen

- |                                     |                             |
|-------------------------------------|-----------------------------|
| 1. Stifte unter dem Kühlgehäuse (2) | 2. Kühlgehäuse              |
| 3. Halteungen (4)                   | 4. Löcher am Kühlkörper (2) |
| 5. Aussparungen am Gehäuse (4)      |                             |

## Installieren des Kühlgehäuses

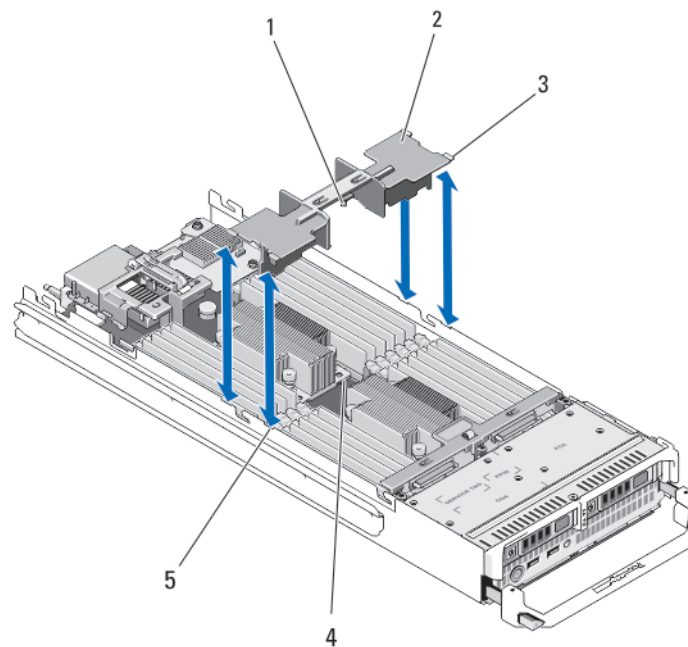
 **VORSICHT:** Viele Reparaturen am Computer dürfen nur von einem zertifizierten Servicetechniker ausgeführt werden. Sie sollten nur die Behebung von Störungen sowie einfache Reparaturen unter Berücksichtigung der jeweiligen Angaben in den Produktdokumentationen von Dell durchführen, bzw. die elektronischen oder telefonischen Anweisungen des Service- und Supportteams von Dell befolgen. Schäden durch nicht von Dell genehmigte Wartungsversuche werden nicht durch die Garantie abgedeckt. Lesen und beachten Sie die Sicherheitshinweise, die Sie zusammen mit Ihrem Produkt erhalten haben.

1. Richten Sie die Halteungen unter dem Kühlgehäuse an den Löchern in dem Kühlkörper aus, der auf Prozessorsockel CPU1 installiert ist.
2. Senken Sie das Kühlgehäuse in das System ab, bis die Halteungen an den Seiten des Kühlgehäuses in die Aussparungen am Servermodul-Gehäuse einrasten und die Stifte unter dem Kühlgehäuse in die Löcher am Kühlkörper greifen.
3. Schließen Sie das Servermodul.
4. Installieren Sie das Servermodul im Gehäuse.

## System Memory

Das System unterstützt ungepufferte DDR3-DIMMs mit EEC (ECC-UDIMMs) und registrierte DDR3-DIMMs (RDIMMs). Es werden die Spannungsspezifikationen DDR3 und DDR3L unterstützt.

 **ANMERKUNG:** Die Einheit MT/s gibt die DIMM-Taktrate in Millionen Übertragungen (Megatransfers) pro Sekunde an.

Die Taktfrequenz des Speicherbusses kann 1600 MT/s, 1333 MT/s, 1066 MT/s oder 800 MT/s betragen, abhängig von:

- DIMM-Typ (UDIMM, RDIMM oder LRDIMM)
- DIMM-Konfiguration (Anzahl der Ranks)
- Maximale Taktrate der DIMMs
- Anzahl der DIMMs, mit denen jeder Kanal bestückt ist
- DIMM-Betriebsspannung
- Ausgewähltes Systemprofil (z. B. Performance Optimized [für Leistung optimiert], Custom [Benutzerdefiniert] oder Dense Configuration Optimized [für dichte Konfiguration optimiert])
- Maximale unterstützte DIMM-Taktrate der Prozessoren

Das System enthält 24 Speichersockel, die in zwei Sätze zu zwölf Sockeln aufgeteilt sind, also ein Satz für jeden Prozessor. Jeder Satz von zwölf Speichersockeln ist in vier Kanäle organisiert. In den einzelnen Kanälen sind die Auswurfhebel am jeweils ersten Sockel weiß, am jeweils zweiten Sockel schwarz und am jeweils dritten Sockel grün.

 **ANMERKUNG:** Die DIMMs in den Sockeln A1 bis A12 sind Prozessor 1 zugewiesen, die DIMMs in den Sockeln B1 bis B12 sind Prozessor 2 zugewiesen.

Die folgende Tabelle enthält die Speicherbelegungen und Taktraten für die unterstützten Konfigurationen.

Processor Type	DIMM-Typ	DIMMs bestückt je Kanal	Taktrate (in MT/s)		Maximaler DIMM-Rank je Kanal
			1,5 V	1,35 V	
Intel Xeon-Prozessor E5-2600	UDIMM mit ECC	1	1333, 1066 und 800	1333, 1066 und 800	Zweifach
		2	1333, 1066 und 800	1333, 1066 und 800	Zweifach
	RDIMM	1	1600, 1333, 1066 und 800	1333, 1066 und 800	Zweifach

Processor Type	DIMM-Typ	DIMMs bestückt je Kanal	Taktrate (in MT/s)		Maximaler DIMM-Rank je Kanal	
			1,5 V	1,35 V		
Intel Xeon-Prozessor E5-2600v2	LRDIMM	2	1333, 1066 und 800	1066 und 800	Vierfach	
			1600, 1333, 1066 und 800	1333, 1066 und 800	Zweifach	
			1066 und 800	1066 und 800	Vierfach	
		3	1333, 1066 und 800	1066 und 800	Zweifach	
			1	1333 und 1066	1333 und 1066	Vierfach
				2	1333 und 1066	1333 und 1066
		3	1066	1066	Vierfach	
			UDIMM mit ECC	1	1600, 1333 und 1066	1600, 1333 und 1066
		2		1600, 1333 und 1066	1600, 1333 und 1066	Zweifach
	RDIMM	1		1.866, 1.600, 1.333 und 1.066	1600, 1333 und 1066	Zweifach
			1333, 1066 und 800	1066 und 800	Vierfach	
		2	1.866, 1.600, 1.333 und 1.066	1600, 1333 und 1066	Zweifach	
			1066 und 800	1066 und 800	Vierfach	
		3	1333 und 1066	1066	Zweifach	
		LRDIMM	1	1.866, 1.600, 1.333 und 1.066	1600, 1333 und 1066	Vierfach
1600, 1333 und 1066				Achtfach		
2	1600, 1333 und 1066		1600, 1333 und 1066	Vierfach		
	1600, 1333 und 1066			Achtfach		
3	1333 und 1066	1066	Vierfach			
	1066		Achtfach			

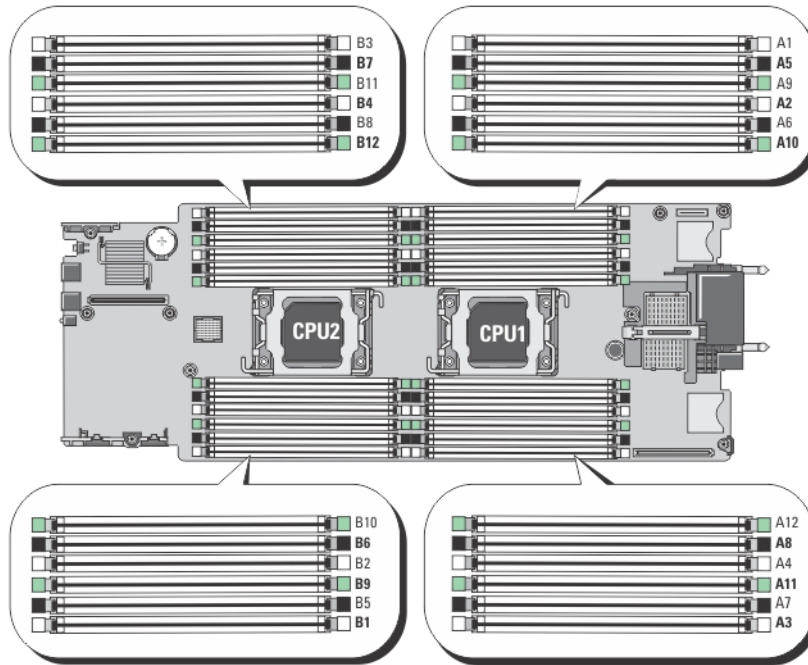

**Abbildung 9. Positionen der Speichersocket**

Die Speicherkanäle sind folgendermaßen organisiert:

<b>Prozessor 1</b>	Kanal 0: Speichersocket A2, A6 und A10
	Kanal 1: Speichersocket A1, A5 und A9
	Kanal 2: Speichersocket A4, A8 und A12
	Kanal 3: Speichersocket A3, A7 und A11
<b>Prozessor 2</b>	Kanal 0: Speichersocket B2, B6 und B10
	Kanal 1: Speichersocket B1, B5 und B9
	Kanal 2: Speichersocket B4, B8 und B12
	Kanal 3: Speichersocket B3, B7 und B11

## Allgemeine Richtlinien zur Installation von Speichermodulen

**ANMERKUNG:** Bei Speicherkonfigurationen, die diesen Richtlinien nicht entsprechen, startet das System unter Umständen nicht, liefert keine Bildschirmausgabe, stürzt während der Speicherkonfiguration ab oder arbeitet mit reduziertem Speicher.

Dieses System unterstützt die flexible Speicherkonfiguration. Das System kann somit in jeder Konfiguration mit zulässiger Chipsatz-Architektur konfiguriert und ausgeführt werden. Für optimale Leistung werden die folgenden Richtlinien empfohlen:

- UDIMMs, RDIMMs u LRDIMMs dürfen nicht kombiniert werden.
- DIMMs der DRAM-Gerätebreiten x4 und x8 können kombiniert werden. Weitere Informationen finden Sie unter „Betriebsartsspezifische Richtlinien“.

- Jeder Kanal kann mit maximal zwei UDIMMs bestückt werden.
- Ungeachtet der Rankzahl kann eine Bestückung mit bis zu drei LRDIMMs vorgenommen werden.
- Jeder Kanal kann mit bis zu zwei Vierfach-RDIMMs und bis zu drei Zweifach- oder Einfach-RDIMMs bestückt werden. Wenn der erste Steckplatz mit weißen Auswurfhebeln mit einem Vierfach-RDIMM bestückt wird, kann der dritte DIMM-Steckplatz im Kanal mit grünen Auswurfhebeln nicht bestückt werden.
- Bestücken Sie die DIMM-Sockel nur, wenn ein Prozessor installiert ist. In einem Einzelprozessorsystem stehen die Sockel A1 bis A12 zur Verfügung. In einem Zweiprozessorsystem stehen die Sockel A1 bis A12 und die Sockel B1 bis B12 zur Verfügung.
- Bestücken Sie zuerst alle Sockel mit weißen Auswurfhebeln, dann die Sockel mit schwarzen und zuletzt die Sockel mit grünen Auswurfhebeln.
- Bestücken Sie den dritten DIMM-Sockel in einem Kanal mit grünen Auswurfhebeln nicht, wenn der erste Sockel mit weißen Auswurfhebeln mit einem Vierfach-RDIMM bestückt ist.
- Bestücken Sie die Sockel nach der höchsten Rank-Zahl in der folgenden Reihenfolge: zuerst die Sockel mit weißen Auswurfhebeln, danach schwarz und zuletzt grün. Wenn z. B. Vierfach- und Zweifach-DIMMs kombiniert werden sollen, bestücken Sie die Sockel mit weißen Auswurfhebeln mit Vierfach-DIMMs und die Sockel mit schwarzen Auswurfhebeln mit Zweifach-DIMMs.
- In einer Zweiprozessoranordnung müssen die Speicherkonfigurationen für beide Prozessoren identisch sein. Wenn Sie z. B. Sockel A1 für Prozessor 1 bestücken, müssen Sie Sockel B1 für Prozessor 2 bestücken usw.
- Speichermodule unterschiedlicher Größen können unter der Voraussetzung kombiniert werden, dass weitere Regeln für die Speicherbelegung befolgt werden (Speichermodule der Größen 2 GB und 4 GB können z. B. kombiniert werden).
- Um die Leistung zu maximieren, bestücken Sie nacheinander DIMMs je Prozessor (ein DIMM-Modul je Kanal).
- Wenn Speichermodule mit unterschiedlichen Taktraten installiert werden, arbeiten sie je nach DIMM-Konfiguration des Systems höchstens mit der Taktrate des langsamsten installierten Speichermoduls.
- Bestücken Sie DIMMs auf Basis der folgenden Konfigurationen von Prozessor und Kühlkörper.

**Tabelle 1. Prozessor – Kühlkörperkonfiguration**

Prozessoranordnung	Prozessortyp (in Watt)	Kühlkörper	Anzahl der DIMMs	
			Maximale Systemkapazität	RAS-Funktionen (Zuverlässigkeit, Verfügbarkeit und Wartung)
Einzelprozessor	bis zu 95 W	57 mm	12	12
Einzelprozessor	115 W oder 130 W	77 mm	10 (drei DIMMs in den Kanälen 1 und 3 und zwei DIMMs in den Kanälen 0 und 2)	8 (zwei DIMMs je Kanal)
Einzelprozessor	E5-2643, E5-2637v2 oder EOT	97 mm	8 (drei DIMMs in den Kanälen 1 und 3 und ein DIMM in den Kanälen 0 und 2)	4 (ein DIMM-Modul pro Kanal)
Zwei Prozessoren	bis zu 95 W	57 mm	24	24
Zwei Prozessoren	115 W oder 130 W	77 mm	20 (drei DIMMs in den Kanälen 1 und 3 und zwei DIMMs in den Kanälen 0 und 2)	16 (zwei DIMMs je Kanal)
Zwei Prozessoren	E5-2643, E5-2637v2 oder EOT	97 mm	16 (drei DIMMs in den Kanälen 1 und 3 und ein DIMM in den Kanälen 0 und 2)	8 (ein DIMM-Modul pro Kanal)

 **ANMERKUNG:** Um eine optimale Leistung zu erzielen, ist Ihr System möglicherweise mit einem größeren Kühlkörper als oben aufgelistet konfiguriert. Verwenden Sie keinen Kühlkörper, der kleiner ist als die oben beschriebenen Konfigurationen.

 **ANMERKUNG:** Für Kühlkörper mit einer Breite von 97 mm unterstützt Advanced ECC nur 4 DIMMs pro Prozessor. Advanced ECC mit Speicherspiegelung und Ersatzspeicherfunktion wird in dieser Konfiguration nicht unterstützt.

## Betriebsartsspezifische Richtlinien

Jedem Prozessor sind vier Speicherkanäle zugewiesen. Die zulässigen Konfigurationen sind von dem ausgewählten Speichermodus abhängig.

 **ANMERKUNG:** DRAM-basierte DIMMs der Gerätebreiten x4 und x8, die RAS-Funktionen unterstützen, können kombiniert werden. Es müssen jedoch alle Richtlinien für spezifische RAS-Funktionen beachtet werden. DRAM-basierte DIMMs der Gerätebreite X4 behalten SDDC (Single Device Data Correction) im speicheroptimierten (unabhängigen Kanal-) Modus bei. DRAM-basierte DIMMs der Gerätebreite X8 benötigen für SDDC den erweiterten ECC-Modus (Advanced ECC).

Die folgenden Abschnitte enthalten für jeden Modus weitere Richtlinien zur Belegung der Steckplätze.

### Advanced ECC (Lockstep)

Der erweiterte ECC-Modus (Advanced ECC) dehnt SDDC von DIMMs der Gerätebreite x4 auf DIMMs der Gerätebreiten x4 und x8 aus. Dies schützt gegen Ausfälle einzelner DRAM-Chips im normalen Betrieb.

Richtlinien für die Speicherinstallation:

- Alle Speichermodule müssen in Größe, Geschwindigkeit und Technologie identisch sein.
- DIMMs, die in Speichersockeln mit weißen Auswurfhebeln installiert sind, müssen identisch sein. Die gleiche Regel gilt für Sockel mit schwarzen und grünen Auswurfhebeln. Damit ist gewährleistet, dass identische DIMMs in passenden Paarungen installiert werden, z. B. A1 mit A2, A3 mit A4, A5 mit A6 usw.

 **ANMERKUNG:** Advanced ECC mit Spiegelung wird nicht unterstützt.

### Speicheroptimierter (unabhängiger Kanal-) Modus

Dieser Modus unterstützt SDDC nur bei Speichermodulen mit der Gerätebreite x4 und stellt keine Anforderungen für spezifische Steckplatzbelegungen.

### Speicherredundanz

 **ANMERKUNG:** Um Speicherredundanz nutzen zu können, muss diese Funktion im System-Setup aktiviert werden.

In diesem Modus wird ein Rank je Kanal als Ersatz-Rank reserviert. Wenn auf einem Rank dauerhafte, korrigierbare Fehler erkannt werden, werden die Daten von diesem Rank auf den Ersatz-Rank kopiert und der fehlerhafte Rank wird deaktiviert.

Bei aktivierter Speicherredundanz wird der Systemspeicher, der dem Betriebssystem zur Verfügung steht, um einen Rank je Kanal verringert. In einer Zweiprozessor-Konfiguration mit 16 Vierfach-DIMMs der Größe 4 GB z. B. beträgt der verfügbare Systemspeicher:  $3/4$  (Ranks/Kanal)  $\times$  16 (DIMMs)  $\times$  4 GB = 48 GB, und nicht  $16$  (DIMMs)  $\times$  4 GB = 64 GB.

 **ANMERKUNG:** Speicherredundanz bietet keinen Schutz gegen nicht korrigierbare Mehrbitfehler.

 **ANMERKUNG:** Speicherredundanz wird sowohl im erweiterten ECC-Modus (Advanced ECC/Lockstep) als auch im optimierten Modus (Optimizer) unterstützt.

### Speicherspiegelung

Die Speicherspiegelung ist der Modus mit der höchsten DIMM-Zuverlässigkeit im Vergleich zu allen anderen Modi und bietet einen verbesserten Schutz gegen nicht korrigierbare Mehrbitfehler. In einer gespiegelten Konfiguration beträgt der insgesamt verfügbare Systemspeicher die Hälfte des insgesamt installierten physischen Speichers. Die andere Hälfte wird zur Spiegelung der aktiven DIMMs verwendet. Bei einem nicht korrigierbaren Fehler wechselt das System zur gespiegelten Kopie. Dies stellt SDDC und den Schutz gegen Mehrbitfehler sicher.

Richtlinien für die Speicherinstallation:

- Alle Speichermodule müssen in Größe, Geschwindigkeit und Technologie identisch sein.
- DIMMs, die in Speichersockeln mit weißen Auswurfhebeln installiert sind, müssen identisch sein. Die gleiche Regel gilt für Sockel mit schwarzen und grünen Auswurfhebeln. Damit ist gewährleistet, dass identische DIMMs in passenden Paarungen installiert werden, z. B. A1 mit A2, A3 mit A4, A5 mit A6 usw.

## Beispiel-Speicherkonfigurationen

Die folgenden Tabellen enthalten Beispiel-Speicherkonfigurationen, die den Richtlinien dieses Abschnitts entsprechen.

 **ANMERKUNG:** 16-GB-Vierfach-RDIMMs werden nicht unterstützt.

 **ANMERKUNG:** In den folgenden Tabellen weisen die Abkürzungen 1R, 2R bzw. 4R auf Einfach-, Zweifach- bzw. Vierfach-DIMMs hin.

**Tabelle 2. Speicherkonfigurationen – Einzelprozessor**

Systemkapazität (in GB)	DIMM-Größe (in GB)	Anzahl der DIMMs	Organisation und Taktrate	DIMM-Steckplatzbelegung
2	2	1	1R x8, 1333 MT/s 1R x8, 1600 MT/s	A1
4	2	2	1R x8, 1333 MT/s 1R x8, 1600 MT/s	A1, A3
8	2	4	1R x8, 1333 MT/s 1R x8, 1600 MT/s	A1, A2, A3, A4
12	2	6	1R x8, 1333 MT/s 1R x8, 1600 MT/s	A1, A2, A3, A4, A5, A6
16	2	8	1R x8, 1333 MT/s	A1, A2, A3, A4, A5, A6, A7, A8
16	4	4	2R x8, 1333 MT/s 2R x8, 1600 MT/s	A1, A2, A3, A4
24	2	12	1R x8, 1333 MT/s	A1, A2, A3, A4, A5, A6, A7, A8, A9, A10, A11, A12
24	4	6	2R x8, 1333 MT/s 2R x8, 1600 MT/s	A1, A2, A3, A4, A5, A6
48	4	12	2R x8, 1333 MT/s	A1, A2, A3, A4, A5, A6, A7, A8, A9, A10, A11, A12
48	8	6	2R x4, 1333 MT/s 2R x4, 1600 MT/s	A1, A2, A3, A4, A5, A6
96	8	12	2R x4, 1333 MT/s	A1, A2, A3, A4, A5, A6, A7, A8, A9, A10, A11, A12
96	16	6	2R x4, 1333 MT/s 2R x4, 1600 MT/s	A1, A2, A3, A4, A5, A6
128	16	8	2R x4, 1333 MT/s 2R x4, 1600 MT/s	A1, A2, A3, A4, A5, A6, A7, A8
144	16 und 8	10	2R x4, 1333 MT/s	A1, A2, A3, A4, A5, A6, A7, A8, A9, A11



Systemkapazität (in GB)	DIMM-Größe (in GB)	Anzahl der DIMMs	Organisation und Taktrate	DIMM-Steckplatzbelegung
				 <b>ANMERKUNG:</b> 16-GB-DIMMs müssen in den Steckplätzen mit den Nummern A1, A2, A3, A4, A5, A6, A7 und A8 installiert werden. 8-GB-DIMMs müssen in den Steckplätzen A9 und A11 installiert werden.
256	32	8	4R x4, 1333 MT/s	A1, A2, A3, A4, A5, A6, A7, A8
384	32	12	4R x4, 1333 MT/s (nur LRDIMMs)	A1, A2, A3, A4, A5, A6, A7, A8, A9, A10, A11, A12

**Tabelle 3. Speicherkonfigurationen – Zwei Prozessoren**

Systemkapazität (in GB)	DIMM-Größe (in GB)	Anzahl der DIMMs	Organisation und Taktrate	DIMM-Steckplatzbelegung
16	2	8	1R x8, 1333 MT/s 1R x8, 1600 MT/s	A1, A2, A3, A4, B1, B2, B3, B4
32	2	16	1R x8, 1333 MT/s	A1, A2, A3, A4, A5, A6, A7, A8, B1, B2, B3, B4, B5, B6, B7, B8
32	4	8	2R x8, 1333 MT/s 2R x8, 1600 MT/s	A1, A2, A3, A4, B1, B2, B3, B4
64	4	16	2R x8, 1333 MT/s	A1, A2, A3, A4, A5, A6, A7, A8, B1, B2, B3, B4, B5, B6, B7, B8
64	8	8	2R x4, 1333 MT/s 2R x4, 1600 MT/s	A1, A2, A3, A4, B1, B2, B3, B4
96	4	24	2R x8, 1333 MT/s	A1, A2, A3, A4, A5, A6, A7, A8, A9, A10, A11, A12, B1, B2, B3, B4, B5, B6, B7, B8, B9, B10, B11, B12
96	8	12	2R x8, 1333 MT/s 2R x8, 1600 MT/s	A1, A2, A3, A4, A5, A6, B1, B2, B3, B4, B5, B6
128	8	16	2R x4, 1333 MT/s	A1, A2, A3, A4, A5, A6, A7, A8, B1, B2, B3, B4, B5, B6, B7, B8
128	16	8	2R x4, 1333 MT/s 2R x4, 1600 MT/s	A1, A2, A3, A4, B1, B2, B3, B4
160	8	20	2R x4, 1333 MT/s	A1, A2, A3, A4, A5, A6, A7, A8, A9, A11, B1, B2, B3, B4, B5, B6, B7, B8, B9, B11
160	16 und 8	12	2R x4, 1333 MT/s 2R x4, 1600 MT/s	A1, A2, A3, A4, A5, A6, B1, B2, B3, B4, B5, B6

Systemkapazität (in GB)	DIMM-Größe (in GB)	Anzahl der DIMMs	Organisation und Taktrate	DIMM-Steckplatzbelegung
				 <b>ANMERKUNG:</b> 16-GB-DIMMs müssen in den Steckplätzen mit den Nummern A1, A2, A3, A4, B1, B2, B3 und B4 installiert werden. 8-GB-DIMMs müssen in den Steckplätzen A5, A6, B5 und B6 installiert werden.
192	8	24	2R x4, 1333 MT/s	A1, A2, A3, A4, A5, A6, A7, A8, A9, A10, A11, A12, B1, B2, B3, B4, B5, B6, B7, B8, B9, B10, B11, B12
192	16	12	2R x4, 1333 MT/s 2R x4, 1600 MT/s	A1, A2, A3, A4, A5, A6, B1, B2, B3, B4, B5, B6
256	16	16	2R x4, 1333 MT/s 2R x4, 1600 MT/s	A1, A2, A3, A4, A5, A6, A7, A8, B1, B2, B3, B4, B5, B6, B7, B8
384	16	24	2R x4, 1333 MT/s	A1, A2, A3, A4, A5, A6, A7, A8, A9, A10, A11, A12, B1, B2, B3, B4, B5, B6, B7, B8, B9, B10, B11, B12
512	32	16	4R x4, 1333 MT/s	A1, A2, A3, A4, A5, A6, A7, A8, B1, B2, B3, B4, B5, B6, B7, B8
768	32	24	4R x4, 1333 MT/s (nur LRDIMMs)	A1, A2, A3, A4, A5, A6, A7, A8, A9, A10, A11, A12, B1, B2, B3, B4, B5, B6, B7, B8, B9, B10, B11, B12

## Entfernen der Speichermodule

-  **WARNUNG:** Die DIMM-Module bleiben auch nach dem Ausschalten des Servermoduls eine Zeitlang auf hoher Temperatur. Lassen Sie die DIMMs ausreichend lange abkühlen, bevor Sie sie berühren. Fassen Sie die DIMM-Module an den Kanten an und vermeiden Sie den Kontakt mit den Komponenten auf den DIMMs.
-  **VORSICHT:** Viele Reparaturen am Computer dürfen nur von einem zertifizierten Servicetechniker ausgeführt werden. Sie sollten nur die Behebung von Störungen sowie einfache Reparaturen unter Berücksichtigung der jeweiligen Angaben in den Produktdokumentationen von Dell durchführen, bzw. die elektronischen oder telefonischen Anweisungen des Service- und Supportteams von Dell befolgen. Schäden durch nicht von Dell genehmigte Wartungsversuche werden nicht durch die Garantie abgedeckt. Lesen und beachten Sie die Sicherheitshinweise, die Sie zusammen mit Ihrem Produkt erhalten haben.
-  **VORSICHT:** Um eine ordnungsgemäße Kühlung zu gewährleisten, müssen in allen nicht belegten Speichersockeln Speichermodulplatzhalter installiert werden. Entfernen Sie Speichermodulplatzhalter nur, wenn Sie in diesen Sockeln Speichermodule installieren wollen.

**⚠ VORSICHT:** Wenn Sie einen Prozessor dauerhaft entfernen, müssen Sie eine Sockelschutzkappe und einen Prozessor-/DIMM-Platzhalter im freien Sockel installieren, um eine ordnungsgemäße Systemkühlung zu gewährleisten. Der Prozessor-/DIMM-Platzhalter bedeckt die nicht belegten Sockel für die DIMMs und den Prozessor.

1. Entfernen Sie das Servermodul aus dem Gehäuse.
2. Öffnen Sie das Servermodul.
3. Entfernen Sie das Kühlgehäuse.
4. Suchen Sie den/die Speichermodulsockel.

**⚠ VORSICHT:** Fassen Sie jedes Speichermodul nur an den Kartenrändern an und achten Sie darauf, die Mitte des Speichermoduls oder die metallenen Anschlusskontakte nicht zu berühren.

5. Drücken Sie die Auswurfvorrichtungen an beiden Enden des jeweiligen Sockels nach unten und außen, bis sich das Speichermodul aus dem Sockel löst.
6. Bauen Sie das Kühlgehäuse ein.
7. Schließen Sie das Servermodul.
8. Installieren Sie das Servermodul im Gehäuse.



Abbildung 10. Installieren und Entfernen eines Speichermoduls oder einer Speichermodulplatzhalterkarte

- |   |                    |
|---|--------------------|
| 1. Speichermodul oder Speichermodul-Platzhalter | 2. Platinenstecker |
| 3. Auswurfvorrichtungen (2)                     | 4. Sockel          |
| 5. Ausrichtungsführung                          |                    |

## Einsetzen von Speichermodulen

**⚠ WARNUNG:** Die Speichermodule sind auch nach dem Ausschalten des Systems eine Zeit lang zu heiß zum Anfassen. Lassen Sie die Speichermodule ausreichend lange abkühlen, bevor Sie sie berühren. Fassen Sie die Speichermodule an den Rändern an und vermeiden Sie den Kontakt mit den Komponenten oder Metallanschlüssen auf Speichermodulen.

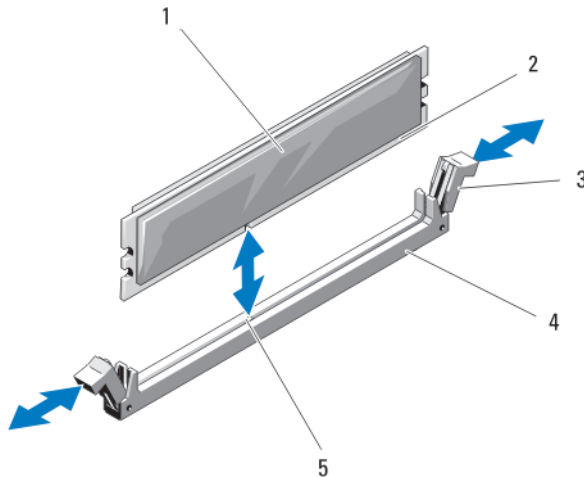
**⚠ VORSICHT:** Viele Reparaturen am Computer dürfen nur von einem zertifizierten Servicetechniker ausgeführt werden. Sie sollten nur die Behebung von Störungen sowie einfache Reparaturen unter Berücksichtigung der jeweiligen Angaben in den Produktdokumentationen von Dell durchführen, bzw. die elektronischen oder telefonischen Anweisungen des Service- und Supportteams von Dell befolgen. Schäden durch nicht von Dell genehmigte Wartungsversuche werden nicht durch die Garantie abgedeckt. Lesen und beachten Sie die Sicherheitshinweise, die Sie zusammen mit Ihrem Produkt erhalten haben.

 **VORSICHT:** Um eine ordnungsgemäße Kühlung zu gewährleisten, müssen in allen nicht belegten Speichersockeln Speichermodulplatzhalter installiert werden. Entfernen Sie Speichermodulplatzhalter nur, wenn Sie in diesen Sockeln Speichermodule installieren wollen.

 **VORSICHT:** Wenn Sie einen Prozessor dauerhaft entfernen, müssen Sie eine Sockelschutzkappe und einen Prozessor-/DIMM-Platzhalter im freien Sockel installieren, um eine ordnungsgemäße Systemkühlung zu gewährleisten. Der Prozessor-/DIMM-Platzhalter bedeckt die nicht belegten Sockel für die DIMMs und den Prozessor.

1. Entfernen Sie das Servermodul aus dem Gehäuse.
2. Öffnen Sie das Servermodul.
3. Entfernen Sie das Kühlgehäuse.
4. Suchen Sie den/die richtige(n) Speichermodulsockel.
5. Drücken Sie die Auswurfvorrichtungen des Speichermodulsockels nach unten und außen, damit das Speichermodul in den Sockel eingeführt werden kann.

Wenn ein Speichermodul-Platzhalter im Sockel installiert ist, entfernen Sie ihn. Bewahren Sie entfernte Speichermodul-Platzhalter für den zukünftigen Gebrauch auf.

 **VORSICHT:** Fassen Sie das Speichermodul nur am Kartenrand an und achten Sie darauf, die Mitte des Speichermoduls nicht zu berühren.

6. Richten Sie den Platinenstecker des Speichermoduls an der Führung am Speichermodulsockel aus und führen Sie das Speichermodul in den Sockel ein.

 **ANMERKUNG:** Die Ausrichtungsführung am Speichermodulsockel sorgt dafür, dass die Speichermodule nicht verkehrt herum installiert werden können.

7. Drücken Sie das Speichermodul mit den Daumen nach unten und sichern Sie so das Modul im Sockel.  
Das Speichermodul ist dann korrekt im Sockel eingesetzt, wenn die entsprechenden Auswurfvorrichtungen so ausgerichtet sind wie bei den anderen Sockeln mit installierten Speichermodulen.
8. Wiederholen Sie die Schritte 5 bis 7 dieses Verfahrens, um die verbleibenden Speichermodule zu installieren.
9. Bauen Sie das Kühlgehäuse ein.
10. Schließen Sie das Servermodul.
11. Installieren Sie das Servermodul im Gehäuse.
12. (Optional) Drücken Sie <F2>, um das System-Setup aufzurufen, und überprüfen Sie die Einstellung **System Memory** (Systemspeicher).  
Das System sollte die Einstellung bereits auf den neuen Wert geändert haben.
13. Wenn der Wert nicht korrekt ist, sind möglicherweise nicht alle Speichermodule ordnungsgemäß installiert. Stellen Sie sicher, dass die Speichermodule fest in ihren Sockeln sitzen.
14. Führen Sie den Systemspeichertest in der Systemdiagnose durch.

## PCIe-Zusatzkarten

Das Servermodul unterstützt zwei PCIe-Zusatzkarten (x8) der 2. Generation. Es werden keine anderen Zusatzkarten, wie z. B. Ethernet, Fibre Channel oder InfiniBand auf für PowerEdge VRTX-Gehäuse konfigurierten Servermodulen unterstützt.

Die PCIe-Zusatzkarten stellen die Schnittstelle zwischen Servermodulen und den PCIe-Switches des Gehäuses dar.

 **ANMERKUNG:** Das System kann mit einer einzigen PCIe-Zusatzkarte nicht betrieben werden. Es werden je Servermodul zwei PCIe-Zusatzkarten benötigt, um den auf den PCIe-Erweiterungskarten und PERC-Karten basierenden gemeinsamen Speicher auf dem Gehäuse zu unterstützen.

**ANMERKUNG:** Um einen ordnungsgemäßen Betrieb sicherzustellen, vergewissern Sie sich, dass beide PCIe-Zusatzkarten im System-Setup auf **Enabled** (Aktiviert) eingestellt sind.

## Entfernen einer PCIe-Zusatzkarte

**VORSICHT:** Viele Reparaturen am Computer dürfen nur von einem zertifizierten Servicetechniker ausgeführt werden. Sie sollten nur die Behebung von Störungen sowie einfache Reparaturen unter Berücksichtigung der jeweiligen Angaben in den Produktdokumentationen von Dell durchführen, bzw. die elektronischen oder telefonischen Anweisungen des Service- und Supportteams von Dell befolgen. Schäden durch nicht von Dell genehmigte Wartungsversuche werden nicht durch die Garantie abgedeckt. Lesen und beachten Sie die Sicherheitshinweise, die Sie zusammen mit Ihrem Produkt erhalten haben.

1. Entfernen Sie das Servermodul aus dem Gehäuse.
2. Öffnen Sie das Servermodul.
3. Öffnen Sie die PCIe-Zusatzkartenverriegelung, indem Sie mit dem Daumen auf den geriffelten Bereich der Halteklemme drücken und das Ende hochziehen.

**ANMERKUNG:** Fassen Sie die PCIe-Zusatzkarte nur an den Kanten an.

4. Heben Sie die PCIe-Zusatzkarte nach oben von der Systemplatine ab.
5. Schließen Sie die Verriegelung.
6. Schließen Sie das Servermodul.
7. Installieren Sie das Servermodul im Gehäuse.







Abbildung 11. Entfernen und Installieren einer PCIe-Zusatzkarte

1. PCIe-Zusatzkarten (2)

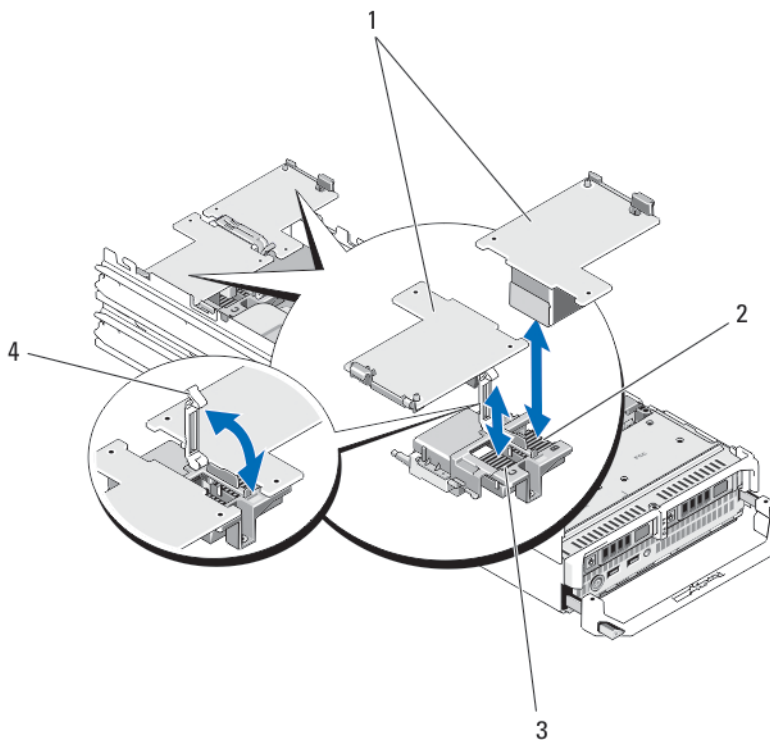
2. PCIe-Zusatzkartensteckplatz Struktur B

## Installieren einer PCIe-Zusatzkarte

 **VORSICHT:** Viele Reparaturen am Computer dürfen nur von einem zertifizierten Servicetechniker ausgeführt werden. Sie sollten nur die Behebung von Störungen sowie einfache Reparaturen unter Berücksichtigung der jeweiligen Angaben in den Produktdokumentationen von Dell durchführen, bzw. die elektronischen oder telefonischen Anweisungen des Service- und Supportteams von Dell befolgen. Schäden durch nicht von Dell genehmigte Wartungsversuche werden nicht durch die Garantie abgedeckt. Lesen und beachten Sie die Sicherheitshinweise, die Sie zusammen mit Ihrem Produkt erhalten haben.

1. Entfernen Sie das Servermodul aus dem Gehäuse.
2. Öffnen Sie das Servermodul.
3. Öffnen Sie die Kartenverriegelung, indem Sie mit dem Daumen auf den geriffelten Bereich der Halteklemme drücken und das Ende der Halteklemme hochziehen.
4. Entfernen Sie gegebenenfalls die Anschlussabdeckung vom PCIe-Zusatzkartenschacht.
  -  **ANMERKUNG:** Fassen Sie die PCIe-Zusatzkarte nur an den Kanten an.
  -  **ANMERKUNG:** Zusatzkarten lassen sich in beiden Kartensteckplätzen einsetzen.
5. Drehen Sie die Karte so, dass der Anschluss auf der Unterseite der PCIe-Zusatzkarte an dem entsprechenden Sockel auf der Systemplatine ausgerichtet ist.
6. Senken Sie die Karte in ihre Einbauposition ab, bis sie vollständig eingesetzt ist und die Kunststoffklemme am äußeren Kartenrand über der Seite des Servermodul-Gehäuses eingreift.
7. Schließen Sie den Rückhalteriegel, um die PCIe-Zusatzkarte zu sichern.
8. Schließen Sie das Servermodul.
9. Installieren Sie das Servermodul im Gehäuse.

## Verwaltungs-Riserkarte

Die Verwaltungs-Riserkarte enthält zwei SD-Kartensteckplätze und eine USB-Schnittstelle für den integrierten Hypervisor. Diese Karte bietet die folgenden Funktionsmerkmale:

- Interne Zweifach-SD-Schnittstelle – behält eine gespiegelte Konfiguration mit SD-Karten in beiden Steckplätzen bei und bietet Redundanz.
- Einzelkartenbetrieb – der Betrieb einer einzelnen Karte wird unterstützt, bietet aber keine Redundanz.

## Austauschen der SD-Karte

 **ANMERKUNG:** Die SD-Karte im unteren Kartensteckplatz ist die primäre Karte (SD1), die SD-Karte im oberen Kartensteckplatz ist die sekundäre Karte (SD2).

1. Rufen Sie das System-Setup auf und stellen Sie sicher, dass die Option **Internal SD Card Port** (Anschluss für interne SD-Karten) aktiviert ist.

 **VORSICHT:** Wenn die Option **Internal SD Card Redundancy (Redundanz für interne SD-Karten)** im Bildschirm **Integrated Devices (Integrierte Geräte)** des System-Setups auf **Mirror Mode (Spiegelung)** gesetzt ist, müssen Sie die Anweisungen in den Schritten 4 bis 6 befolgen, um Datenverlust zu vermeiden.

**ANMERKUNG:** Wenn eine SD-Karte ausfällt, wird die Option **Internal SD Card Redundancy** (Redundanz für interne SD-Karten) im System-Setup auf Disabled (Deaktiviert) gesetzt und der interne Zweifach-SD-Modul-Controller benachrichtigt das System. Beim nächsten Neustart zeigt das System eine Meldung über den Ausfall an.

2. Entfernen Sie das Servermodul aus dem Gehäuse.
3. Wenn die Option **Internal SD Card Redundancy** (Redundanz für interne SD-Karten) auf **Disabled** (Deaktiviert) gesetzt ist, ersetzen Sie die fehlerhafte SD-Karte durch eine neue SD-Karte.
4. Installieren Sie das Servermodul im Gehäuse.
5. Rufen Sie das System-Setup auf und stellen Sie sicher, dass die Optionen **Internal SD Card Port** (Anschluss für interne SD-Karten) und **Internal SD Card Redundancy** (Redundanz für interne SD-Karten) aktiviert sind.
6. Überprüfen Sie, ob die neue SD-Karte ordnungsgemäß funktioniert..

Wenn das Problem weiterhin besteht, lesen Sie [Wie Sie Hilfe bekommen](#).

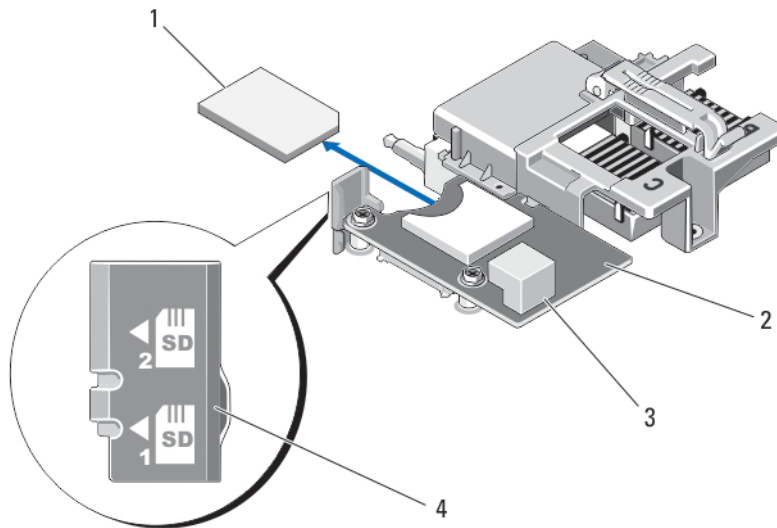

**Abbildung 12. Austauschen der SD-Karte**

- |                  |                           |
|------------------|---------------------------|
| 1. SD-Karte      | 2. Verwaltungs-Riserkarte |
| 3. USB-Anschluss | 4. SD-Kartensteckplätze   |

## Interner USB-Stick

Das Servermodul stellt einen internen USB-Anschluss für einen USB-Flash-Speicherstick zur Verfügung. Der USB-Speicherstick lässt sich als Startgerät, Sicherheitsschlüssel oder Massenspeichergerät einsetzen. Um den internen USB-Anschluss zu verwenden, muss die Option **Internal USB Port** (Interner USB-Port) im Bildschirm **Integrated Devices** (Integrierte Geräte) des System-Setups aktiviert sein.

Um vom USB-Speicherstick zu starten, müssen Sie den USB-Speicherstick mit einem Boot-Image konfigurieren und den USB-Speicherstick in der Startreihenfolge des System-Setups angeben. Informationen zum Erstellen einer startfähigen Datei auf dem USB-Speicherstick finden Sie in der zugehörigen Dokumentation.

## Austauschen des internen USB-Sticks

⚠ **VORSICHT:** Viele Reparaturen am Computer dürfen nur von einem zertifizierten Servicetechniker ausgeführt werden. Sie sollten nur die Behebung von Störungen sowie einfache Reparaturen unter Berücksichtigung der jeweiligen Angaben in den Produktdokumentationen von Dell durchführen, bzw. die elektronischen oder telefonischen Anweisungen des Service- und Supportteams von Dell befolgen. Schäden durch nicht von Dell genehmigte Wartungsversuche werden nicht durch die Garantie abgedeckt. Lesen und beachten Sie die Sicherheitshinweise, die Sie zusammen mit Ihrem Produkt erhalten haben.

⚠ **VORSICHT:** Damit der USB-Stick andere Komponenten im Servermodul nicht behindert, darf er die folgenden maximalen Abmessungen nicht überschreiten: 15,9 mm Breite x 57,15 mm Länge x 7,9 mm Höhe.

1. Entfernen Sie das Servermodul aus dem Gehäuse.
2. Öffnen Sie das Servermodul.
3. Suchen Sie den USB-Anschluss / USB-Stick.
4. Entfernen Sie gegebenenfalls den USB-Stick.
5. Setzen Sie den neuen USB-Speicherstick in den USB-Anschluss ein.
6. Schließen Sie das Servermodul.
7. Installieren Sie das Servermodul im Gehäuse.
8. Rufen Sie das System-Setup auf und vergewissern Sie sich, dass der USB-Stick vom System erkannt wurde.



Abbildung 13. Austauschen des USB-Speichersticks

1. Anschluss für USB-Speicherstick

2. USB-Speicherstick

## vFlash SD-Karte

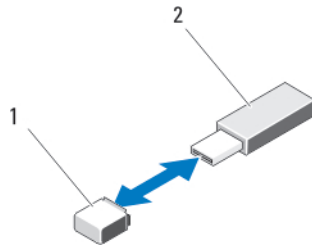
### Austauschen der vFlash SD-Karte

1. Entfernen Sie das Servermodul aus dem Gehäuse.
2. Entfernen Sie gegebenenfalls die vFlash SD-Karte aus dem Kartensteckplatz.
  - ✎ **ANMERKUNG:** Der vFlash SD-Kartensteckplatz befindet sich in der Nähe des Steckplatzes für die Struktur-B-PCIe-Zusatzkarte. Die Position des Struktur-B-PCIe-Zusatzkartenanschlusses finden Sie unter [Anschlüsse auf der Systemplatine](#).
3. Zur Installation der vFlash SD-Karte führen Sie die SD-Karte mit dem Kontaktende in den Steckplatz am vFlash-Mediengerät ein, wobei die beschriftete Seite nach oben weist.
  - ✎ **ANMERKUNG:** Der Steckplatz ist mit einer Passung versehen, um ein korrektes Einsetzen der Karte sicherzustellen.
4. Drücken Sie die Karte in den Steckplatz, bis sie fest sitzt.
5. Installieren Sie das Servermodul im Gehäuse.



Abbildung 14. Austauschen der vFlash SD-Karte

1. vFlash SD-Karte

2. vFlash SD-Kartensteckplatz

## Netzwerktochterkarte/LOM-Riserkarte

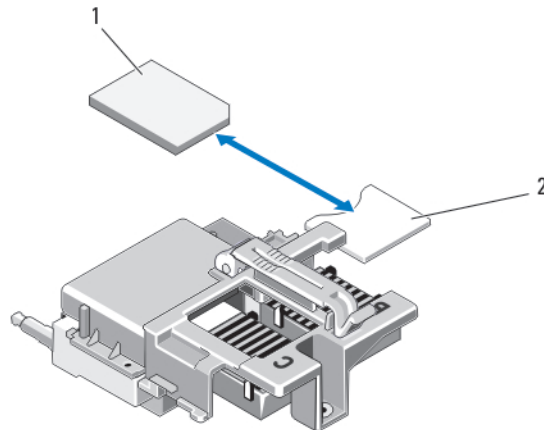
### Entfernen der Netzwerkzusatzkarte/LOM-Riserkarte

**⚠ VORSICHT:** Viele Reparaturen am Computer dürfen nur von einem zertifizierten Servicetechniker ausgeführt werden. Sie sollten nur die Behebung von Störungen sowie einfache Reparaturen unter Berücksichtigung der jeweiligen Angaben in den Produktdokumentationen von Dell durchführen, bzw. die elektronischen oder telefonischen Anweisungen des Service- und Supportteams von Dell befolgen. Schäden durch nicht von Dell genehmigte Wartungsversuche werden nicht durch die Garantie abgedeckt. Lesen und beachten Sie die Sicherheitshinweise, die Sie zusammen mit Ihrem Produkt erhalten haben.

1. Entfernen Sie das Servermodul aus dem Gehäuse.
2. Öffnen Sie das Servermodul.
3. Entfernen Sie die zwei Schrauben, mit denen die Netzwerkzusatzkarte/LOM-Riserkarte an der Systemplatine befestigt ist.
4. Heben Sie die Karte von der Systemplatine ab.
5. Schließen Sie das Servermodul.
6. Installieren Sie das Servermodul im Gehäuse.



Abbildung 15. Netzwerkzusatzkarte/LOM-Riserkarte entfernen und installieren

- |   |                       |
|---|-----------------------|
| 1. LOM-Riserkarte   | 2. Schrauben (2)      |
| 3. Anschluss für LOM-Riserkarte   | 4. Abstandshalter (2) |
| 5. Sicherungslaschen (an der Kunststoffhalterung über den PCIe-Zusatzkartenanschlüssen) |                       |

## Installieren der Netzwerkzusatzkarte/LOM-Riserkarte

**⚠ VORSICHT:** Viele Reparaturen am Computer dürfen nur von einem zertifizierten Servicetechniker ausgeführt werden. Sie sollten nur die Behebung von Störungen sowie einfache Reparaturen unter Berücksichtigung der jeweiligen Angaben in den Produktdokumentationen von Dell durchführen, bzw. die elektronischen oder telefonischen Anweisungen des Service- und Supportteams von Dell befolgen. Schäden durch nicht von Dell genehmigte Wartungsversuche werden nicht durch die Garantie abgedeckt. Lesen und beachten Sie die Sicherheitshinweise, die Sie zusammen mit Ihrem Produkt erhalten haben.

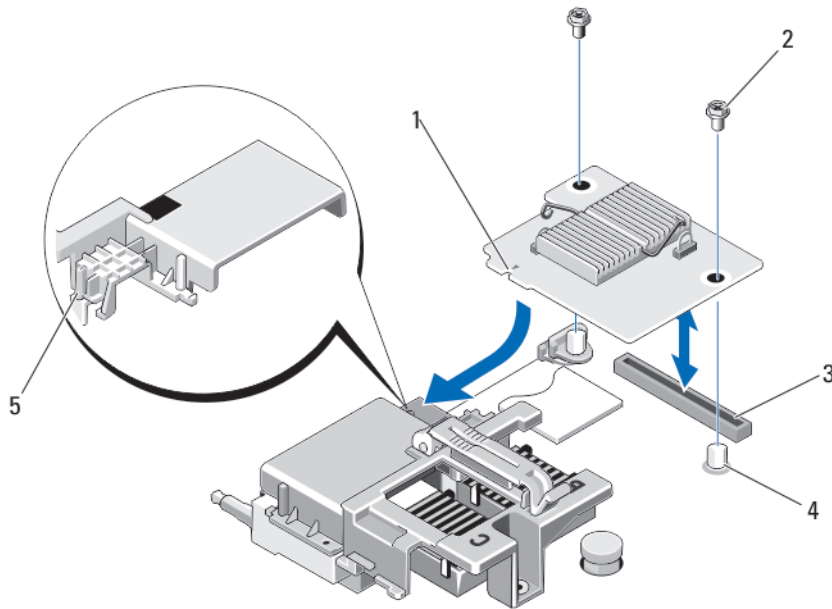
1. Entfernen Sie das Servermodul aus dem Gehäuse.
2. Öffnen Sie das Servermodul.
3. Installieren Sie die Netzwerkzusatzkarte/LOM-Riserkarte:
  - a. Richten Sie die Aussparungen am Kartenrand an den Sicherungslaschen der Kunststoffhalterung aus, die über den Zusatzkartenanschlüssen angebracht ist.
  - b. Senken Sie die Karte in ihre Einbauposition ab, bis der Kartenanschluss im entsprechenden Anschluss auf der Systemplatine sitzt.
  - c. Befestigen Sie die Karte mit den zwei Schrauben.
4. Schließen Sie das Servermodul.
5. Installieren Sie das Servermodul im Gehäuse.

## Prozessoren

- Das System unterstützt bis zu zwei Intel Xeon-Prozessoren der Produktfamilien E5-2600 oder E5-2600v2.

- Die Konfiguration mit einem Einzelprozessor wird unterstützt.
- Kombinieren Sie keine Prozessoren unterschiedlicher Leistung.

Verwenden Sie das folgende Verfahren beim:

- Installieren eines weiteren Prozessors
- Austauschen eines Prozessors

## Entfernen eines Prozessors

 **VORSICHT:** Viele Reparaturen am Computer dürfen nur von einem zertifizierten Servicetechniker ausgeführt werden. Sie sollten nur die Behebung von Störungen sowie einfache Reparaturen unter Berücksichtigung der jeweiligen Angaben in den Produktdokumentationen von Dell durchführen, bzw. die elektronischen oder telefonischen Anweisungen des Service- und Supportteams von Dell befolgen. Schäden durch nicht von Dell genehmigte Wartungsversuche werden nicht durch die Garantie abgedeckt. Lesen und beachten Sie die Sicherheitshinweise, die Sie zusammen mit Ihrem Produkt erhalten haben.

1. Entfernen Sie das Servermodul aus dem Gehäuse.
2. Öffnen Sie das Servermodul.

 **WARNUNG:** Der Prozessor und der Kühlkörper können sehr heiß werden. Lassen Sie den Prozessor unbedingt abkühlen, bevor Sie ihn berühren.

3. Entfernen Sie das Kühlgehäuse.

 **VORSICHT:** Nehmen Sie den Kühlkörper nur dann vom Prozessor ab, wenn Sie den Prozessor entfernen möchten. Der Kühlkörper verhindert eine Überhitzung des Prozessors.

4. Lösen Sie die Schrauben, mit denen der Kühlkörper an der Servermodulplatine befestigt ist.
5. Entfernen Sie den Kühlkörper.

Legen Sie den Kühlkörper mit der Oberseite nach unten auf der Arbeitsfläche ab, um eine Verschmutzung der Wärmeleitpaste zu vermeiden.

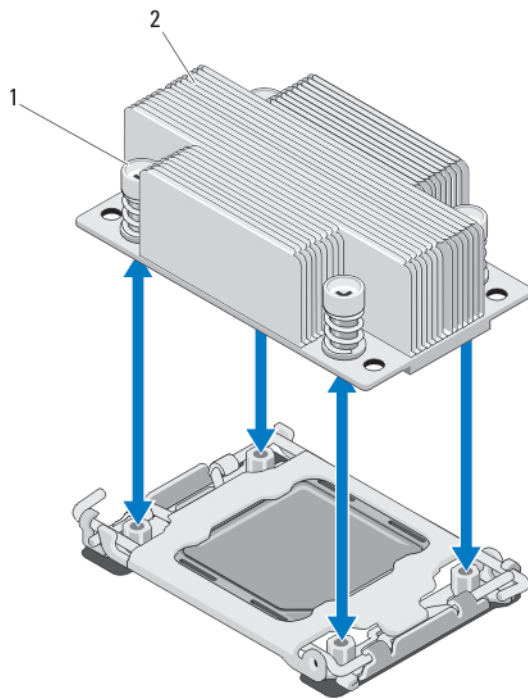

**Abbildung 16. Installieren und Entfernen eines Kühlkörpers**

1. Schrauben (4)

2. Kühlkörper



6. Entfernen Sie die Wärmeleitpaste mit einem sauberen und fusselfreien Tuch vollständig von der Oberfläche der Prozessorabdeckung.

**⚠ VORSICHT: Der Prozessor steht im Sockel unter starker mechanischer Spannung. Beachten Sie, dass der Freigabehebel plötzlich hochspringen kann, wenn er nicht festgehalten wird.**

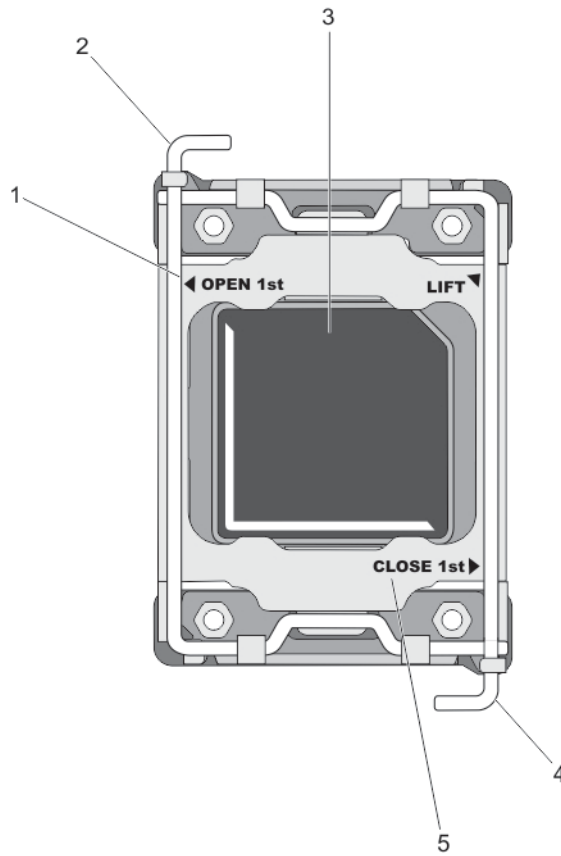
7. Drücken Sie mit dem Daumen fest auf den Freigabehebel des Prozessorsockels in der Nähe des Etiketts mit der Aufschrift OPEN 1st (Zuerst öffnen) und lösen Sie den Hebel aus der verriegelten Position, indem Sie ihn nach unten und unter der Lasche hervordrücken.
8. Lösen Sie in gleicher Weise den Freigabehebel des Prozessorsockels in der Nähe des Etiketts mit der Aufschrift CLOSE 1st (Zuerst schließen) aus der verriegelten Position. Schwenken Sie den Hebel um 90 Grad nach oben.



**Abbildung 17. Abfolge der Hebel beim Öffnen und Schließen der Prozessorabdeckung**

- |   |                             |
|---|-----------------------------|
| 1. Etikett OPEN 1st (Zuerst öffnen)     | 2. Hebel "Zuerst öffnen"    |
| 3. Prozessor                            | 4. Hebel "Zuerst schließen" |
| 5. Etikett CLOSE 1st (Zuerst schließen) |                             |
9. Schwenken Sie die Prozessorabdeckung mithilfe der Lasche nach oben und zur Seite.
  10. Entfernen Sie gegebenenfalls die Sockelschutzkappe von der Prozessorabdeckung. Zum Entfernen der Sockelschutzkappe drücken Sie die Kappe aus dem Inneren der Prozessorabdeckung und bewegen sie weg von den Kontaktstiften des Sockels.
    -  **ANMERKUNG:** Es wird empfohlen, die Sockelschutzkappe von der Prozessorabdeckung zu entfernen bzw. in der Prozessorabdeckung zu installieren, wenn sich die Prozessorabdeckung in der geöffneten Position befindet.
    -  **VORSICHT:** Die Kontaktstifte des Sockels sind empfindlich und können dauerhaft beschädigt werden. Achten Sie sorgfältig darauf, diese Kontaktstifte beim Entfernen des Prozessors aus dem Sockel nicht zu verbiegen.
  11. Heben Sie den Prozessor aus dem Sockel und belassen Sie den Freigabehebel in senkrechter Position, damit der neue Prozessor in den Sockel eingepasst werden kann.
    -  **VORSICHT:** Wenn Sie einen Prozessor dauerhaft entfernen, müssen Sie eine Sockelschutzkappe und einen Prozessor-/DIMM-Platzhalter im freien Sockel installieren, um eine ordnungsgemäße Systemkühlung zu gewährleisten. Der Prozessor-/DIMM-Platzhalter bedeckt die nicht belegten Sockel für die DIMMs und den Prozessor.

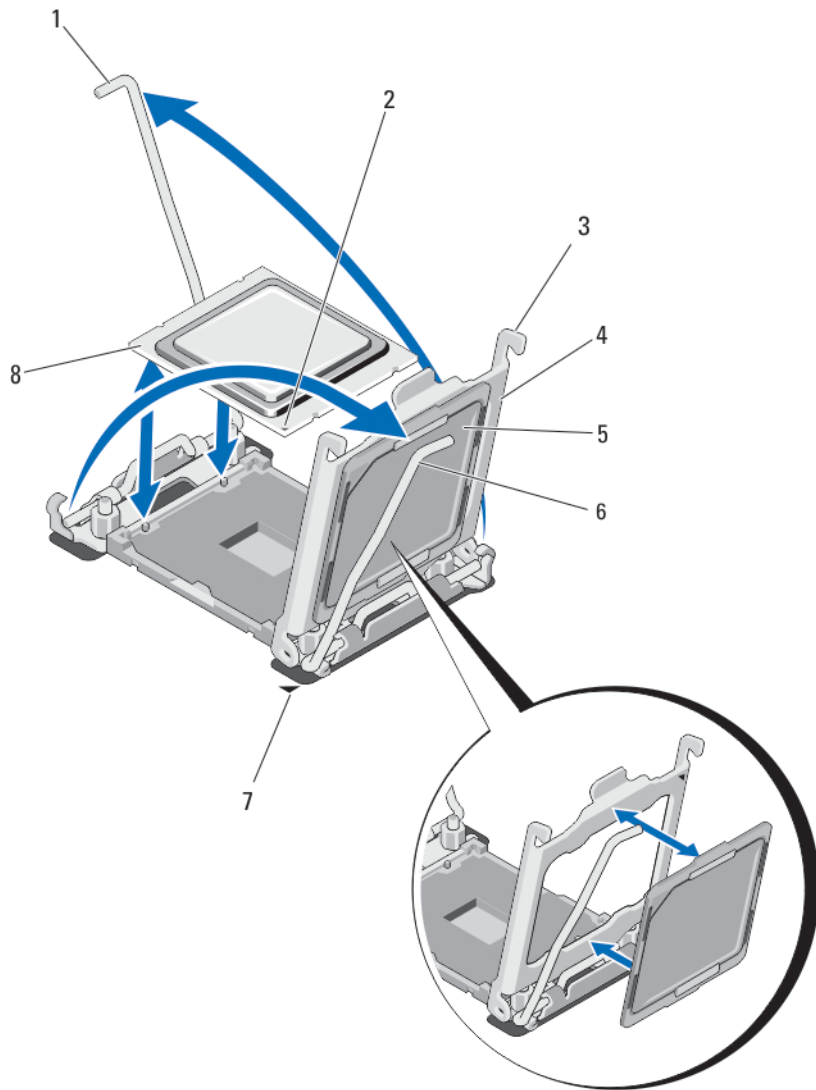

**Abbildung 18. Installieren und Entfernen eines Prozessors**

- |                                   |                                |
|-----------------------------------|--------------------------------|
| 1. Sockelfreigabehebel 2          | 2. Stift-1-Ecke des Prozessors |
| 3. Klammern (2)                   | 4. Prozessorabdeckung          |
| 5. Sockelschutzkappe              | 6. Sockelfreigabehebel 1       |
| 7. Stift-1-Ecke der Systemplatine | 8. Prozessor                   |

## Einsetzen eines Prozessors

 **VORSICHT:** Viele Reparaturen am Computer dürfen nur von einem zertifizierten Servicetechniker ausgeführt werden. Sie sollten nur die Behebung von Störungen sowie einfache Reparaturen unter Berücksichtigung der jeweiligen Angaben in den Produktdokumentationen von Dell durchführen, bzw. die elektronischen oder telefonischen Anweisungen des Service- und Supportteams von Dell befolgen. Schäden durch nicht von Dell genehmigte Wartungsversuche werden nicht durch die Garantie abgedeckt. Lesen und beachten Sie die Sicherheitshinweise, die Sie zusammen mit Ihrem Produkt erhalten haben.

 **ANMERKUNG:** Wenn Sie nur einen Prozessor installieren, muss dieser im Sockel CPU1 eingesetzt werden.

1. Entfernen Sie gegebenenfalls den Kühlkörper-Platzhalter.
2. Entriegeln Sie den Freigabehebel des Sockels und ziehen Sie ihn um 90 Grad nach oben. Stellen Sie sicher, dass der Freigabehebel des Sockels vollständig geöffnet ist.
3. Halten Sie die Lasche neben der Beschriftung LIFT (Anheben) auf der Prozessorabdeckung und drehen Sie die Abdeckung mithilfe der Lasche nach oben und zur Seite.
4. Entfernen Sie gegebenenfalls die Sockelschutzkappe von der Prozessorabdeckung. Zum Entfernen der Sockelschutzkappe drücken Sie die Kappe aus dem Inneren der Prozessorabdeckung und bewegen sie weg von den Kontaktstiften des Sockels.

 **ANMERKUNG:** Es wird empfohlen, die Sockelschutzkappe von der Prozessorabdeckung zu entfernen bzw. in der Prozessorabdeckung zu installieren, wenn sich die Prozessorabdeckung in der geöffneten Position befindet.

 **VORSICHT:** Wenn der Prozessor falsch positioniert wird, kann dies eine dauerhafte Beschädigung der Systemplatine oder des Prozessors zur Folge haben. Achten Sie darauf, die Kontaktstifte im Sockel nicht zu verbiegen.

 **VORSICHT:** Wenden Sie beim Einsetzen des Prozessors keine Kraft auf. Wenn der Prozessor korrekt positioniert ist, lässt er sich leicht in den Sockel einsetzen.

5. Setzen Sie den Prozessor in den Sockel ein:
  - a. Ermitteln Sie die Stift-1-Ecke des Prozessors, die mit einem kleinen goldenen Dreieck markiert ist. Setzen Sie diese Ecke in diejenige Ecke des ZIF-Sockels, die mit einem entsprechenden Dreieck auf der Systemplatine markiert ist.
  - b. Richten Sie die Stift-1-Ecke des Prozessors an der Stift-1-Ecke der Systemplatine aus.
  - c. Setzen Sie den Prozessor vorsichtig in den Sockel ein.

Das System verwendet einen ZIF-Prozessorsockel, sodass keine Kraft aufgewendet werden muss. Wenn der Prozessor korrekt positioniert ist, sollte er mit minimalem Druck in den Sockel gleiten.
  - d. Schließen Sie die Prozessorabdeckung.
  - e. Schwenken Sie den Freigabehebel des Sockels in der Nähe des Etiketts mit der Aufschrift CLOSE 1st (Zuerst schließen), bis er einrastet.
  - f. Schwenken Sie in gleicher Weiseden Freigabehebel des Sockels in der Nähe des Etiketts mit der Aufschrift OPEN 1st (Zuerst öffnen) in in die verriegelte Position.

 **VORSICHT:** Wenn zu viel Wärmeleitpaste aufgetragen wird, kann die überschüssige Wärmeleitpaste in Kontakt mit dem Prozessorsockel kommen und diesen verunreinigen.

6. Installieren Sie den Kühlkörper:

Wenn Sie:

**Einen Kühlkörper wieder installieren**

Entfernen Sie die vorhandene Wärmeleitpaste mit einem sauberen, fusselreien Tuch vom Kühlkörper.

### Ein Prozessor-Upgrade durchführen

Wenn mit dem Prozessor ein neuer Kühlkörper geliefert wurde, installieren Sie diesen Kühlkörper.

### Einen Prozessor wieder installieren

Reinigen Sie den Prozessor von den Resten alter Wärmeleitpaste.

- a. Öffnen Sie den Applikator mit Wärmeleitpaste, den Sie mit dem Prozessor-Kit erhalten haben, und tragen Sie die gesamte Wärmeleitpaste in der Mitte der Oberseite des neuen Prozessors auf.
- b. Setzen Sie den Kühlkörper auf den Prozessor.
- c. Ziehen Sie die vier Schrauben fest, mit denen der Kühlkörper an der Servermodulplatine befestigt ist.



**ANMERKUNG:** Ziehen Sie die Verschlusschrauben des Kühlkörpers beim Einbau nicht zu fest an. Um ein Überdrehen zu vermeiden, ziehen Sie die Verschlusschrauben an, bis Widerstand spürbar ist, und hören Sie auf, sobald die Schraube fest sitzt. Die Spannlast der Schraube sollte maximal 6,9 kg-cm (6 in-lb) betragen.

7. Bauen Sie das Kühlgehäuse ein.
8. Schließen Sie das Servermodul.
9. Installieren Sie das Servermodul im Gehäuse.  
Beim Startvorgang erkennt das System den neuen Prozessor und ändert automatisch die Systemkonfiguration im System-Setup.
10. Drücken Sie <F2>, um das System-Setup aufzurufen, und vergewissern Sie sich, dass die Prozessorinformationen mit der neuen Systemkonfiguration übereinstimmen.
11. Führen Sie die Systemdiagnose aus, um sicherzustellen, dass der neue Prozessor korrekt funktioniert.
12. Aktualisieren Sie das System-BIOS.

## Festplattenlaufwerke

- Das System unterstützt bis zu zwei 2,5-Zoll-SSD-Laufwerke (SAS/SATA/PCIe) oder 2,5-Zoll-Festplattenlaufwerke (SAS/SATA).
- Alle Laufwerke sind über die Festplatten-/SSD-Rückwandplatine mit der Systemplatine des Servermoduls verbunden.
- Festplatten-/SSD-Laufwerke werden in speziellen hot-swap-fähigen Laufwerkträgern geliefert, die in den Schächten installiert werden.
- SAS/SATA/PCIe-SSD-Laufwerke und SAS/SATA-Festplattenlaufwerke können innerhalb eines Servermoduls nicht kombiniert werden.

### Richtlinien zur Installation von Festplatten-/SSD-Laufwerken

Bei Konfigurationen mit einzelner Festplattenlaufwerk muss im anderen Laufwerkschacht eine Festplattenplatzhalterkarte installiert werden, um einen ordnungsgemäßen Luftstrom zur Kühlung sicherzustellen.

### Entfernen eines Festplatten-/SSD-Laufwerks



**ANMERKUNG:** Die Installation hot-swap-fähiger Laufwerke wird nicht von allen Betriebssystemen unterstützt. Informationen hierzu finden Sie in der mit dem Betriebssystem gelieferten Dokumentation.

1. Schalten Sie das Festplatten-/SSD-Laufwerk offline und warten Sie, bis die Anzeige für die Aktivität der Festplatten-/SSD-Laufwerke am Laufwerkträger signalisiert, dass das Laufwerk sicher entfernt werden kann. Entfernen Sie dann den Laufwerkträger im Blade und setzen Sie ihn neu ein.

Wenn alle Anzeigen aus sind, kann das Laufwerk ausgebaut werden.

Weitere Informationen zum Offline-Schalten eines Laufwerks finden Sie im Handbuch zum Betriebssystem.

2. Öffnen Sie den Griff des Festplatten-/SSD-Laufwerksträgers, um das Laufwerk freizugeben.
3. Ziehen Sie das Festplatten-/SSD-Laufwerk ganz aus dem Laufwerkschacht heraus.  
Installieren Sie einen Laufwerkplatzhalter, wenn Sie das Festplatten-/SSD-Laufwerk dauerhaft entfernen.



Abbildung 19. Festplatten-/SSD-Laufwerk entfernen und installieren

- |  |  |
|--|--|
| 1. Entriegelungstaste  | 2. Festplatten-/SSD-Laufwerk                   |
| 3. Anschlüsse für Festplatten-/SSD-Laufwerke (auf der Rückwandplatine) | 4. Griff des Festplatten-/SSD-Laufwerksträgers |

## Installieren eines Festplatten-/SSD-Laufwerks

**⚠ VORSICHT:** Wenn ein hot-swap-fähiges Ersatz-Festplatten-/SSD-Laufwerk bei eingeschaltetem Servermodul installiert wird, beginnt automatisch der Wiederaufbau des Laufwerks. Achten Sie unbedingt darauf, dass das Ersatz-Festplatten-/SSD-Laufwerk leer ist oder nur solche Daten enthält, die überschrieben werden können. Sämtliche Daten auf dem Ersatz-Festplatten-/SSD-Laufwerk gehen unmittelbar nach der Installation des Festplatten-/SSD-Laufwerks verloren.

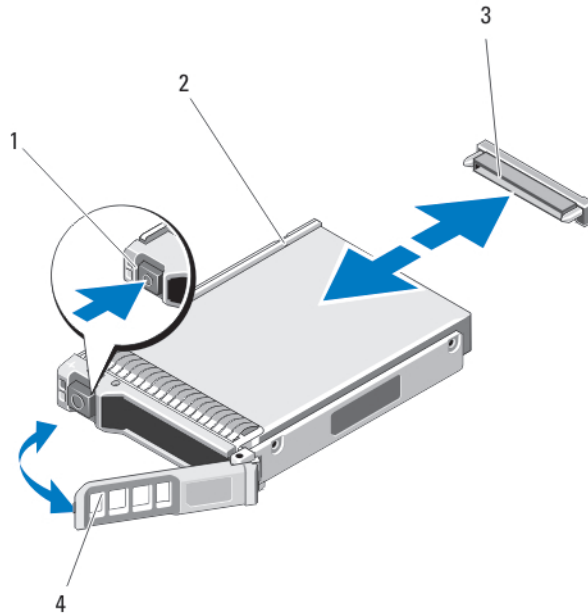
**📌 ANMERKUNG:** Die Installation hot-swap-fähiger Laufwerke wird nicht von allen Betriebssystemen unterstützt. Informationen hierzu finden Sie in der mit dem Betriebssystem gelieferten Dokumentation.

1. Öffnen Sie den Griff des Festplatten-/SSD-Laufwerksträgers.
2. Schieben Sie den Festplatten-/SSD-Laufwerksträger in den Laufwerkschacht. Richten Sie die Nut auf dem Festplatten-/SSD-Laufwerksträger vorsichtig an dem entsprechenden Laufwerkschacht des Servermoduls aus.
3. Schieben Sie den Laufwerksträger in den Schacht, bis der Griff das Servermodul berührt.
4. Drehen Sie den Griff des Laufwerksträgers in die geschlossene Position und schieben Sie dabei den Träger in den Schacht, bis er einrastet.

Die LED-Statusanzeige leuchtet stetig grün, wenn das Laufwerk korrekt eingesetzt ist. Während der Wiederherstellung des Laufwerks blinkt die grüne LED-Anzeige des Laufwerksträgers.

## Vorgehen beim Herunterfahren zur Wartung einer Festplatte

**ANMERKUNG:** Dieser Abschnitt betrifft nur Situationen, in denen das Servermodul zur Wartung einer Festplatte ausgeschaltet werden muss. In vielen Fällen kann die Wartung einer Festplatte bei eingeschaltetem Servermodul erfolgen.

Wenn Sie das Servermodul zur Wartung einer Festplatte ausschalten müssen, warten Sie nach dem Verlöschen der Betriebsanzeige am Servermodul 30 Sekunden, bevor Sie die Festplatte entfernen. Andernfalls wird die Festplatte nach dem Wiedereinsetzen und dem Einschalten des Servermoduls möglicherweise nicht erkannt.

## Konfigurieren des Startlaufwerks

Das Laufwerk oder Gerät, von dem das System startet, wird durch die im System-Setup festgelegte Startreihenfolge bestimmt.

## Entfernen eines Festplatten-/SSD-Laufwerks aus einem Festplatten-/SSD-Laufwerksträger

1. Entfernen Sie die vier Schrauben von den Gleitschienen am Festplatten-/SSD-Laufwerksträger.
2. Heben Sie das Festplatten-/SSD-Laufwerk aus dem Festplatten-/SSD-Laufwerksträger heraus.



Abbildung 20. Entfernen und Installieren eines Festplatten-/SSD-Laufwerks aus/in einem Festplatten-/SSD-Laufwerksträger

- |                                     |                      |
|-------------------------------------|----------------------|
| 1. Festplatten-/SSD-Laufwerk        | 2. Schraublöcher (4) |
| 3. Festplatten-/SSD-Laufwerksträger | 4. Schrauben (4)     |

## Installieren eines Festplatten-/SSD-Laufwerks in einem Festplatten-/SSD-Laufwerksträger

1. Führen Sie das Festplatten-/SSD-Laufwerk in den Festplatten-/SSD-Laufwerksträger ein, wobei sich das Anschlussende der Laufwerkcontrollerplatine an der Rückseite des Trägers befindet.
2. Schieben Sie das Laufwerk von der Rückseite des Trägers in den Träger.

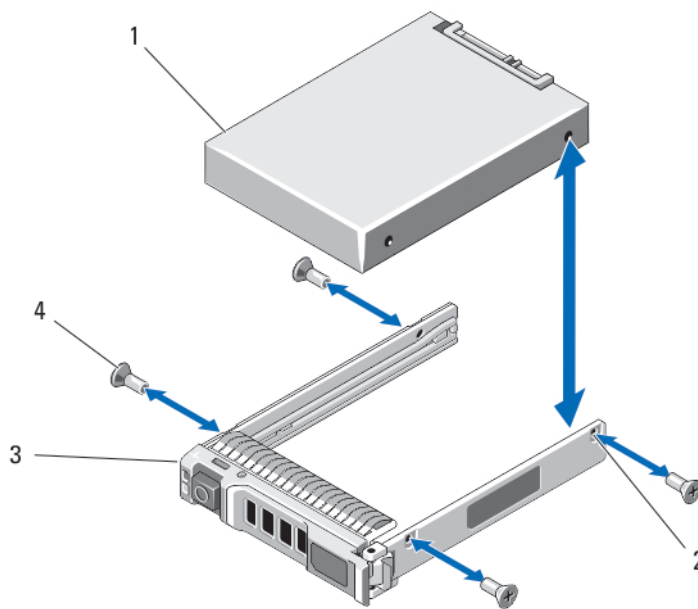
3. Richten Sie die Schraublöcher im Festplatten-/SSD-Laufwerk an den Löchern am Festplatten-/SSD-Laufwerkträger aus.

 **VORSICHT: Ziehen Sie die Schrauben nicht zu fest an, damit Laufwerk und Träger nicht beschädigt werden.**

4. Zielen Sie die vier Schrauben fest, mit denen das Festplatten-/SSD-Laufwerk am Festplatten-/SSD-Laufwerkträger befestigt ist.

## Festplatten-/SSD-Rückwandplatine

### Entfernen der Festplatten-/SSD-Rückwandplatine

 **VORSICHT: Viele Reparaturen am Computer dürfen nur von einem zertifizierten Servicetechniker ausgeführt werden. Sie sollten nur die Behebung von Störungen sowie einfache Reparaturen unter Berücksichtigung der jeweiligen Angaben in den Produktdokumentationen von Dell durchführen, bzw. die elektronischen oder telefonischen Anweisungen des Service- und Supportteams von Dell befolgen. Schäden durch nicht von Dell genehmigte Wartungsversuche werden nicht durch die Garantie abgedeckt. Lesen und beachten Sie die Sicherheitshinweise, die Sie zusammen mit Ihrem Produkt erhalten haben.**

1. Entfernen Sie das Servermodul aus dem Gehäuse.
2. Öffnen Sie das Servermodul.

 **VORSICHT: Die Nummern der einzelnen Festplatten-/SSD-Laufwerke müssen notiert und vor dem Entfernen auf den jeweiligen Laufwerken vermerkt werden, damit die Laufwerke an den gleichen Positionen wieder eingesetzt werden können.**

 **VORSICHT: Um Schäden an den Festplatten-/SSD-Laufwerken und der Festplatten-/SSD-Rückwandplatine zu vermeiden, müssen Sie die Festplatten-/SSD-Laufwerke aus dem Servermodul entfernen, bevor Sie die Festplatten-/SSD-Rückwandplatine entfernen.**

3. Entfernen Sie das/die Festplatten-/SSD-Laufwerk(e).
4. Fassen Sie die Kanten der Festplatten-/SSD-Rückwandplatine und heben Sie die Rückwandplatine vom Servermodul ab.

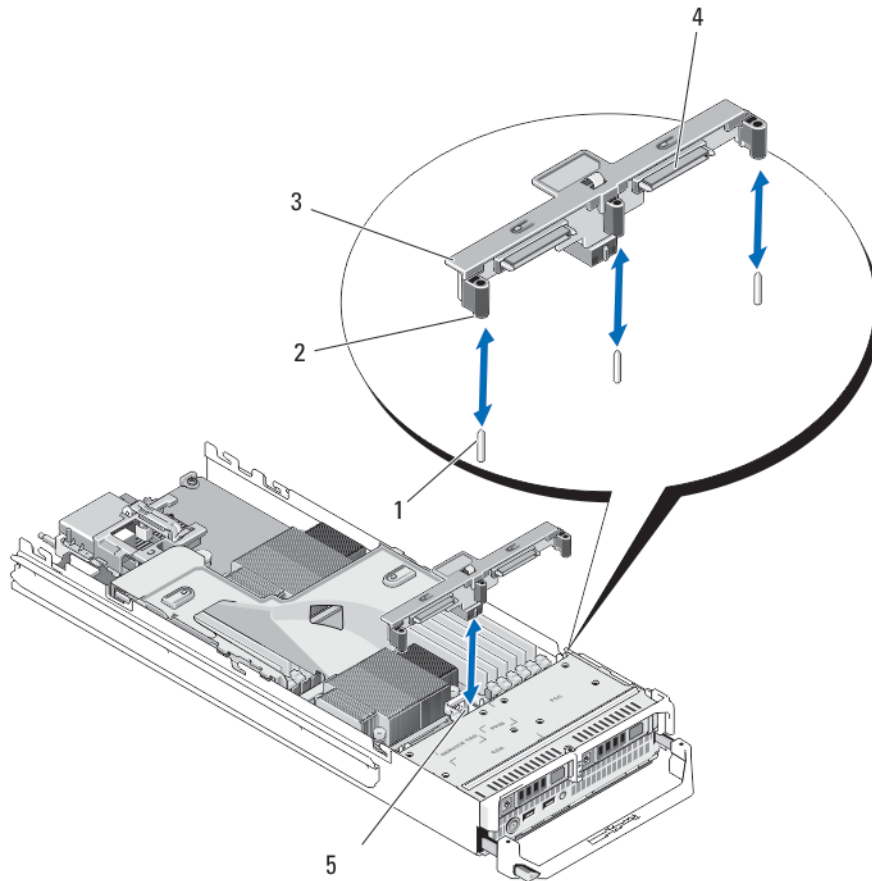

**Abbildung 21. Entfernen und Installieren der Festplatten-/SSD-Rückwandplatine**

- |   |  |
|---|--|
| 1. Führungsstifte (3)                             | 2. Führungen (3)                                 |
| 3. Festplatten-/SSD-Rückwandplatine               | 4. Anschlüsse für Festplatten-/SSD-Laufwerke (2) |
| 5. Anschluss für Festplatten-/SSD-Rückwandplatine |  |

### Installieren der Festplatten-/SSD-Rückwandplatine

1. Öffnen Sie das Servermodul.
2. Richten Sie die Führungen auf der Festplatten-/SSD-Rückwandplatine an den Führungsstiften auf der Systemplatine aus.
3. Drücken Sie die Rückwandplatine nach unten, bis die Anschlüsse auf der Rückwandplatine und der Systemplatine des Blades richtig eingerastet sind.
4. Installieren Sie die Festplatten-/SSD-Laufwerke an den ursprünglichen Positionen.
5. Schließen Sie das Servermodul.
6. Installieren Sie das Servermodul im Gehäuse.

# Systemplatine

## Entfernen der Systemplatine

 **VORSICHT:** Viele Reparaturen am Computer dürfen nur von einem zertifizierten Servicetechniker ausgeführt werden. Sie sollten nur die Behebung von Störungen sowie einfache Reparaturen unter Berücksichtigung der jeweiligen Angaben in den Produktdokumentationen von Dell durchführen, bzw. die elektronischen oder telefonischen Anweisungen des Service- und Supportteams von Dell befolgen. Schäden durch nicht von Dell genehmigte Wartungsversuche werden nicht durch die Garantie abgedeckt. Lesen und beachten Sie die Sicherheitshinweise, die Sie zusammen mit Ihrem Produkt erhalten haben.

1. Entfernen Sie das Servermodul aus dem Gehäuse.
2. Öffnen Sie das Servermodul.
3. Installieren Sie eine E/A-Anschlussabdeckung über dem oder den E/A-Anschlüssen auf der Rückseite der Platine.

 **WARNUNG:** Der Prozessor und der Kühlkörper können sehr heiß werden. Lassen Sie den Prozessor unbedingt abkühlen, bevor Sie ihn berühren.

 **WARNUNG:** Die Speichermodule sind auch nach dem Ausschalten des Systems eine Zeit lang zu heiß zum Anfassen. Lassen Sie die Speichermodule ausreichend lange abkühlen, bevor Sie sie berühren. Fassen Sie Speichermodule an den Rändern an und vermeiden Sie den Kontakt mit Komponenten auf den Speichermodulen.

 **ANMERKUNG:** Wenn Sie mehrere Festplatten-/SSD-Laufwerke entfernen, beschriften Sie sie entsprechend ihren Einbaupositionen, damit Sie sie korrekt wieder einsetzen können.

4. Entfernen Sie die Festplatten-/SSD-Laufwerke.
5. Entfernen Sie die Festplatten-/SSD-Rückwandplatine
6. Entfernen Sie das Kühlgehäuse.
7. Entfernen Sie gegebenenfalls beide PCIe-Zusatzkarten.

 **VORSICHT:** Heben Sie die Systemplatinenbaugruppe nicht an einem Speichermodul, einem Prozessor oder anderen Komponenten an.

8. Halten Sie das Servermodul-Gehäuse mit der einen Hand, heben und ziehen Sie die Sperrklinke der Systemplatine mit der anderen Hand und schieben Sie dann die Systemplatine aus dem offenen Ende des Gehäuses heraus.
9. Achten Sie darauf, dass sich die E/A-Anschlussabdeckung weiterhin über dem E/A-Anschluss auf der Rückseite der Platine befindet.
10. Entfernen Sie die Speichermodule und Speichermodul-Platzhalter.
11. Entfernen Sie den Prozessor bzw. die Prozessoren.
12. Entfernen Sie die Speichercontrollerkarte.



Abbildung 22. Systemplatine entfernen und installieren

- |   |                             |
|---|-----------------------------|
| 1. E/A-Anschlussabdeckung               | 2. Verriegelung             |
| 3. Systemplatine                        | 4. Laschen am Systemgehäuse |
| 5. Aussparungen im Systemplatinenträger |                             |

## Installieren der Systemplatine

1. Übertragen Sie die folgenden Komponenten auf die neue Systemplatine:
  - Interner USB-Stick
  - Speichercontrollerkarte/PCIe-Erweiterungskarte
  - vFlash SD-Karte
  - Speichermodule und Speichermodul-Platzhalter
  - Prozessoren und Kühlkörper bzw. Prozessorplatzhalter
  - Netzwerkzusatzkarte
2. Schieben Sie die neue Systemplatine in das offene Ende des Servermodul-Gehäuses, bis die Sperrklinke oder der Sicherungsstift einrastet.

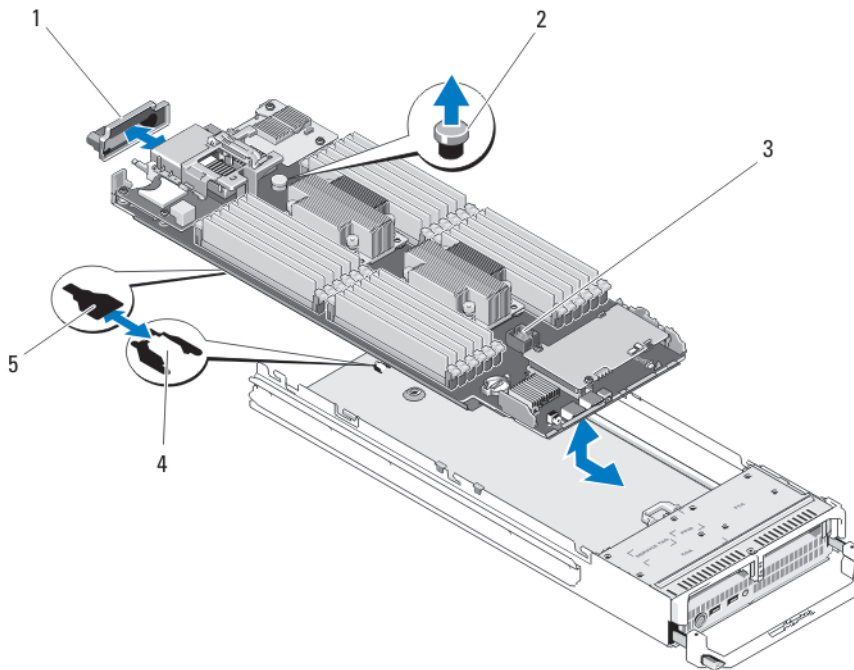
 **ANMERKUNG:** Stellen Sie sicher, dass die Systemplatine parallel zum Gehäuse ausgerichtet ist.

Wenn die Platinenbaugruppe korrekt installiert ist, greifen die Laschen an der Systemplatinenaufgabe in die entsprechenden Aussparungen am Boden des Servermodul-Gehäuses.

3. Setzen Sie die PCIe-Zusatzkarte(n) wieder an ihrer/n ursprünglichen Position(en) ein.
4. Installieren Sie die Festplatten-/SSD-Rückwandplatine wieder.
5. Setzen Sie das/die Festplatten-/SSD-Laufwerk(e) wieder ein.  
Stellen Sie sicher, dass Sie die Festplatten-/SSD-Laufwerke wieder an den ursprünglichen Positionen installieren.

6. Installieren Sie das Kühlgehäuse wieder.
7. Schließen Sie das Servermodul.
8. Entfernen Sie die E/A-Anschlussabdeckungen von der Rückseite des Servermoduls.
9. Installieren Sie das Servermodul im Gehäuse.
10. Importieren Sie Ihre neue oder vorhandene Lizenz für iDRAC Enterprise. Weitere Informationen finden Sie im *iDRAC7 User's Guide* (iDRAC7 Benutzerhandbuch) unter [dell.com/support/manuals](http://dell.com/support/manuals).

## NVRAM-Stützbatterie

### NVRAM-Stützbatterie austauschen



**WARNUNG:** Bei falschem Einbau einer neuen Batterie besteht Explosionsgefahr. Tauschen Sie die Batterie nur gegen eine Batterie desselben oder eines gleichwertigen, vom Hersteller empfohlenen Typs aus. Leere Batterien sind gemäß den Herstelleranweisungen zu entsorgen. Weitere Informationen erhalten Sie in den Sicherheitshinweisen, die mit dem System geliefert wurden.



**VORSICHT:** Viele Reparaturen am Computer dürfen nur von einem zertifizierten Servicetechniker ausgeführt werden. Sie sollten nur die Behebung von Störungen sowie einfache Reparaturen unter Berücksichtigung der jeweiligen Angaben in den Produktdokumentationen von Dell durchführen, bzw. die elektronischen oder telefonischen Anweisungen des Service- und Supportteams von Dell befolgen. Schäden durch nicht von Dell genehmigte Wartungsversuche werden nicht durch die Garantie abgedeckt. Lesen und beachten Sie die Sicherheitshinweise, die Sie zusammen mit Ihrem Produkt erhalten haben.

1. Entfernen Sie das Servermodul aus dem Gehäuse.
2. Öffnen Sie das Servermodul.
3. Entfernen Sie die Systemplatine, um an die Batterie zu gelangen.
4. Um die Batterie zu entfernen, drücken Sie sie auf der positiven Seite des Sockels fest herunter und ziehen sie aus den Haltetaschen auf der negativen Seite des Sockels heraus.
5. So installieren Sie eine neue Systembatterie:
  - a. Stützen Sie den Batteriesockel ab, indem Sie fest auf die positive Seite des Sockels drücken.
  - b. Halten Sie die Batterie mit dem positiven Pol (+) nach oben und schieben Sie sie unter die Halterungen auf der positiven Seite des Sockels.
6. Drücken Sie die Batterie gerade nach unten in den Sockel, bis sie einrastet.
7. Installieren Sie die Systemplatine wieder.
8. Schließen Sie das Servermodul.
9. Installieren Sie das Servermodul im Gehäuse.
10. Rufen Sie das System-Setup auf und überprüfen Sie die einwandfreie Funktion der Batterie.
11. Geben Sie in den Feldern **Time** (Uhrzeit) und **Date** (Datum) im System-Setup das richtige Datum und die richtige Uhrzeit ein.
12. Beenden Sie das System-Setup.
13. Lassen Sie das Servermodul für mindestens eine Stunde ausgebaut, um die neu installierte Batterie zu testen.
14. Installieren Sie nach einer Stunde das Servermodul neu .
15. Rufen Sie das System-Setup auf. Wenn Datum und Uhrzeit immer noch falsch sind, lesen Sie [Wie Sie Hilfe bekommen](#).



Abbildung 23. NVRAM-Stützbatterie austauschen

1. Positive Seite der Batterie

2. Negative Seite des Batteriesockels

## Speichercontrollerkarte

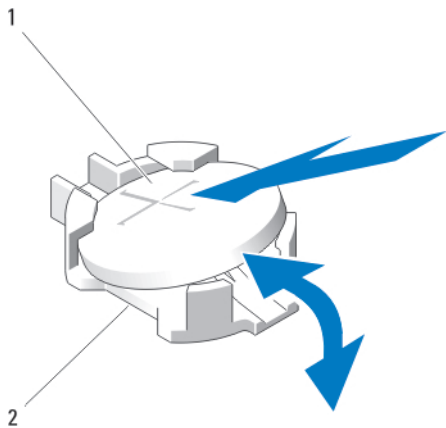
Das System verfügt über einen dedizierten Erweiterungskartensteckplatz auf der Servermodul-Systemplatine für eine Speicher-Controllerkarte, die das integrierte Speichersubsystem für die System-Festplatten enthält. Die Speicher-Controllerkarte unterstützt SAS- und SATA-Festplattenlaufwerke und PCIe-SSD-Laufwerke.

**ANMERKUNG:** Die Speichercontrollerplatine befindet sich unter den Laufwerkschächten.

### Entfernen der Speichercontrollerkarte

**⚠ VORSICHT:** Viele Reparaturen am Computer dürfen nur von einem zertifizierten Servicetechniker ausgeführt werden. Sie sollten nur die Behebung von Störungen sowie einfache Reparaturen unter Berücksichtigung der jeweiligen Angaben in den Produktdokumentationen von Dell durchführen, bzw. die elektronischen oder telefonischen Anweisungen des Service- und Supportteams von Dell befolgen. Schäden durch nicht von Dell genehmigte Wartungsversuche werden nicht durch die Garantie abgedeckt. Lesen und beachten Sie die Sicherheitshinweise, die Sie zusammen mit Ihrem Produkt erhalten haben.

1. Entfernen Sie das Servermodul aus dem Gehäuse.
2. Öffnen Sie das Servermodul.
3. Entfernen Sie die Systemplatine und legen Sie sie auf der Arbeitsfläche ab.
4. Entfernen Sie die zwei Schrauben von der Speichercontrollerkarte.
5. Ziehen Sie die Speichercontrollerkarte gerade nach oben aus dem Anschluss.

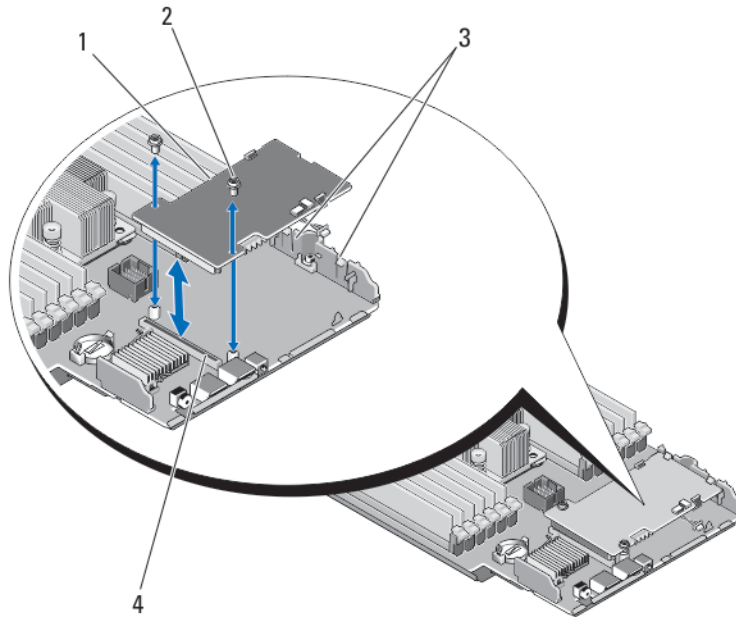

**Abbildung 24. Die Speichercontrollerkarte entfernen und installieren**

- |                            |                  |
|----------------------------|------------------|
| 1. Speichercontrollerkarte | 2. Schrauben (2) |
| 3. Lasche                  | 4. Anschluss     |

## Installieren der Speichercontrollerkarte

1. Halten Sie die Speichercontrollerkarte an den Rändern und positionieren Sie sie so, dass der Kartenstecker am Anschluss auf der Systemplatine ausgerichtet ist.
2. Richten Sie das andere Ende der Karte so aus, dass der Kartenrand unter den zwei Laschen an der Kunststoffhalterung gesichert ist.
3. Drücken Sie den Controllerkartenstecker fest in den Anschluss auf der Systemplatine, bis die Karte vollständig eingesetzt ist.
4. Setzen Sie die zwei Schrauben ein, um die Speichercontrollerkarte an der Systemplatine des Servermoduls zu befestigen.
5. Installieren Sie die Systemplatine wieder.
6. Installieren Sie das Servermodul im Gehäuse.

# Fehlerbehebung beim System

## Sicherheit geht vor – für Sie und Ihr System

- △ **VORSICHT:** Viele Reparaturen am Computer dürfen nur von einem zertifizierten Servicetechniker ausgeführt werden. Sie sollten nur die Behebung von Störungen sowie einfache Reparaturen unter Berücksichtigung der jeweiligen Angaben in den Produktdokumentationen von Dell durchführen, bzw. die elektronischen oder telefonischen Anweisungen des Service- und Supportteams von Dell befolgen. Schäden durch nicht von Dell genehmigte Wartungsversuche werden nicht durch die Garantie abgedeckt. Lesen und beachten Sie die Sicherheitshinweise, die Sie zusammen mit Ihrem Produkt erhalten haben.
- ✍ **ANMERKUNG:** Informationen zur Fehlerbehebung bei Komponenten des PowerEdge VRTX-Gehäuses finden Sie im *Dell PowerEdge VRTX Enclosure Owner's Manual* (Dell PowerEdge VRTX-Gehäuse Benutzerhandbuch) unter [dell.com/poweredgemanuals](http://dell.com/poweredgemanuals).

## Fehlerbehebung beim Systemspeicher

- △ **VORSICHT:** Viele Reparaturen am Computer dürfen nur von einem zertifizierten Servicetechniker ausgeführt werden. Sie sollten nur die Behebung von Störungen sowie einfache Reparaturen unter Berücksichtigung der jeweiligen Angaben in den Produktdokumentationen von Dell durchführen, bzw. die elektronischen oder telefonischen Anweisungen des Service- und Supportteams von Dell befolgen. Schäden durch nicht von Dell genehmigte Wartungsversuche werden nicht durch die Garantie abgedeckt. Lesen und beachten Sie die Sicherheitshinweise, die Sie zusammen mit Ihrem Produkt erhalten haben.
  - ✍ **ANMERKUNG:** Bevor Sie mit dem folgenden Vorgang beginnen, stellen Sie sicher, dass die Speichermodule entsprechend den Installationsrichtlinien für Speicher in dem Servermodul installiert wurden.
1. Starten Sie das Servermodul neu:
    - a. Drücken Sie einmal den Netzschalter, um das Servermodul auszuschalten.
    - b. Drücken Sie den Netzschalter erneut, um das Servermodul einzuschalten.  
Treten keine Fehlermeldungen auf, fahren Sie mit Schritt 8 fort.
  2. Rufen Sie das System-Setup auf und überprüfen Sie die Einstellung für den Systemspeicher.  
Wenn die installierte Speichergröße mit der Einstellung für den Systemspeicher übereinstimmt, fahren Sie mit Schritt 8 fort.
  3. Entfernen Sie das Servermodul aus dem Gehäuse.
  4. Öffnen Sie das Servermodul.
    - △ **VORSICHT:** Die Speichermodule sind auch nach dem Ausschalten des Servermoduls eine Zeit lang zu heiß zum Anfassen. Lassen Sie die Speichermodule ausreichend lange abkühlen, bevor Sie sie berühren. Fassen Sie die Speichermodule an den Rändern an und vermeiden Sie den Kontakt mit Komponenten auf den Modulen.
  5. Setzen Sie die Speichermodule neu in die Sockel ein.
  6. Schließen Sie das Servermodul.

7. Installieren Sie das Servermodul im Gehäuse.
8. Führen Sie den entsprechenden Diagnosetest durch. Weitere Informationen finden Sie unter [Verwenden der Systemdiagnose](#).  
Wenn der Test fehlschlägt, lesen Sie [Wie Sie Hilfe bekommen](#).

## Störungen bei Festplattenlaufwerken beheben

 **VORSICHT:** Viele Reparaturen am Computer dürfen nur von einem zertifizierten Servicetechniker ausgeführt werden. Sie sollten nur die Behebung von Störungen sowie einfache Reparaturen unter Berücksichtigung der jeweiligen Angaben in den Produktdokumentationen von Dell durchführen, bzw. die elektronischen oder telefonischen Anweisungen des Service- und Supportteams von Dell befolgen. Schäden durch nicht von Dell genehmigte Wartungsversuche werden nicht durch die Garantie abgedeckt. Lesen und beachten Sie die Sicherheitshinweise, die Sie zusammen mit Ihrem Produkt erhalten haben.

 **VORSICHT:** Dieses Fehlerbehebungsverfahren kann zur Zerstörung der auf dem Festplattenlaufwerk gespeicherten Daten führen. Bevor Sie fortfahren, sollten Sie nach Möglichkeit eine Sicherungskopie aller Dateien auf der Festplatte erstellen.

1. Führen Sie in der Systemdiagnose den entsprechenden Controllertest sowie die Festplattentests durch.  
Wenn die Tests fehlschlagen, fahren Sie mit Schritt 3 fort.
2. Schalten Sie das Festplattenlaufwerk offline und warten Sie, bis die Festplattenanzeigen am Laufwerksträger signalisieren, dass das Laufwerk sicher entfernt werden kann. Entfernen Sie dann den Laufwerksträger im Servermodul und setzen Sie ihn neu ein.
3. Starten Sie das Servermodul neu, rufen Sie das System-Setup auf und vergewissern Sie sich, dass der Laufwerkcontroller aktiviert ist.
4. Stellen Sie sicher, dass alle erforderlichen Gerätetreiber installiert und ordnungsgemäß konfiguriert sind.  
 **ANMERKUNG:** Bei Installation einer Festplatte in einem anderen Schacht wird möglicherweise die Spiegelung zerstört, falls der Spiegelzustand optimal ist.
5. Entfernen Sie die Festplatte und installieren Sie sie im anderen Laufwerkschacht.
6. Wenn das Problem behoben ist, installieren Sie die Festplatte wieder im ursprünglichen Laufwerkschacht.  
Funktioniert die Festplatte im ursprünglichen Laufwerkschacht ordnungsgemäß, könnten gelegentlich auftretende Probleme beim Laufwerksträger die Fehler verursachen. Ersetzen Sie den Laufwerksträger.
7. Falls es sich bei der Festplatte um das Startlaufwerk handelt, muss es korrekt konfiguriert und angeschlossen sein.
8. Führen Sie eine Partitionierung und logische Formatierung der Festplatte durch.
9. Stellen Sie, falls möglich, die Dateien auf dem Laufwerk wieder her.  
Wenn das Problem weiterhin besteht, lesen Sie [Wie Sie Hilfe bekommen](#).

## Störungen bei USB-Geräten beheben

 **VORSICHT:** Viele Reparaturen am Computer dürfen nur von einem zertifizierten Servicetechniker ausgeführt werden. Sie sollten nur die Behebung von Störungen sowie einfache Reparaturen unter Berücksichtigung der jeweiligen Angaben in den Produktdokumentationen von Dell durchführen, bzw. die elektronischen oder telefonischen Anweisungen des Service- und Supportteams von Dell befolgen. Schäden durch nicht von Dell genehmigte Wartungsversuche werden nicht durch die Garantie abgedeckt. Lesen und beachten Sie die Sicherheitshinweise, die Sie zusammen mit Ihrem Produkt erhalten haben.

1. Stellen Sie sicher, dass das Servermodul eingeschaltet ist.
2. Überprüfen Sie die Verbindung des USB-Geräts mit dem Servermodul.
3. Ersetzen Sie das USB-Gerät versuchsweise durch ein an anderer Stelle funktionierendes USB-Gerät.
4. Schließen Sie die USB-Geräte über einen USB-Hub mit eigener Stromversorgung an das Servermodul an.

5. Wenn ein anderes Servermodul installiert ist, verbinden Sie das USB-Gerät mit diesem Servermodul. Wenn das USB-Gerät bei einem anderen Servermodul funktioniert, ist das erste Servermodul möglicherweise defekt. Weitere Informationen hierzu finden Sie unter [Weitere Hilfe](#).

## Fehlerbehebung bei einer internen SD-Karte

 **VORSICHT: Viele Reparaturen am Computer dürfen nur von einem zertifizierten Servicetechniker ausgeführt werden. Sie sollten nur die Behebung von Störungen sowie einfache Reparaturen unter Berücksichtigung der jeweiligen Angaben in den Produktdokumentationen von Dell durchführen, bzw. die elektronischen oder telefonischen Anweisungen des Service- und Supportteams von Dell befolgen. Schäden durch nicht von Dell genehmigte Wartungsversuche werden nicht durch die Garantie abgedeckt. Lesen und beachten Sie die Sicherheitshinweise, die Sie zusammen mit Ihrem Produkt erhalten haben.**

1. Rufen Sie das System-Setup auf und stellen Sie sicher, dass die Option **Internal SD Card Port** (Anschluss für interne SD-Karten) aktiviert ist.
2. Notieren Sie die Einstellung der Option **Internal SD Card Redundancy** (Redundanz für interne SD-Karten), die im Bildschirm **Integrated Devices** (Integrierte Geräte) des System-Setups aktiviert ist (Mirror [Spiegelung] oder Disabled [Deaktiviert]).
3. Entfernen Sie das Servermodul aus dem Gehäuse.
4. Wenn die Option **Internal SD Card Redundancy** (Redundanz für interne SD-Karten) im Bildschirm **Integrated Devices** (Integrierte Geräte) des System-Setups auf den Modus Mirror (Spiegelung) gesetzt ist und die SD-Karte 1 ausgefallen ist:
  - a. Entfernen Sie die SD-Karte aus dem SD-Kartensteckplatz 1.
  - b. Entfernen Sie die Karte im SD-Kartensteckplatz 2 und setzen Sie sie im SD-Kartensteckplatz 1 ein.
  - c. Installieren Sie in Steckplatz 2 eine neue SD-Karte.
5. Wenn die Option **Internal SD Card Redundancy** (Redundanz für interne SD-Karten) im Bildschirm **Integrated Devices** (Integrierte Geräte) des System-Setups auf den Modus Mirror (Spiegelung) gesetzt ist und die SD-Karte 2 ausgefallen ist, setzen Sie die neue SD-Karte in den SD-Kartensteckplatz 2 ein.
6. Wenn die Option **Internal SD Card Redundancy** (Redundanz für interne SD-Karten) im Bildschirm **Integrated Devices** (Integrierte Geräte) des System-Setups auf Disabled (Deaktiviert) gesetzt ist, ersetzen Sie die fehlerhafte SD-Karte durch eine neue SD-Karte.
7. Installieren Sie das Servermodul im Gehäuse.
8. Rufen Sie das System-Setup auf und stellen Sie sicher, dass die Option **Internal SD Card Port** (Anschluss für die interne SD-Karte) aktiviert ist und die Option **Internal SD Card Redundancy** (Redundanz für interne SD-Karten) auf den Modus Mirror (Spiegelung) gesetzt ist.
9. Überprüfen Sie, ob die SD-Karte ordnungsgemäß funktioniert.  
Wenn das Problem weiterhin besteht, lesen Sie [Wie Sie Hilfe bekommen](#).

## Fehlerbehebung bei Prozessoren

1. Entfernen Sie das Servermodul aus dem Gehäuse.
2. Öffnen Sie das Servermodul.
3. Stellen Sie sicher, dass die Prozessoren und Kühlkörper korrekt installiert sind.
4. Wenn im System nur ein Prozessor vorhanden ist, stellen Sie sicher, dass er im primären Prozessorsockel (CPU1) installiert ist.
5. Schließen Sie das Servermodul.
6. Installieren Sie das Servermodul im Gehäuse.
7. Führen Sie den entsprechenden Diagnosetest durch. Weitere Informationen finden Sie unter [Verwenden der Systemdiagnose](#).  
Wenn das Problem weiterhin besteht, lesen Sie [Wie Sie Hilfe bekommen](#).

## Störungen der Systemplatine beheben

 **VORSICHT:** Viele Reparaturen am Computer dürfen nur von einem zertifizierten Servicetechniker ausgeführt werden. Sie sollten nur die Behebung von Störungen sowie einfache Reparaturen unter Berücksichtigung der jeweiligen Angaben in den Produktdokumentationen von Dell durchführen, bzw. die elektronischen oder telefonischen Anweisungen des Service- und Supportteams von Dell befolgen. Schäden durch nicht von Dell genehmigte Wartungsversuche werden nicht durch die Garantie abgedeckt. Lesen und beachten Sie die Sicherheitshinweise, die Sie zusammen mit Ihrem Produkt erhalten haben.

1. Entfernen Sie das Servermodul aus dem Gehäuse.
2. Öffnen Sie das Servermodul.
3. Löschen Sie den NVRAM des Servermoduls.
4. Wenn das Problem mit dem Servermodul noch immer besteht, entfernen Sie das Servermodul und installieren Sie es neu im Gehäuse.
5. Schalten Sie das Servermodul ein.
6. Führen Sie den entsprechenden Diagnosetest durch. Weitere Informationen finden Sie unter [Verwenden der Systemdiagnose](#).

Wenn die Tests fehlschlagen, lesen Sie [Wie Sie Hilfe bekommen](#).

## Störungen bei der NVRAM-Stützbatterie beheben

 **VORSICHT:** Viele Reparaturen am Computer dürfen nur von einem zertifizierten Servicetechniker ausgeführt werden. Sie sollten nur die Behebung von Störungen sowie einfache Reparaturen unter Berücksichtigung der jeweiligen Angaben in den Produktdokumentationen von Dell durchführen, bzw. die elektronischen oder telefonischen Anweisungen des Service- und Supportteams von Dell befolgen. Schäden durch nicht von Dell genehmigte Wartungsversuche werden nicht durch die Garantie abgedeckt. Lesen und beachten Sie die Sicherheitshinweise, die Sie zusammen mit Ihrem Produkt erhalten haben.

Die Batterie hält auch nach dem Ausschalten des Servermoduls die Informationen der Servermodul-Konfiguration, des Datums und der Uhrzeit aufrecht, die im NVRAM abgelegt sind. Die Batterie muss eventuell ausgewechselt werden, wenn während der Startroutine ein falsches Datum oder eine falsche Uhrzeit angezeigt wird.

Das Servermodul kann auch ohne Batterie betrieben werden, doch gehen dann bei jedem Ausschalten des Servermoduls die Konfigurationsinformationen im NVRAM verloren, die durch die Batterie erhalten bleiben würden. Daher müssen die Systemkonfigurationsdaten nach jedem Start des Servermoduls neu eingegeben und die Optionen zurückgesetzt werden, bis die Batterie ausgewechselt wird.

1. Geben Sie die Uhrzeit und das Datum erneut über das System-Setup ein.
2. Lassen Sie das Servermodul für mindestens eine Stunde ausgebaut.
3. Installieren Sie das Servermodul im Gehäuse.
4. Rufen Sie das System-Setup auf.

Wenn Uhrzeit und Datum im System-Setup nicht korrekt angezeigt sind, tauschen Sie die Batterie aus. Wenn das Problem durch den Austausch der Batterie nicht behoben wird, lesen Sie [Wie Sie Hilfe bekommen](#).

 **ANMERKUNG:** Wenn das Servermodul für lange Zeit ausgeschaltet bleibt (für Wochen oder Monate), verliert der NVRAM möglicherweise seine Systemkonfigurationsdaten. Dies wird durch eine erschöpfte Batterie verursacht.

 **ANMERKUNG:** Der Einsatz bestimmter Software kann bewirken, dass die Servermodulzeit beschleunigt oder verlangsamt wird. Wenn das Servermodul abgesehen von der im System-Setup dargestellten Zeit normal funktioniert, wird das Problem möglicherweise eher durch Software als durch eine defekte Batterie verursacht.

# Verwenden der Systemdiagnose

Führen Sie bei Störungen im System die Systemdiagnose durch, bevor Sie Dell zwecks technischer Unterstützung kontaktieren. Der Zweck der Systemdiagnose ist es, die Hardware des Systems ohne zusätzliche Ausrüstung und ohne das Risiko von Datenverlust zu testen. Wenn Sie ein Problem nicht selbst beheben können, können Service- und Supportmitarbeiter die Diagnoseergebnisse zur Lösung des Problems verwenden.

## Dell Online Diagnostics

Dell Online Diagnostics, eine eigenständige Sammlung von Diagnoseprogrammen oder Testmodulen, ermöglicht Ihnen, auf den Systemen Diagnosetests in einer Produktionsumgebung auszuführen, und hilft Ihnen, die maximale Betriebsdauer des Systems zu gewährleisten. Mit Online Diagnostics können Sie Diagnosetests von Gehäuse- und Speicherkomponenten wie Laufwerken, physischem Speicher und Netzwerkkarten (NICs) durchführen. Desweiteren können Sie mit der grafischen Benutzeroberfläche (GUI) oder der Befehlszeilenschnittstelle (CLI) Diagnosetests auf der Hardware durchführen, die Online Diagnostics auf dem System ermittelt. Informationen zur Verwendung der Diagnose finden Sie im *Dell Online PowerEdge Diagnostics User's Guide* (Dell Online PowerEdge Diagnostics Benutzerhandbuch) unter **Software** → **Serviceability Tools** unter [dell.com/support/manuals](http://dell.com/support/manuals).

## Integrierte Dell-Systemdiagnose

 **ANMERKUNG:** Die integrierte Dell-Systemdiagnose wird auch als ePSA-Diagnose (Enhanced Pre-boot System Assessment) bezeichnet.

Die integrierte Systemdiagnose bietet eine Reihe von Optionen für bestimmte Gerätegruppen oder Geräte, die Folgendes ermöglichen:

- Tests automatisch oder in interaktivem Modus durchführen
- Tests wiederholen
- Testergebnisse anzeigen oder speichern
- Gründliche Tests durchführen, um weitere Testoptionen für Zusatzinformationen über die fehlerhaften Geräte zu erhalten
- Statusmeldungen anzeigen, die angeben, ob Tests erfolgreich abgeschlossen wurden
- Fehlermeldungen über Probleme während des Testvorgangs anzeigen

## Einsatzbereich der integrierten Systemdiagnose

Wenn eine wichtige Komponente oder ein Gerät des Systems nicht ordnungsgemäß funktioniert, kann die Ausführung der integrierten Systemdiagnose Hinweise auf Hardwarefehler liefern.

## Ausführen der integrierten Systemdiagnose

Das integrierte Systemdiagnoseprogramm wird über den Dell Lifecycle Controller ausgeführt.

 **VORSICHT: Verwenden Sie die integrierte Systemdiagnose ausschließlich zum Testen des Systems. Der Einsatz dieses Programms auf anderen Systemen kann zu ungültigen Ergebnissen oder Fehlermeldungen führen.**

1. Drücken Sie beim Hochfahren des Systems die Taste <F11>.
2. Verwenden Sie die vertikalen Pfeiltasten, um **System Utilities (Systemprogramme) → Launch Dell Diagnostics (Dell-Diagnose starten)** auszuwählen.  
Das Fenster **ePSA Pre-boot System Assessment** (ePSA-Systemüberprüfung vor dem Start) wird angezeigt und listet alle Geräte auf, die im System erkannt wurden. Die Diagnose beginnt mit der Ausführung der Tests an allen erkannten Geräten.

## Ausführen der integrierten Systemdiagnose über ein externes Medium

1. Formatieren Sie das externe Resource-Medium (USB-Flash-Laufwerk oder CD-ROM) für die Emulation einer Festplatte.  
Anleitungen hierzu finden Sie in der Dokumentation des Resource-Mediums.
2. Konfigurieren Sie das Resource-Medium als startfähiges Gerät.
3. Erstellen Sie auf dem Resource-Medium ein Verzeichnis für die Systemdiagnose.
4. Kopieren Sie die Dateien für die Systemdiagnose in das Verzeichnis.  
Das Dell-Diagnoseprogramm können Sie von [dell.com/support](http://dell.com/support) herunterladen.
5. Schließen Sie das Resource-Medium an das System an.
6. Drücken Sie beim Hochfahren des Systems die Taste <F11>.
7. Wählen Sie nach Aufforderung das Medium für ein einmaliges Ändern der Startreihenfolge.  
Wenn die Diagnose nach dem Hochfahren des Diagnosemediums nicht automatisch startet, geben Sie an der Befehlszeile den Befehl **psa** ein.

## Systemdiagnose Bedienelemente

Menü	Beschreibung
<b>Konfiguration</b>	Zeigt die Konfigurations- und Statusinformationen für alle erkannten Geräte an.
<b>Results (Ergebnisse)</b>	Zeigt die Ergebnisse aller durchgeführten Tests an.
<b>Systemzustand</b>	Liefert eine aktuelle Übersicht über die Systemleistung.
<b>Ereignisprotokoll</b>	Zeigt ein Protokoll der Ergebnisse aller Tests, die auf dem System durchgeführt wurden, und die dazugehörigen Zeitstempel an. Diese Anzeige erfolgt nur dann, wenn mindestens eine Ereignisbeschreibung aufgezeichnet wurde.

Informationen zur integrierten Systemdiagnose finden Sie im *Dell Enhanced Pre-boot System Assessment User Guide* (Benutzerhandbuch für die erweiterte Dell-Systemüberprüfung vor dem Start) unter [dell.com/support/home](http://dell.com/support/home).





# Jumper und Anschlüsse

## Einstellungen der Jumper auf der Systemplatine

**△ VORSICHT:** Viele Reparaturen am Computer dürfen nur von einem zertifizierten Servicetechniker ausgeführt werden. Sie sollten nur die Behebung von Störungen sowie einfache Reparaturen unter Berücksichtigung der jeweiligen Angaben in den Produktdokumentationen von Dell durchführen, bzw. die elektronischen oder telefonischen Anweisungen des Service- und Supportteams von Dell befolgen. Schäden durch nicht von Dell genehmigte Wartungsversuche werden nicht durch die Garantie abgedeckt. Lesen und beachten Sie die Sicherheitshinweise, die Sie zusammen mit Ihrem Produkt erhalten haben.

Informationen über das Zurücksetzen des Kennwort-Jumpers zum Deaktivieren eines Kennworts finden Sie unter Deaktivieren eines verlorenen Kennworts.

**Tabelle 4. Einstellungen der Jumper auf der Systemplatine**

Jumper	Einstellung	Beschreibung
PWRD_EN	 (Standardeinstellung)	Die Kennwortfunktion ist aktiviert.
		Die Kennwortfunktion ist deaktiviert.
NVRAM_CLR	 (Standardeinstellung)	Die Konfigurationseinstellungen bleiben beim Systemstart erhalten.
		Die Konfigurationseinstellungen werden beim nächsten Systemstart gelöscht. (Sollten die Konfigurationseinstellungen so beschädigt worden sein, dass das System nicht starten kann, setzen Sie den Jumper auf und starten Sie das System neu.)

# Anschlüsse auf der Systemplatine



Abbildung 25. Anschlüsse auf der Systemplatine

Tabelle 5. Anschlüsse auf der Systemplatine

Element	Konnektor	Beschreibung
1	BATTERY	Anschluss für 3,0-V-Knopfzellenbatterie
2	CPU2	Prozessorsocket 2
3	B3, B7, B11, B4, B8, B12	Speichermodulsocket (für Prozessor 2)
4	A1, A5, A9, A2, A6, A10	Speichermodulsocket (für Prozessor 1)
5	CPU1	Prozessorsocket 1
6	MANAGEMENT RISER	Anschluss für Verwaltungs-Riserkarte
7	MEZZ1_FAB_C	PCIe Zusatzkartenanschluss für Struktur C
8	MEZZ2_FAB_B	PCIe Zusatzkartenanschluss für Struktur B
9	vFLASH	Anschluss für vFlash SD-Karte
10	NETWORK DAUGHTER CARD	Anschluss für Netzwerkzusatzkarte
11	A3, A7, A11, A4, A8, A12	Speichermodulsocket (für Prozessor 1)
12	B1, B5, B9, B2, B6, B10	Speichermodulsocket (für Prozessor 2)
13	PWRD_EN, NVRAM_CLR	Jumper für die Systemkonfiguration
		<b>ANMERKUNG:</b> Für den Zugang muss die Systemplatine entfernt werden.
14	HD_BP	Anschluss für Festplatten-/SSD-Rückwandplatine

Element	Konnektor	Beschreibung
15	STORAGE	Anschluss für PCIe-Erweiterungskarte/Speichercontrollerkarte
16	USB2	USB-Anschluss
17	USB1	USB-Anschluss

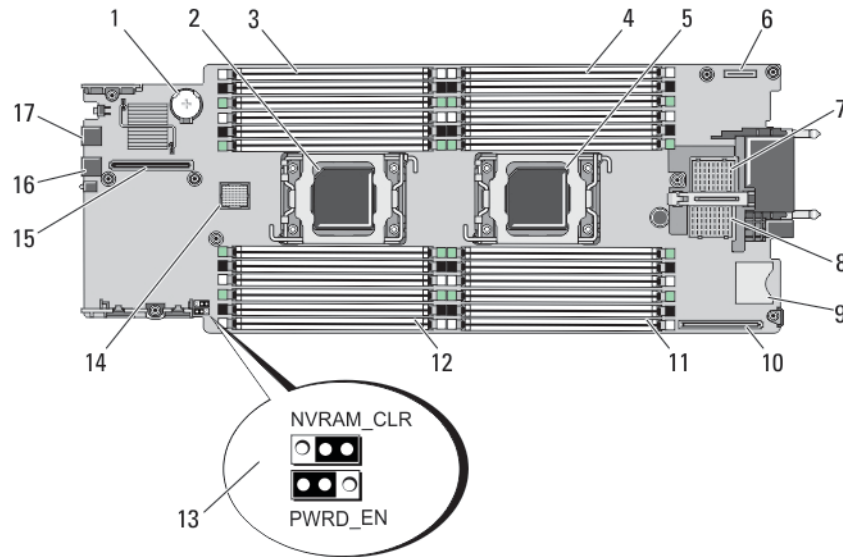
## Deaktivieren eines verlorenen Kennworts

Zu den Sicherheitsfunktionen des Servermoduls gehören ein Systemkennwort und ein Setup-Kennwort. Mithilfe des Kennwort-Jumpers werden diese Kennwortfunktionen aktiviert bzw. deaktiviert und alle zurzeit benutzten Kennwörter gelöscht.

 **VORSICHT: Viele Reparaturen am Computer dürfen nur von einem zertifizierten Servicetechniker ausgeführt werden. Sie sollten nur die Behebung von Störungen sowie einfache Reparaturen unter Berücksichtigung der jeweiligen Angaben in den Produktdokumentationen von Dell durchführen, bzw. die elektronischen oder telefonischen Anweisungen des Service- und Supportteams von Dell befolgen. Schäden durch nicht von Dell genehmigte Wartungsversuche werden nicht durch die Garantie abgedeckt. Lesen und beachten Sie die Sicherheitshinweise, die Sie zusammen mit Ihrem Produkt erhalten haben.**

1. Entfernen Sie das Servermodul aus dem Gehäuse.
2. Öffnen Sie das Servermodul.
3. Entfernen Sie die Systemplatine, um auf die Jumper zugreifen zu können.
4. Setzen Sie den Jumper-Stecker um, damit die Kennwortfunktion deaktiviert wird.
5. Installieren Sie die Systemplatine wieder.
6. Schließen Sie das Servermodul.
7. Installieren Sie das Servermodul im Gehäuse.

Bei eingeschaltetem Servermodul leuchtet die Betriebsanzeige stetig grün. Warten Sie bis zum Ende des Servermodul-Startvorgangs.



Die vorhandenen Kennwörter werden erst dann deaktiviert (gelöscht), wenn das System mit geöffnetem Kennwort-Jumper gestartet wird. Um ein neues System- und/oder Setup-Kennwort zu vergeben, muss der Kennwort-Jumper zunächst wieder installiert werden.

 **ANMERKUNG:** Wenn Sie ein neues System- bzw. Setup-Kennwort festlegen, während der Jumper noch geöffnet ist, deaktiviert das System beim nächsten Start die neuen Kennwörter.

8. Entfernen Sie das Servermodul aus dem Gehäuse.
9. Öffnen Sie das Servermodul.
10. Entfernen Sie die Systemplatine, um auf die Jumper zugreifen zu können.
11. Setzen Sie den Jumper-Stecker um, damit die Kennwortfunktion aktiviert wird.
12. Installieren Sie die Systemplatine wieder.
13. Schließen Sie das Servermodul.
14. Installieren Sie das Servermodul im Gehäuse.
15. Weisen Sie ein neues System- und/oder Setup-Kennwort zu.

## Technische Daten

<b>Prozessor</b>	
Prozessortyp	Ein oder zwei Intel Xeon-Prozessoren der Produktfamilien E5-2600 und E5-2600v2
<b>Speicher</b>	
Architektur	DDR3- und LV-DDR3-DIMMs mit 1.866 MT/s, 1.600 MT/s, 1.333 MT/s, 1.066 MT/s oder 800 MT/s
Speichermodulsockel	24 Sockel, 240-polig
Kapazität der Speichermodule	
RDIMMs	2 GB (Einfach), 4 GB (Einfach und Zweifach), 8 GB (Zweifach), 16 GB (Zweifach) und 32 GB (Vierfach)
UDIMMs	2 GB (Einfach) und 4 GB (Zweifach)
LRDIMMs	32 GB (Vierfach)
LRDIMMs	64 GB (Achtfach)
RAM (Minimum)	2 GB (Einzelprozessorkonfiguration)
RAM (Maximum)	1,5 TB (mit 64-GB-LRDIMMs)
<b>Festplatten</b>	
Festplattenlaufwerke	Bis zu zwei hot-swap-fähige 2,5-Zoll-Festplattenlaufwerke (SAS/SATA) oder zwei hot-swap-fähige 2,5-Zoll-SSD-Laufwerke (SAS/SATA/PCIe)
Optisches Laufwerk	Optionales externes USB-DVD-Laufwerk  <b>ANMERKUNG:</b> DVD-Geräte sind reine Datenlaufwerke.
Flash-Laufwerk	Optionales internes USB-Laufwerk Optionale interne SD-Karte Optional vFlash-Karte (mit integriertem iDRAC7 Enterprise)
<b>Anschlüsse</b>	
Vorderseite	
USB	Zwei 4-polige Anschlüsse, USB-2.0-konform
Intern	

<b>Anschlüsse</b>	
SD	Zwei interne SD-Karten, reserviert für den Hypervisor Eine für zukünftige vFlash-Unterstützung reserviert
<b>PCIe-Zusatzkarten</b>	
PCIe-Zusatzkarten-Steckplätze	Zwei PCIe x8-Steckplätze der 2. Generation mit Unterstützung für Dual-Port-Zusatzkarten
<b>Video</b>	
Videotyp	Matrox G200, integriert im iDRAC
Videospeicher	MB (gemeinsame Nutzung mit iDRAC-Anwendungsspeicher)
<b>Akku</b>	
NVRAM-Stützbatterie	CR 2032; 3,0-V-Lithium-Knopfzellenbatterie
<b>Umgebungsbedingungen</b>	
 <b>ANMERKUNG:</b> Weitere Informationen zu Umgebungsbedingungen bei verschiedenen Systemkonfigurationen finden Sie unter <a href="http://dell.com/environmental_datasheets">dell.com/environmental_datasheets</a> .	
Lagerungstemperatur	-40 °C bis 65 °C (–40 °F bis 149 °F) bei einer maximalen Temperaturänderung von 20 °C pro Stunde
Standardbetriebstemperatur	Längerer Betrieb: 10 °C bis 35 °C bei 10 % bis 80 % relativer Luftfeuchtigkeit (RH), mit einem maximalen Taupunkt von 26 °C. Oberhalb von 900 m verringert sich die maximal zulässige Trockentemperatur um 1 °C je 300 m (1 °F je 550 Fuß).
Erweiterte Betriebstemperatur (Expanded Operating Temperature, EOT)	 <b>ANMERKUNG:</b> Der Betrieb im erweiterten Temperaturbereich kann die Systemleistung beeinflussen.  <b>ANMERKUNG:</b> Bei Betrieb im erweiterten Temperaturbereich können auf der LCD-Anzeige und im Systemereignisprotokoll Warnungen bezüglich der Umgebungstemperatur gemeldet werden.
≤ 10 % der jährlichen Betriebsstunden	5 °C bis 40 °C, 5 % bis 85 % RH bei einem Taupunkt von 26 °C.

≤ 1 % der jährlichen Betriebsstunden



**ANMERKUNG:** Außerhalb der Standardbetriebstemperatur (10 °C bis 35 °C) kann das System für maximal 10 % seiner jährlichen Betriebsstunden bis hinunter auf 5 °C oder bis hinauf auf 40 °C arbeiten.

Bei Temperaturen zwischen 35 °C und 40 °C verringert sich die maximal zulässige Trockentemperatur oberhalb von 950 m um 1 °C je 175 m (1 °F je 319 Fuß).

-5 °C bis 45 °C, 5 % bis 90 % RH bei einem Taupunkt von 26 °C.



**ANMERKUNG:** Außerhalb der Standardbetriebstemperatur (10 °C bis 35 °C) kann das System für maximal 1 % seiner jährlichen Betriebsstunden bis hinunter auf -5 °C oder bis hinauf auf 45 °C arbeiten.

Bei Temperaturen zwischen 40 °C und 45 °C verringert sich die maximal zulässige Trockentemperatur oberhalb von 950 m um 1 °C je 125 m (1 °F je 228 Fuß).

Einschränkung der erweiterten Betriebstemperatur

- Bei Temperaturen unter 5 °C darf kein Kaltstart durchgeführt werden.
- Unterstützt werden Prozessoren mit maximal 95 W.
- Die folgenden Komponenten unterstützen den Bereich der erweiterten Betriebstemperatur nicht:
  - PCIe-SSD-Laufwerke
  - LRDIMMs
  - Dell PowerEdge RAID-Controllerkarten (PERC H710/H710P (in Zweiprozessorkonfigurationen).
- Bei der Belegung der Servermodul-Steckplätze im PowerEdge VRTX-Gehäuse mit nur PowerEdge M620-Servermodulen:
  - Installieren Sie nur Kühlkörper mit einer Breite von 97 mm.
  - Dual-Prozessor-Servermodule mit PERC H310-Karten können nicht mit Einzel-Prozessor-Servermodulen kombiniert werden.
  - Bei der Installation eines Servermoduls mit zwei Prozessoren und einer PERC H310-Karte im PowerEdge VRTX-Gehäuse müssen alle Servermodulsteckplätze im Gehäuse PowerEdge M620-Servermodule mit der gleichen Konfiguration (PowerEdge M620-Servermodule mit zwei Prozessoren und einer PERC H310-Karte) haben. Nicht belegte Modulsteckplätze im Gehäuse können jedoch mit Server-Modul-Platzhaltern installiert werden.

# Systemmeldungen

## Statusmeldungen der LCD-Anzeige

Die LCD-Meldungen bestehen aus kurzen Textnachrichten, die sich auf Ereignisse beziehen, die im Systemereignisprotokoll (SEL) aufgezeichnet sind. Informationen über das SEL und über die Konfiguration der Systemverwaltungseinstellungen finden Sie in der Dokumentation der Systemverwaltungssoftware.

### Anzeigen von LCD-Meldungen

Wenn ein Systemfehler auftritt, wird das LCD-Display gelb. Drücken Sie auf **Select** (Auswählen), um die Liste der Fehler- oder Statusmeldungen anzuzeigen. Markieren Sie mit den Links- und Rechts-Tasten eine Fehlernummer drücken Sie zum Anzeigen des Fehlers auf **Select** (Auswählen).

### Entfernen von LCD-Meldungen



Bei Fehlern mit Sensoren, wie z. B. Temperatur, Spannung, Lüfter usw., wird die LCD-Meldung automatisch gelöscht, wenn der Sensor wieder in den Normalzustand zurückgekehrt ist. Bei anderen Fehlern müssen Sie eine der folgenden Maßnahmen durchführen, damit die Meldung vom Display gelöscht wird:

- Systemereignisprotokoll löschen – Sie können diese Maßnahme per Fernzugriff durchführen, verlieren dann aber das Ereignisprotokoll des Systems.
- System aus- und einschalten – Schalten Sie das System aus und trennen Sie es von der Netzsteckdose; warten Sie etwa 10 Sekunden, schließen Sie das Netzkabel wieder an und starten Sie das System neu.

## Systemfehlermeldungen

Systemmeldungen werden auf dem Bildschirm angezeigt, um Sie auf mögliche Systemprobleme aufmerksam zu machen. Diese Meldungen beziehen sich auf Ereignisse, die im Systemereignisprotokoll (SEL) aufgezeichnet werden. Informationen über das SEL und über die Konfiguration der Systemverwaltungseinstellungen finden Sie in der Dokumentation der Systemverwaltungssoftware.

Manche Meldungen werden in gekürzter Form auch auf dem LCD-Display des Systems angezeigt, wenn das System diese Funktion enthält.

-  **ANMERKUNG:** Die hier aufgeführten LCD-Fehlermeldungen werden im einfachen Format angezeigt. Unter Menü Setup finden Sie Angaben zur Auswahl des Formats, in dem die Meldungen angezeigt werden.
-  **ANMERKUNG:** Wenn eine Systemmeldung ausgegeben wird, die unten nicht aufgeführt ist, ziehen Sie die Dokumentation der während der Meldung gerade ausgeführten Anwendung oder die Dokumentation zum Betriebssystem zu Rate, um eine Erläuterung der Meldung und Angaben zur empfohlenen Maßnahme zu erhalten.
-  **ANMERKUNG:** In einigen Meldungen wird eine bestimmte Systemkomponente anhand des Namens (<name> bzw. <Name>), der Komponentennummer (<number> bzw. <Nummer>) oder der Position (<bay> bzw. <Schacht>) identifiziert.

Fehlercode	Meldungsinformationen	
AMP0300	<b>Meldung</b>	The system board <name> current is less than the lower warning threshold (Die Stromstärke der Systemplatine <Name> ist niedriger als der untere Warnungsschwellenwert).
	<b>Einzelheiten</b>	Die Stromstärke der Systemplatine <Name> liegt außerhalb des optimalen Bereichs.
	<b>Action (Aktion)</b>	<ol style="list-style-type: none"> <li>1. Überprüfen Sie die Stromrichtlinie des Systems.</li> <li>2. Überprüfen Sie die Systemprotokolle auf Stromausfälle.</li> <li>3. Überprüfen Sie die Änderungen der Systemkonfiguration.</li> <li>4. Wenn das Problem weiterhin besteht, lesen Sie <a href="#">Wie Sie Hilfe bekommen</a>.</li> </ol>
AMP0301	<b>Meldung</b>	The system board <name> current is less than the lower warning threshold (Die Stromstärke der Systemplatine <Name> ist niedriger als der untere Warnungsschwellenwert).
	<b>LCD-Meldung</b>	System board <name> current is outside of range (Stromstärke der Systemplatine <Name> liegt außerhalb des Bereichs).
	<b>Einzelheiten</b>	Die Stromstärke der Systemplatine <Name> liegt außerhalb des optimalen Bereichs.
	<b>Action (Aktion)</b>	<ol style="list-style-type: none"> <li>1. Überprüfen Sie die Stromrichtlinie des Systems.</li> <li>2. Überprüfen Sie die Systemprotokolle auf Stromausfälle.</li> <li>3. Überprüfen Sie die Änderungen der Systemkonfiguration.</li> <li>4. Wenn das Problem weiterhin besteht, lesen Sie <a href="#">Wie Sie Hilfe bekommen</a>.</li> </ol>
AMP0302	<b>Meldung</b>	The system board <name> current is greater than the upper warning threshold (Die Stromstärke der Systemplatine <Name> ist höher als der obere Warnungsschwellenwert).
	<b>Einzelheiten</b>	Die Stromstärke der Systemplatine <Name> liegt außerhalb des optimalen Bereichs.
	<b>Action (Aktion)</b>	<ol style="list-style-type: none"> <li>1. Überprüfen Sie die Stromrichtlinie des Systems.</li> <li>2. Überprüfen Sie die Systemprotokolle auf Stromausfälle.</li> <li>3. Überprüfen Sie die Änderungen der Systemkonfiguration.</li> <li>4. Wenn das Problem weiterhin besteht, lesen Sie <a href="#">Wie Sie Hilfe bekommen</a>.</li> </ol>

Fehlercode	Meldungsinformationen	
AMP0303	<b>Meldung</b>	The system board <name> current is greater than the upper critical threshold (Die Stromstärke der Systemplatine <Name> ist höher als der obere kritische Schwellenwert).
	<b>LCD-Meldung</b>	System board <name> current is outside of range (Stromstärke der Systemplatine <Name> liegt außerhalb des Bereichs).
	<b>Einzelheiten</b>	Die Stromstärke der Systemplatine <Name> liegt außerhalb des optimalen Bereichs.
	<b>Action (Aktion)</b>	<ol style="list-style-type: none"> <li>1. Überprüfen Sie die Stromrichtlinie des Systems.</li> <li>2. Überprüfen Sie die Systemprotokolle auf Stromausfälle.</li> <li>3. Überprüfen Sie die Änderungen der Systemkonfiguration.</li> <li>4. Wenn das Problem weiterhin besteht, lesen Sie <a href="#">Wie Sie Hilfe bekommen</a>.</li> </ol>
AMP0304	<b>Meldung</b>	The system board <name> current is outside of range (Die Stromstärke der Systemplatine <Name> liegt außerhalb des Bereichs).
	<b>LCD-Meldung</b>	System board <name> current is outside of range (Stromstärke der Systemplatine <Name> liegt außerhalb des Bereichs).
	<b>Einzelheiten</b>	Die Stromstärke der Systemplatine <Name> liegt außerhalb des optimalen Bereichs.
	<b>Action (Aktion)</b>	<ol style="list-style-type: none"> <li>1. Überprüfen Sie die Stromrichtlinie des Systems.</li> <li>2. Überprüfen Sie die Systemprotokolle auf Stromausfälle.</li> <li>3. Überprüfen Sie die Änderungen der Systemkonfiguration.</li> <li>4. Wenn das Problem weiterhin besteht, lesen Sie <a href="#">Wie Sie Hilfe bekommen</a>.</li> </ol>
AMP0306	<b>Meldung</b>	Disk drive bay <name> current is less than the lower warning threshold (Die Stromstärke des Laufwerkschachts <Name> ist niedriger als der untere Warnungsschwellenwert).
	<b>Einzelheiten</b>	Die Stromstärke des Laufwerkschachts <Name> liegt außerhalb des optimalen Bereichs.
	<b>Action (Aktion)</b>	<ol style="list-style-type: none"> <li>1. Überprüfen Sie die Stromrichtlinie des Systems.</li> <li>2. Überprüfen Sie die Systemprotokolle auf Stromausfälle.</li> <li>3. Überprüfen Sie die Änderungen der Systemkonfiguration.</li> <li>4. Wenn das Problem weiterhin besteht, lesen Sie <a href="#">Wie Sie Hilfe bekommen</a>.</li> </ol>

Fehlercode	Meldungsinformationen	
AMP0307	<b>Meldung</b>	Disk drive bay <name> current is less than the lower critical threshold (Die Stromstärke des Laufwerkschachts <Name> ist niedriger als der untere kritische Schwellenwert).
	<b>LCD-Meldung</b>	Disk drive bay <name> current is outside of range (Die Stromstärke des Laufwerkschachts <Name> liegt außerhalb des Bereichs).
	<b>Einzelheiten</b>	Die Stromstärke des Laufwerkschachts <Name> liegt außerhalb des optimalen Bereichs.
	<b>Action (Aktion)</b>	<ol style="list-style-type: none"> <li>1. Überprüfen Sie die Stromrichtlinie des Systems.</li> <li>2. Überprüfen Sie die Systemprotokolle auf Stromausfälle.</li> <li>3. Überprüfen Sie die Änderungen der Systemkonfiguration.</li> <li>4. Wenn das Problem weiterhin besteht, lesen Sie <a href="#">Wie Sie Hilfe bekommen</a>.</li> </ol>
AMP0308	<b>Meldung</b>	Disk drive bay <name> current is greater than the upper warning threshold (Die Stromstärke des Laufwerkschachts <Name> ist höher als der obere Warnungsschwellenwert).
	<b>Einzelheiten</b>	Die Stromstärke des Laufwerkschachts <Name> liegt außerhalb des optimalen Bereichs.
	<b>Action (Aktion)</b>	<ol style="list-style-type: none"> <li>1. Überprüfen Sie die Stromrichtlinie des Systems.</li> <li>2. Überprüfen Sie die Systemprotokolle auf Stromausfälle.</li> <li>3. Überprüfen Sie die Änderungen der Systemkonfiguration.</li> <li>4. Wenn das Problem weiterhin besteht, lesen Sie <a href="#">Wie Sie Hilfe bekommen</a>.</li> </ol>
AMP0309	<b>Meldung</b>	Disk drive bay <name> current is greater than the upper critical threshold (Die Stromstärke des Laufwerkschachts <Name> ist höher als der obere kritische Schwellenwert).
	<b>LCD-Meldung</b>	Disk drive bay <name> current is outside of range (Die Stromstärke des Laufwerkschachts <Name> liegt außerhalb des Bereichs).
	<b>Einzelheiten</b>	Die Stromstärke des Laufwerkschachts <Name> liegt außerhalb des optimalen Bereichs.
	<b>Action (Aktion)</b>	<ol style="list-style-type: none"> <li>1. Überprüfen Sie die Stromrichtlinie des Systems.</li> <li>2. Überprüfen Sie die Systemprotokolle auf Stromausfälle.</li> <li>3. Überprüfen Sie die Änderungen der Systemkonfiguration.</li> <li>4. Wenn das Problem weiterhin besteht, lesen Sie <a href="#">Wie Sie Hilfe bekommen</a>.</li> </ol>

Fehlercode	Meldungsinformationen	
AMP0310	<b>Meldung</b>	Disk drive bay <name> current is outside of range (Die Stromstärke des Laufwerkschachts <Name> liegt außerhalb des Bereichs).
	<b>LCD-Meldung</b>	Disk drive bay <name> current is outside of range (Die Stromstärke des Laufwerkschachts <Name> liegt außerhalb des Bereichs).
	<b>Einzelheiten</b>	Die Stromstärke des Laufwerkschachts <Name> liegt außerhalb des optimalen Bereichs.
	<b>Action (Aktion)</b>	<ol style="list-style-type: none"> <li>1. Überprüfen Sie die Stromrichtlinie des Systems.</li> <li>2. Überprüfen Sie die Systemprotokolle auf Stromausfälle.</li> <li>3. Überprüfen Sie die Änderungen der Systemkonfiguration.</li> <li>4. Wenn das Problem weiterhin besteht, lesen Sie <a href="#">Wie Sie Hilfe bekommen</a>.</li> </ol>
AMP0312	<b>Meldung</b>	System level current is less than the lower warning threshold (Die Stromstärke auf Systemebene ist niedriger als der untere Warnungsschwellenwert).
	<b>Einzelheiten</b>	Die Stromstärke auf Systemebene liegt außerhalb des optimalen Bereichs.
	<b>Action (Aktion)</b>	<ol style="list-style-type: none"> <li>1. Überprüfen Sie die Stromrichtlinie des Systems.</li> <li>2. Überprüfen Sie die Systemprotokolle auf Stromausfälle.</li> <li>3. Überprüfen Sie die Änderungen der Systemkonfiguration.</li> <li>4. Wenn das Problem weiterhin besteht, lesen Sie <a href="#">Wie Sie Hilfe bekommen</a>.</li> </ol>
AMP0313	<b>Meldung</b>	System level current is less than the lower warning threshold (Die Stromstärke auf Systemebene ist niedriger als der untere Warnungsschwellenwert).
	<b>LCD-Meldung</b>	System level current is outside of range (Die Stromstärke auf Systemebene liegt außerhalb des Bereichs).
	<b>Einzelheiten</b>	Die Stromstärke auf Systemebene liegt außerhalb des optimalen Bereichs.
	<b>Action (Aktion)</b>	<ol style="list-style-type: none"> <li>1. Überprüfen Sie die Stromrichtlinie des Systems.</li> <li>2. Überprüfen Sie die Systemprotokolle auf Stromausfälle.</li> <li>3. Überprüfen Sie die Änderungen der Systemkonfiguration.</li> <li>4. Wenn das Problem weiterhin besteht, lesen Sie <a href="#">Wie Sie Hilfe bekommen</a>.</li> </ol>

<b>Fehlercode</b>	<b>Meldungsinformationen</b>	
<b>AMP0314</b>	<b>Meldung</b>	System level current is greater than the upper warning threshold (Die Stromstärke auf Systemebene ist höher als der obere Warnungsschwellenwert).
	<b>Einzelheiten</b>	Die Stromstärke auf Systemebene liegt außerhalb des optimalen Bereichs.
	<b>Action (Aktion)</b>	<ol style="list-style-type: none"> <li>1. Überprüfen Sie die Stromrichtlinie des Systems.</li> <li>2. Überprüfen Sie die Systemprotokolle auf Stromausfälle.</li> <li>3. Überprüfen Sie die Änderungen der Systemkonfiguration.</li> <li>4. Wenn das Problem weiterhin besteht, lesen Sie <a href="#">Wie Sie Hilfe bekommen</a>.</li> </ol>
<b>AMP0315</b>	<b>Meldung</b>	System level current is greater than the upper critical threshold (Die Stromstärke auf Systemebene ist höher als der obere kritische Schwellenwert).
	<b>LCD-Meldung</b>	System level current is outside of range (Die Stromstärke auf Systemebene liegt außerhalb des Bereichs).
	<b>Einzelheiten</b>	Die Stromstärke auf Systemebene liegt außerhalb des optimalen Bereichs.
	<b>Action (Aktion)</b>	<ol style="list-style-type: none"> <li>1. Überprüfen Sie die Stromrichtlinie des Systems.</li> <li>2. Überprüfen Sie die Systemprotokolle auf Stromausfälle.</li> <li>3. Überprüfen Sie die Änderungen der Systemkonfiguration.</li> <li>4. Wenn das Problem weiterhin besteht, lesen Sie <a href="#">Wie Sie Hilfe bekommen</a>.</li> </ol>
<b>AMP0316</b>	<b>Meldung</b>	System level current is outside of range (Die Stromstärke auf Systemebene liegt außerhalb des Bereichs).
	<b>LCD-Meldung</b>	System level current is outside of range (Die Stromstärke auf Systemebene liegt außerhalb des Bereichs).
	<b>Einzelheiten</b>	Die Stromstärke auf Systemebene liegt außerhalb des optimalen Bereichs.
	<b>Action (Aktion)</b>	<ol style="list-style-type: none"> <li>1. Überprüfen Sie die Stromrichtlinie des Systems.</li> <li>2. Überprüfen Sie die Systemprotokolle auf Stromausfälle.</li> <li>3. Überprüfen Sie die Änderungen der Systemkonfiguration.</li> <li>4. Wenn das Problem weiterhin besteht, lesen Sie <a href="#">Wie Sie Hilfe bekommen</a>.</li> </ol>

<b>Fehlercode</b>	<b>Meldungsinformationen</b>	
<b>AMP0318</b>	<b>Meldung</b>	Chassis power level current is less than the lower warning threshold (Die Stromstärke auf Gehäusestromebene ist niedriger als der untere Warnungsschwellenwert).
	<b>Einzelheiten</b>	Die Stromstärke auf Gehäusestromebene liegt außerhalb des optimalen Bereichs.
	<b>Action (Aktion)</b>	<ol style="list-style-type: none"> <li>1. Überprüfen Sie die Stromrichtlinie des Systems.</li> <li>2. Überprüfen Sie die Systemprotokolle auf Stromausfälle.</li> <li>3. Überprüfen Sie die Änderungen der Systemkonfiguration.</li> <li>4. Wenn das Problem weiterhin besteht, lesen Sie <a href="#">Wie Sie Hilfe bekommen</a>.</li> </ol>
<b>AMP0319</b>	<b>Meldung</b>	Chassis power level current is less than the lower critical threshold (Die Stromstärke auf Gehäusestromebene ist niedriger als der untere kritische Schwellenwert).
	<b>Einzelheiten</b>	Die Stromstärke auf Gehäusestromebene liegt außerhalb des optimalen Bereichs.
	<b>Action (Aktion)</b>	<ol style="list-style-type: none"> <li>1. Überprüfen Sie die Stromrichtlinie des Systems.</li> <li>2. Überprüfen Sie die Systemprotokolle auf Stromausfälle.</li> <li>3. Überprüfen Sie die Änderungen der Systemkonfiguration.</li> <li>4. Wenn das Problem weiterhin besteht, lesen Sie <a href="#">Wie Sie Hilfe bekommen</a>.</li> </ol>
<b>AMP0320</b>	<b>Meldung</b>	Chassis power level current is greater than the upper warning threshold (Die Stromstärke auf Gehäusestromebene ist höher als der obere Warnungsschwellenwert).
	<b>Einzelheiten</b>	Die Stromstärke auf Gehäusestromebene liegt außerhalb des optimalen Bereichs.
	<b>Action (Aktion)</b>	<ol style="list-style-type: none"> <li>1. Überprüfen Sie die Stromrichtlinie des Systems.</li> <li>2. Überprüfen Sie die Systemprotokolle auf Stromausfälle.</li> <li>3. Überprüfen Sie die Änderungen der Systemkonfiguration.</li> <li>4. Wenn das Problem weiterhin besteht, lesen Sie <a href="#">Wie Sie Hilfe bekommen</a>.</li> </ol>
<b>AMP0321</b>	<b>Meldung</b>	Chassis power level current is greater than the upper critical threshold (Die Stromstärke auf Gehäusestromebene ist höher als der obere kritische Schwellenwert).

<b>Fehlercode</b>	<b>Meldungsinformationen</b>	
	<b>Einzelheiten</b>	Die Stromstärke auf Gehäusestromebene liegt außerhalb des optimalen Bereichs.
	<b>Action (Aktion)</b>	<ol style="list-style-type: none"> <li>1. Überprüfen Sie die Stromrichtlinie des Systems.</li> <li>2. Überprüfen Sie die Systemprotokolle auf Stromausfälle.</li> <li>3. Überprüfen Sie die Änderungen der Systemkonfiguration.</li> <li>4. Wenn das Problem weiterhin besteht, lesen Sie <a href="#">Wie Sie Hilfe bekommen</a>.</li> </ol>
<b>AMP0322</b>	<b>Meldung</b>	Chassis power level current is outside of range (Die Stromstärke auf Gehäusestromebene liegt außerhalb des Bereichs).
	<b>Einzelheiten</b>	Die Stromstärke auf Gehäusestromebene liegt außerhalb des optimalen Bereichs.
	<b>Action (Aktion)</b>	<ol style="list-style-type: none"> <li>1. Überprüfen Sie die Stromrichtlinie des Systems.</li> <li>2. Überprüfen Sie die Systemprotokolle auf Stromausfälle.</li> <li>3. Überprüfen Sie die Änderungen der Systemkonfiguration.</li> <li>4. Wenn das Problem weiterhin besteht, lesen Sie <a href="#">Wie Sie Hilfe bekommen</a>.</li> </ol>
<b>ASR0000</b>	<b>Meldung</b>	Der Watchdog-Zeitmesser ist abgelaufen.
	<b>Einzelheiten</b>	Das Betriebssystem oder eine Anwendung konnte innerhalb des Zeitraums der Zeitüberschreitung nicht kommunizieren.
	<b>Action (Aktion)</b>	Überprüfen Sie das Betriebssystem, die Anwendung, die Hardware und das Systemereignisprotokoll auf Ausnahmeereignisse.
<b>ASR0001</b>	<b>Meldung</b>	Der Watchdog-Zeitmesser hat das System zurückgesetzt.
	<b>Einzelheiten</b>	Das Betriebssystem oder eine Anwendung konnte innerhalb des Zeitraums der Zeitüberschreitung nicht kommunizieren. Das System wurde zurückgesetzt.
	<b>Action (Aktion)</b>	Überprüfen Sie das Betriebssystem, die Anwendung, die Hardware und das Systemereignisprotokoll auf Ausnahmeereignisse.
<b>ASR0002</b>	<b>Meldung</b>	Der Watchdog-Zeitmesser hat das System ausgeschaltet.
	<b>Einzelheiten</b>	Das Betriebssystem oder eine Anwendung konnte innerhalb des Zeitraums der Zeitüberschreitung nicht kommunizieren. Das System wurde heruntergefahren.
	<b>Action (Aktion)</b>	Überprüfen Sie das Betriebssystem, die Anwendung, die Hardware und das Systemereignisprotokoll auf Ausnahmeereignisse.

<b>Fehlercode</b>	<b>Meldungsinformationen</b>	
<b>ASR0003</b>	<b>Meldung</b>	Der Watchdog-Zeitmesser hat das System aus- und wieder eingeschaltet.
	<b>Einzelheiten</b>	Das Betriebssystem oder eine Anwendung konnte innerhalb des Zeitraums der Zeitüberschreitung nicht kommunizieren. Das System wurde aus- und wieder eingeschaltet.
	<b>Action (Aktion)</b>	Überprüfen Sie das Betriebssystem, die Anwendung, die Hardware und das Systemereignisprotokoll auf Ausnahmeereignisse.
<b>ASR0008</b>	<b>Meldung</b>	The watchdog timer interrupt was initiated (Die Unterbrechung des Watchdog-Zeitmessers wurde eingeleitet).
	<b>Einzelheiten</b>	Das Betriebssystem oder eine Anwendung konnte innerhalb des Zeitraums der Zeitüberschreitung nicht kommunizieren. Es wurden keine Maßnahmen ergriffen.
	<b>Action (Aktion)</b>	Überprüfen Sie das Betriebssystem, die Anwendung, die Hardware und das Systemereignisprotokoll auf Ausnahmeereignisse.
<b>ASR0100</b>	<b>Meldung</b>	The BIOS watchdog timer reset the system (Der BIOS-Watchdog-Zeitmesser hat das System zurückgesetzt).
	<b>Einzelheiten</b>	Das Betriebssystem oder eine Anwendung konnte innerhalb des Zeitraums der Zeitüberschreitung nicht kommunizieren. Das System wurde zurückgesetzt.
	<b>Action (Aktion)</b>	Überprüfen Sie das Betriebssystem, die Anwendung, die Hardware und das Systemereignisprotokoll auf Ausnahmeereignisse.
<b>ASR0101</b>	<b>Meldung</b>	The OS watchdog timer reset the system (Der Watchdog-Zeitmesser des Betriebssystems hat das System zurückgesetzt).
	<b>Einzelheiten</b>	Das Betriebssystem oder eine Anwendung konnte innerhalb des Zeitraums der Zeitüberschreitung nicht kommunizieren. Das System wurde zurückgesetzt.
	<b>Action (Aktion)</b>	Überprüfen Sie das Betriebssystem, die Anwendung, die Hardware und das Systemereignisprotokoll auf Ausnahmeereignisse.
<b>ASR0102</b>	<b>Meldung</b>	The OS watchdog timer shutdown the system (Der Watchdog-Zeitmesser des Betriebssystems hat das System heruntergefahren).
	<b>Einzelheiten</b>	Das Betriebssystem oder eine Anwendung konnte innerhalb des Zeitraums der Zeitüberschreitung nicht kommunizieren. Das System wurde heruntergefahren.
	<b>Action (Aktion)</b>	Überprüfen Sie das Betriebssystem, die Anwendung, die Hardware und das Systemereignisprotokoll auf Ausnahmeereignisse.

<b>Fehlercode</b>	<b>Meldungsinformationen</b>	
<b>ASR0103</b>	<b>Meldung</b>	The OS watchdog timer powered down the system (Der Watchdog-Zeitmesser des Betriebssystems hat das System ausgeschaltet).
	<b>Einzelheiten</b>	Das Betriebssystem oder eine Anwendung konnte innerhalb des Zeitraums der Zeitüberschreitung nicht kommunizieren. Das System wurde ausgeschaltet.
	<b>Action (Aktion)</b>	Überprüfen Sie das Betriebssystem, die Anwendung, die Hardware und das Systemereignisprotokoll auf Ausnahmeereignisse.
<b>ASR0104</b>	<b>Meldung</b>	The OS watchdog timer power-cycled the system (Der Watchdog-Zeitmesser des Betriebssystems hat das System aus- und wieder eingeschaltet).
	<b>Einzelheiten</b>	Das Betriebssystem oder eine Anwendung konnte innerhalb des Zeitraums der Zeitüberschreitung nicht kommunizieren. Das System wurde aus- und wieder eingeschaltet.
	<b>Action (Aktion)</b>	Überprüfen Sie das Betriebssystem, die Anwendung, die Hardware und das Systemereignisprotokoll auf Ausnahmeereignisse.
<b>ASR0105</b>	<b>Meldung</b>	The operating system watchdog timer powered off the system (Der Watchdog-Zeitmesser des Betriebssystems hat das System abgeschaltet).
	<b>Einzelheiten</b>	Das Betriebssystem oder eine Anwendung konnte innerhalb des Zeitraums der Zeitüberschreitung nicht kommunizieren. Das System wurde abgeschaltet.
	<b>Action (Aktion)</b>	Überprüfen Sie das Betriebssystem, die Anwendung, die Hardware und das Systemereignisprotokoll auf Ausnahmeereignisse.
<b>ASR0106</b>	<b>Meldung</b>	Der Watchdog-Zeitmesser ist abgelaufen.
	<b>Einzelheiten</b>	Das Betriebssystem oder eine Anwendung konnte innerhalb des Zeitraums der Zeitüberschreitung nicht kommunizieren.
	<b>Action (Aktion)</b>	Überprüfen Sie das Betriebssystem, die Anwendung, die Hardware und das Systemereignisprotokoll auf Ausnahmeereignisse.
<b>ASR0107</b>	<b>Meldung</b>	The watchdog timer pre-timeout interrupt was initiated (Die Unterbrechung des Watchdog-Zeitmessers vor der Zeitüberschreitung wurde eingeleitet)..
	<b>Einzelheiten</b>	Das Betriebssystem oder eine Anwendung konnte innerhalb des Zeitraums der Zeitüberschreitung nicht kommunizieren.
	<b>Action (Aktion)</b>	Überprüfen Sie das Betriebssystem, die Anwendung, die Hardware und das Systemereignisprotokoll auf Ausnahmeereignisse.

<b>Fehlercode</b>	<b>Meldungsinformationen</b>	
<b>BAT0000</b>	<b>Meldung</b>	The system board battery is low (Der Akku der Systemplatine ist fast erschöpft).
	<b>Einzelheiten</b>	Entweder fehlt der Akku der Systemplatine, er ist schwach oder er lässt sich aufgrund von Temperaturproblemen nicht aufladen.
	<b>Action (Aktion)</b>	Überprüfen Sie die Systemlüfter. Tauschen Sie den Akku der Systemplatine aus.
<b>BAT0002</b>	<b>Meldung</b>	The system board battery has failed (Der Akku der Systemplatine ist ausgefallen).
	<b>LCD-Meldung</b>	The system board battery has failed. Check battery. (Der Akku der Systemplatine ist ausgefallen. Überprüfen Sie den Akku.)
	<b>Einzelheiten</b>	Entweder fehlt der Akku der Systemplatine oder er ist schwach.
	<b>Action (Aktion)</b>	Lesen Sie <a href="#">Wie Sie Hilfe bekommen</a> .
<b>BAT0004</b>	<b>Meldung</b>	The system board battery is absent (Der Akku der Systemplatine fehlt).
	<b>LCD-Meldung</b>	The system board battery is absent. Check battery. (Der Akku der Systemplatine fehlt. Überprüfen Sie den Akku.)
	<b>Action (Aktion)</b>	Setzen Sie den Akku der Systemplatine wieder ein.
<b>BAT0005</b>	<b>Meldung</b>	Der Speicherakku ist fast erschöpft.
	<b>Einzelheiten</b>	Das System muss eingeschaltet bleiben, damit der Akku aufgeladen werden kann.
	<b>Action (Aktion)</b>	Laden Sie den Akku auf. Wenn das Problem weiterhin besteht, lesen Sie <a href="#">Wie Sie Hilfe bekommen</a> .
<b>BAT0007</b>	<b>Meldung</b>	The storage battery has failed (Der Speicherakku ist ausgefallen).
	<b>LCD-Meldung</b>	The storage battery has failed. Check battery. (Der Speicherakku ist ausgefallen. Überprüfen Sie den Akku.)
	<b>Einzelheiten</b>	Überprüfen Sie die Kabelverbindung zwischen dem Speicherakku und dem Controller.
	<b>Action (Aktion)</b>	Überprüfen Sie die Installation des Speicherakkus.
<b>BAT0010</b>	<b>Meldung</b>	The storage battery for disk drive bay <bay> is low (Der Speicherakku für Laufwerkschacht <Schacht> ist fast erschöpft).
	<b>Einzelheiten</b>	Das System muss eingeschaltet bleiben, damit der Akku aufgeladen werden kann.

<b>Fehlercode</b>	<b>Meldungsinformationen</b>	
	<b>Action (Aktion)</b>	Laden Sie den Akku auf. Wenn das Problem weiterhin besteht, lesen Sie <a href="#">Wie Sie Hilfe bekommen</a> .
<b>BAT0012</b>	<b>Meldung</b>	The storage battery for disk drive bay <bay> has failed (Der Speicherakku für Laufwerkschacht <Schacht> ist ausgefallen).
	<b>LCD-Meldung</b>	Battery for disk drive bay <bay> has failed. Check battery. (Akku für Laufwerkschacht <Schacht> ist ausgefallen. Überprüfen Sie den Akku.)
	<b>Einzelheiten</b>	Überprüfen Sie die Kabelverbindung zwischen dem Speicherakku und dem Controller.
	<b>Action (Aktion)</b>	Überprüfen Sie die Installation des Speicherakkus.
<b>BAT0014</b>	<b>Meldung</b>	The storage battery for disk drive bay <bay> is absent (Der Speicherakku für Laufwerkschacht <Schacht> fehlt).
	<b>LCD-Meldung</b>	Battery for disk drive bay <bay> is absent. Check battery. (Akku für Laufwerkschacht <Schacht> fehlt. Überprüfen Sie den Akku.)
	<b>Einzelheiten</b>	Überprüfen Sie die Kabelverbindung zwischen dem Speicherakku und dem Controller.
	<b>Action (Aktion)</b>	Überprüfen Sie die Installation des Speicherakkus.
<b>BAT0015</b>	<b>Meldung</b>	The <name> battery is low (Der Akku <Name> ist fast erschöpft).
	<b>Einzelheiten</b>	Der schwache Akku <Name> kann die Leistung des Systems beeinträchtigen.
	<b>Action (Aktion)</b>	Laden Sie den Akku <name> nach Möglichkeit wieder auf. Wenn das Problem weiterhin besteht, tauschen Sie den Akku <Name> aus.
<b>BAT0017</b>	<b>Meldung</b>	The <name> battery has failed (Der Akku <Name> ist ausgefallen).
	<b>LCD-Meldung</b>	The <name> battery has failed. Check battery. (Der Akku <Name> ist ausgefallen. Überprüfen Sie den Akku.)
	<b>Einzelheiten</b>	Entweder fehlt der Akku <Name>, er ist schwach oder er lässt sich aufgrund von Temperaturproblemen nicht aufladen.
	<b>Action (Aktion)</b>	Überprüfen Sie die Systemlüfter. Tauschen Sie den Akku <Name> aus.
<b>BAT0019</b>	<b>Meldung</b>	The <name> battery is absent (Der Akku <Name> fehlt).
	<b>LCD-Meldung</b>	The <name> battery is absent. Check battery. (Der Akku <Name> fehlt. Überprüfen Sie den Akku.)

Fehlercode	Meldungsinformationen	
	<b>Einzelheiten</b>	Der ausgefallene oder fehlende Akku <Name> kann die Leistung des System verringern.
	<b>Action (Aktion)</b>	Überprüfen Sie die Systemlüfter. Tauschen Sie den Akku <Name> aus.
<b>CBL0006</b>	<b>Meldung</b>	Multiple storage controllers are incorrectly connected to the same backplane <Bay ID> (Mehrere Speichercontroller sind falsch an dieselbe Rückwandplatine <Schachtkennung> angeschlossen).
	<b>Einzelheiten</b>	Diese Konfiguration der Rückwandplatine wird nicht unterstützt.
	<b>Action (Aktion)</b>	Überprüfen Sie die Konfiguration der Rückwandplatine. Schließen Sie das Kabel wieder an. Wenn das Problem weiterhin besteht, lesen Sie <a href="#">Wie Sie Hilfe bekommen</a> .
<b>CPU0000</b>	<b>Meldung</b>	CPU <number> has an internal error (IERR). (Prozessor <Nummer> weist einen internen Fehler auf [IERR].)
	<b>LCD-Meldung</b>	CPU <number> has an internal error (IERR). (Prozessor <Nummer> weist einen internen Fehler auf [IERR].)
	<b>Einzelheiten</b>	Das Systemereignisprotokoll und die Betriebssystemprotokolle weisen möglicherweise darauf hin, dass die Ausnahme außerhalb des Prozessors aufgetreten ist.
	<b>Action (Aktion)</b>	Überprüfen Sie das Systemereignisprotokoll und die Betriebssystemprotokolle. Wenn das Problem weiterhin besteht, lesen Sie <a href="#">Wie Sie Hilfe bekommen</a> .
<b>CPU0001</b>	<b>Meldung</b>	CPU <number> has a thermal trip (over-temperature) event. (Prozessor <Nummer> weist ein Übertemperaturereignis [thermischer Auslöser] auf.)
	<b>LCD-Meldung</b>	CPU <number> has a thermal trip. Check CPU heat sink. (Prozessor <Nummer> weist einen thermischen Auslöser auf. Überprüfen Sie den Prozessorkühlkörper.)
	<b>Einzelheiten</b>	Die Prozessortemperatur hat den Arbeitsbereich überschritten.
	<b>Action (Aktion)</b>	Überprüfen Sie die Protokolle auf Lüfterausfälle, ersetzen Sie ausgefallene Lüfter. Wenn keine Ausfälle erkannt werden, überprüfen Sie die Eintrittstemperatur (falls verfügbar) und installieren Sie den Prozessorkühlkörper wieder.
<b>CPU0002</b>	<b>Meldung</b>	CPU <number> has failed the built-in self-test (BIST). (Prozessor <Nummer> hat den integrierten Selbsttest [BIST] nicht bestanden.)

<b>Fehlercode</b>	<b>Meldungsinformationen</b>	
	<b>Action (Aktion)</b>	<ol style="list-style-type: none"> <li>1. Schalten Sie das System aus und nehmen Sie es für eine Minute vom Netz. Legen Sie das System wieder an das Netz und schalten Sie es ein.</li> <li>2. Vergewissern Sie sich, dass der Prozessor richtig sitzt.</li> <li>3. Wenn das Problem weiterhin besteht, lesen Sie <a href="#">Wie Sie Hilfe bekommen</a>.</li> </ol>
<b>CPU0003</b>	<b>Meldung</b>	CPU <number> is stuck in POST (Prozessor <Nummer> hängt im POST).
	<b>Action (Aktion)</b>	<ol style="list-style-type: none"> <li>1. Schalten Sie das System aus und nehmen Sie es für eine Minute vom Netz. Legen Sie das System wieder an das Netz und schalten Sie es ein.</li> <li>2. Reduzieren Sie die Systemkonfiguration auf minimalen Speicher und entfernen Sie alle PCI-Geräte. Falls das System den POST abschließt, aktualisieren Sie das System-BIOS. Installieren Sie nacheinander den Speicher und die einzelnen PCI-Komponenten, bis die ursprüngliche Konfiguration wiederhergestellt ist.</li> <li>3. Wenn das Problem weiterhin besteht, lesen Sie <a href="#">Wie Sie Hilfe bekommen</a>.</li> </ol>
<b>CPU0004</b>	<b>Meldung</b>	CPU <number> failed to initialize (Prozessor <Nummer> konnte nicht initialisiert werden).
	<b>Action (Aktion)</b>	<ol style="list-style-type: none"> <li>1. Schalten Sie das System aus und nehmen Sie es für eine Minute vom Netz. Legen Sie das System wieder an das Netz und schalten Sie es ein.</li> <li>2. Vergewissern Sie sich, dass der Prozessor richtig sitzt.</li> <li>3. Wenn das Problem weiterhin besteht, lesen Sie <a href="#">Wie Sie Hilfe bekommen</a>.</li> </ol>
<b>CPU0005</b>	<b>Meldung</b>	CPU <number> configuration is unsupported (Die Konfiguration von Prozessor <Nummer> wird nicht unterstützt).
	<b>LCD-Meldung</b>	CPU <number> configuration is unsupported. Check CPU or BIOS revision. (Die Konfiguration von Prozessor <Nummer> wird nicht unterstützt. Überprüfen Sie den Prozessor und die BIOS-Revision)
	<b>Einzelheiten</b>	Das System kann nicht starten oder wird möglicherweise in einem herabgesetzten Zustand ausgeführt.
	<b>Action (Aktion)</b>	Überprüfen Sie die technischen Daten auf unterstützte Prozessortypen.

<b>Fehlercode</b>	<b>Meldungsinformationen</b>	
<b>CPU0006</b>	<b>Meldung</b>	Unrecoverable CPU complex error detected on CPU <number> (Nicht behebbarer komplexer Prozessorfehler an Prozessor <Nummer> festgestellt).
	<b>Einzelheiten</b>	Das System kann nicht starten oder wird möglicherweise in einem herabgesetzten Zustand ausgeführt.
	<b>Action (Aktion)</b>	<ol style="list-style-type: none"> <li>1. Schalten Sie das System aus und nehmen Sie es für eine Minute vom Netz. Legen Sie das System wieder an das Netz und schalten Sie es ein.</li> <li>2. Vergewissern Sie sich, dass der Prozessor richtig sitzt.</li> <li>3. Wenn das Problem weiterhin besteht, lesen Sie <a href="#">Wie Sie Hilfe bekommen</a>.</li> </ol>
<b>CPU0008</b>	<b>Meldung</b>	CPU <number> is disabled (Prozessor <Nummer> ist deaktiviert).
	<b>Einzelheiten</b>	Das System kann nicht starten oder wird möglicherweise in einem herabgesetzten Zustand ausgeführt.
	<b>Action (Aktion)</b>	Tritt der Fehler unerwartet auf, überprüfen Sie das Vorhandensein des Prozessors und die Konfiguration des System-Setups (BIOS).
<b>CPU0010</b>	<b>Meldung</b>	CPU <number> is throttled (Prozessor <Nummer> ist gedrosselt).
	<b>Einzelheiten</b>	Der Prozessor ist aufgrund von Temperatur- oder Stromversorgungsbedingungen gedrosselt.
	<b>Action (Aktion)</b>	Überprüfen Sie die Systemprotokolle auf Stromversorgungs- oder Temperatúrausnahmen.
<b>CPU0023</b>	<b>Meldung</b>	CPU <number> is absent (Prozessor <Nummer> fehlt).
	<b>LCD-Meldung</b>	CPU <number> is absent. Check CPU. (Prozessor <Nummer> fehlt. Überprüfen Sie den Prozessor.)
	<b>Action (Aktion)</b>	Überprüfen Sie die Prozessorinstallation. Setzen Sie den Prozessor gegebenenfalls neu ein.
<b>CPU0100</b>	<b>Meldung</b>	CPU <number> temperature is less than the lower warning threshold (Die Temperatur von Prozessor <Nummer> ist niedriger als der untere Warnungsschwellenwert).
	<b>Einzelheiten</b>	Die Systemleistung ist möglicherweise herabgesetzt.
	<b>Action (Aktion)</b>	Überprüfen Sie die Betriebsumgebung des Systems.

<b>Fehlercode</b>	<b>Meldungsinformationen</b>	
<b>CPU0101</b>	<b>Meldung</b>	CPU <number> temperature is less than the lower critical threshold (Die Temperatur von Prozessor <Nummer> ist niedriger als der untere kritische Schwellenwert).
	<b>LCD-Meldung</b>	CPU <number> temperature is outside of range (Die Temperatur von Prozessor <Nummer> liegt außerhalb des Bereichs).
	<b>Einzelheiten</b>	Die Systemleistung ist möglicherweise herabgesetzt.
	<b>Action (Aktion)</b>	Überprüfen Sie die Betriebsumgebung, die Lüfter und die Kühlkörper des Systems.
<b>CPU0102</b>	<b>Meldung</b>	CPU <number> temperature is greater than the upper warning threshold (Die Temperatur von Prozessor <Nummer> ist höher als der obere Warnungsschwellenwert).
	<b>Einzelheiten</b>	Die Systemleistung ist möglicherweise herabgesetzt.
	<b>Action (Aktion)</b>	Überprüfen Sie die Betriebsumgebung, die Lüfter und die Kühlkörper des Systems.
<b>CPU0103</b>	<b>Meldung</b>	CPU <number> temperature is greater than the upper critical threshold (Die Temperatur von Prozessor <Nummer> ist höher als der obere kritische Schwellenwert).
	<b>LCD-Meldung</b>	CPU <number> temperature is outside of range. Check fans. (Die Temperatur von Prozessor <Nummer> liegt außerhalb des Bereichs. Überprüfen Sie die Lüfter.)
	<b>Einzelheiten</b>	Die Systemleistung ist möglicherweise herabgesetzt.
	<b>Action (Aktion)</b>	Überprüfen Sie die Betriebsumgebung, die Lüfter und die Kühlkörper des Systems.
<b>CPU0104</b>	<b>Meldung</b>	CPU <number> temperature is outside of range (Die Temperatur von Prozessor <Nummer> liegt außerhalb des Bereichs).
	<b>LCD-Meldung</b>	CPU <number> temperature is outside of range. Check fans. (Die Temperatur von Prozessor <Nummer> liegt außerhalb des Bereichs. Überprüfen Sie die Lüfter.)
	<b>Einzelheiten</b>	Die Systemleistung ist möglicherweise herabgesetzt.
	<b>Action (Aktion)</b>	Überprüfen Sie die Betriebsumgebung, die Lüfter und die Kühlkörper des Systems.
<b>CPU0200</b>	<b>Meldung</b>	CPU <number> <name> voltage is less than the lower warning threshold (Die <Name>-Spannung von Prozessor <Nummer> ist niedriger als der untere Warnungsschwellenwert).

<b>Fehlercode</b>	<b>Meldungsinformationen</b>	
	<b>Einzelheiten</b>	Niedrige Spannungen können durch ein Problem mit dem Spannungsregler oder durch ein Problem mit dem Prozessor verursacht werden. Die niedrige Spannung kann dazu führen, dass der Prozessor nicht funktioniert.
	<b>Action (Aktion)</b>	<ol style="list-style-type: none"> <li>1. Schalten Sie das System aus und nehmen Sie es für eine Minute vom Netz.</li> <li>2. Legen Sie das System wieder an das Netz und schalten Sie es ein.</li> <li>3. Vergewissern Sie sich, dass der Prozessor richtig sitzt.</li> <li>4. Wenn das Problem weiterhin besteht, lesen Sie <a href="#">Wie Sie Hilfe bekommen</a>.</li> </ol>
<b>CPU0201</b>	<b>Meldung</b>	CPU <number> <name> voltage is less than the lower critical threshold (Die <Name>-Spannung von Prozessor <Nummer> ist niedriger als der untere kritische Schwellenwert).
	<b>LCD-Meldung</b>	CPU <number> <name> voltage is outside of range. Re-seat CPU. (Die <Name>-Spannung von Prozessor <Nummer> liegt außerhalb des Bereichs. Setzen Sie den Prozessor neu ein.)
	<b>Einzelheiten</b>	Niedrige Spannungen können durch ein Problem mit dem Spannungsregler oder durch ein Problem mit dem Prozessor verursacht werden. Wenn der kritische Schwellenwert unterschritten wird, funktioniert der Prozessor nicht mehr. Dies kann zum Ausschalten des Systems führen.
	<b>Action (Aktion)</b>	<ol style="list-style-type: none"> <li>1. Schalten Sie das System aus und nehmen Sie es für eine Minute vom Netz.</li> <li>2. Legen Sie das System wieder an das Netz und schalten Sie es ein.</li> <li>3. Vergewissern Sie sich, dass der Prozessor richtig sitzt.</li> <li>4. Wenn das Problem weiterhin besteht, lesen Sie <a href="#">Wie Sie Hilfe bekommen</a>.</li> </ol>
<b>CPU0202</b>	<b>Meldung</b>	CPU <number> <name> voltage is greater than the upper warning threshold (Die <Name>-Spannung von Prozessor <Nummer> ist höher als der obere Warnungsschwellenwert).
	<b>Einzelheiten</b>	Hohe Spannungen können durch ein Problem mit dem Spannungsregler oder durch ein Problem mit dem Prozessor verursacht werden. Erhöhte Spannungen können zu einer Beschädigung des Prozessors oder anderer elektronischer Komponenten im System führen.
	<b>Action (Aktion)</b>	<ol style="list-style-type: none"> <li>1. Schalten Sie das System aus und nehmen Sie es für eine Minute vom Netz.</li> </ol>

<b>Fehlercode</b>	<b>Meldungsinformationen</b>	<ol style="list-style-type: none"> <li>2. Legen Sie das System wieder an das Netz und schalten Sie es ein.</li> <li>3. Vergewissern Sie sich, dass der Prozessor richtig sitzt.</li> <li>4. Wenn das Problem weiterhin besteht, lesen Sie <a href="#">Wie Sie Hilfe bekommen</a>.</li> </ol>
<b>CPU0203</b>	<b>Meldung</b>	CPU <number> <name> voltage is greater than the upper critical threshold (Die <Name>-Spannung von Prozessor <Nummer> ist höher als der obere kritische Schwellenwert).
	<b>LCD-Meldung</b>	CPU <number> <name> voltage is outside of range. Re-seat CPU. (Die <Name>-Spannung von Prozessor <Nummer> liegt außerhalb des Bereichs. Setzen Sie den Prozessor neu ein.)
	<b>Einzelheiten</b>	Hohe Spannungen können durch ein Problem mit dem Spannungsregler oder durch ein Problem mit dem Prozessor verursacht werden. Erhöhte Spannungen können zu einer Beschädigung des Prozessors oder anderer elektronischer Komponenten im System führen. Dies kann zum Ausschalten des Systems führen.
	<b>Action (Aktion)</b>	<ol style="list-style-type: none"> <li>1. Schalten Sie das System aus und nehmen Sie es für eine Minute vom Netz.</li> <li>2. Legen Sie das System wieder an das Netz und schalten Sie es ein.</li> <li>3. Vergewissern Sie sich, dass der Prozessor richtig sitzt.</li> <li>4. Wenn das Problem weiterhin besteht, lesen Sie <a href="#">Wie Sie Hilfe bekommen</a>.</li> </ol>
<b>CPU0204</b>	<b>Meldung</b>	CPU <number> <name> voltage is outside of range (Die <Name>-Spannung von Prozessor <Nummer> liegt außerhalb des Bereichs).
	<b>LCD-Meldung</b>	CPU <number> <name> voltage is outside of range. Re-seat CPU. (Die <Name>-Spannung von Prozessor <Nummer> liegt außerhalb des Bereichs. Setzen Sie den Prozessor neu ein.)
	<b>Einzelheiten</b>	Spannungen außerhalb des zulässigen Bereichs können elektrische Komponenten beschädigen oder zu einem Herunterfahren des Systems führen.
	<b>Action (Aktion)</b>	<ol style="list-style-type: none"> <li>1. Schalten Sie das System aus und nehmen Sie es für eine Minute vom Netz.</li> <li>2. Vergewissern Sie sich, dass der Prozessor richtig sitzt.</li> <li>3. Legen Sie das System wieder an das Netz und schalten Sie es ein.</li> </ol>

Fehlercode	Meldungsinformationen	
		4. Wenn das Problem weiterhin besteht, lesen Sie <a href="#">Wie Sie Hilfe bekommen</a> .
<b>CPU0700</b>	<b>Meldung</b>	CPU <number> initialization error detected (Initialisierungsfehler bei Prozessor <Nummer> festgestellt).
	<b>LCD-Meldung</b>	CPU <number> initialization error detected. Power cycle system. (Initialisierungsfehler bei Prozessor <Nummer> festgestellt. Schalten Sie das System aus und wieder ein.)
	<b>Einzelheiten</b>	Das System-BIOS konnte den Prozessor nicht initialisieren.
	<b>Action (Aktion)</b>	<ol style="list-style-type: none"> <li>1. Schalten Sie das System aus und nehmen Sie es für eine Minute vom Netz.</li> <li>2. Vergewissern Sie sich, dass der Prozessor richtig sitzt.</li> <li>3. Legen Sie das System wieder an das Netz und schalten Sie es ein.</li> <li>4. Wenn das Problem weiterhin besteht, lesen Sie <a href="#">Wie Sie Hilfe bekommen</a>.</li> </ol>
<b>CPU0701</b>	<b>Meldung</b>	CPU <number> protocol error detected (Protokollfehler bei Prozessor <Nummer> festgestellt).
	<b>LCD-Meldung</b>	CPU <number> protocol error detected. Power cycle system. (Protokollfehler bei Prozessor <Nummer> festgestellt. Schalten Sie das System aus und wieder ein.)
	<b>Einzelheiten</b>	Das Systemereignisprotokoll und die Betriebssystemprotokolle weisen möglicherweise darauf hin, dass die Ausnahme außerhalb des Prozessors aufgetreten ist.
	<b>Action (Aktion)</b>	<ol style="list-style-type: none"> <li>1. Überprüfen Sie das Systemereignisprotokoll und die Betriebssystemprotokolle auf Ausnahmen. Wenn keine Ausnahmen vorliegen, fahren Sie fort.</li> <li>2. Schalten Sie das System aus und nehmen Sie es für eine Minute vom Netz.</li> <li>3. Vergewissern Sie sich, dass der Prozessor richtig sitzt.</li> <li>4. Legen Sie das System wieder an das Netz und schalten Sie es ein.</li> <li>5. Wenn das Problem weiterhin besteht, lesen Sie <a href="#">Wie Sie Hilfe bekommen</a>.</li> </ol>
<b>CPU0702</b>	<b>Meldung</b>	Paritätsfehler am Prozessorbus festgestellt.
	<b>LCD-Meldung</b>	CPU bus parity error detected. Power cycle system. (Paritätsfehler am Prozessorbus festgestellt. Schalten Sie das System aus und wieder ein.)

<b>Fehlercode</b>	<b>Meldungsinformationen</b>	
	<b>Einzelheiten</b>	Das Systemereignisprotokoll und die Betriebssystemprotokolle weisen möglicherweise darauf hin, dass die Ausnahme außerhalb des Prozessors aufgetreten ist.
	<b>Action (Aktion)</b>	<ol style="list-style-type: none"> <li>1. Überprüfen Sie das Systemereignisprotokoll und die Betriebssystemprotokolle auf Ausnahmen. Wenn keine Ausnahmen vorliegen, fahren Sie fort.</li> <li>2. Schalten Sie das System aus und nehmen Sie es für eine Minute vom Netz.</li> <li>3. Vergewissern Sie sich, dass der Prozessor richtig sitzt.</li> <li>4. Legen Sie das System wieder an das Netz und schalten Sie es ein.</li> <li>5. Wenn das Problem weiterhin besteht, lesen Sie <a href="#">Wie Sie Hilfe bekommen</a>.</li> </ol>
<b>CPU0703</b>	<b>Meldung</b>	CPU bus initialization error detected (Prozessorbus-Initialisierungsfehler festgestellt).
	<b>LCD-Meldung</b>	CPU bus initialization error detected. Power cycle system. (Initialisierungsfehler am Prozessorbus festgestellt. Schalten Sie das System aus und wieder ein.)
	<b>Einzelheiten</b>	Das Systemereignisprotokoll und die Betriebssystemprotokolle weisen möglicherweise darauf hin, dass die Ausnahme außerhalb des Prozessors aufgetreten ist.
	<b>Action (Aktion)</b>	<ol style="list-style-type: none"> <li>1. Überprüfen Sie das Systemereignisprotokoll und die Betriebssystemprotokolle auf Ausnahmen. Wenn keine Ausnahmen vorliegen, fahren Sie fort.</li> <li>2. Schalten Sie das System aus und nehmen Sie es für eine Minute vom Netz.</li> <li>3. Vergewissern Sie sich, dass der Prozessor richtig sitzt.</li> <li>4. Legen Sie das System wieder an das Netz und schalten Sie es ein.</li> <li>5. Wenn das Problem weiterhin besteht, lesen Sie <a href="#">Wie Sie Hilfe bekommen</a>.</li> </ol>
<b>CPU0704</b>	<b>Meldung</b>	CPU <number> machine check error detected (Maschinenprüffehler bei Prozessor <Nummer> festgestellt).
	<b>LCD-Meldung</b>	CPU <number> machine check error detected. Power cycle system. (Maschinenprüffehler bei Prozessor <Nummer> festgestellt. Schalten Sie das System aus und wieder ein.)
	<b>Einzelheiten</b>	Das Systemereignisprotokoll und die Betriebssystemprotokolle weisen möglicherweise darauf hin, dass die Ausnahme außerhalb des Prozessors aufgetreten ist.

<b>Fehlercode</b>	<b>Meldungsinformationen</b>	
	<b>Action (Aktion)</b>	
		<ol style="list-style-type: none"> <li>1. Überprüfen Sie das Systemereignisprotokoll und die Betriebssystemprotokolle auf Ausnahmen. Wenn keine Ausnahmen vorliegen, fahren Sie fort.</li> <li>2. Schalten Sie das System aus und nehmen Sie es für eine Minute vom Netz.</li> <li>3. Vergewissern Sie sich, dass der Prozessor richtig sitzt.</li> <li>4. Legen Sie das System wieder an das Netz und schalten Sie es ein.</li> <li>5. Wenn das Problem weiterhin besteht, lesen Sie <a href="#">Wie Sie Hilfe bekommen</a>.</li> </ol>
<b>CPU0801</b>	<b>Meldung</b>	CPU <number> voltage regulator module failed (Das Spannungsreglermodul von Prozessor <Nummer> ist ausgefallen).
	<b>LCD-Meldung</b>	CPU <number> voltage regulator module failed. Re-seat module. (Das Spannungsreglermodul von Prozessor <Nummer> ist ausgefallen. Setzen Sie das Modul neu ein.)
	<b>Einzelheiten</b>	Die Systemleistung ist möglicherweise herabgesetzt oder das System funktioniert möglicherweise nicht.
	<b>Action (Aktion)</b>	<ol style="list-style-type: none"> <li>1. Schalten Sie das System aus und nehmen Sie es für eine Minute vom Netz.</li> <li>2. Legen Sie das System wieder an das Netz und schalten Sie es ein.</li> <li>3. Vergewissern Sie sich, dass der Prozessor richtig sitzt.</li> <li>4. Wenn das Problem weiterhin besteht, lesen Sie <a href="#">Wie Sie Hilfe bekommen</a>.</li> </ol>
<b>CPU0802</b>	<b>Meldung</b>	A predictive failure detected on CPU <number> voltage regulator module (Am Spannungsreglermodul von Prozessor <Nummer> wurde ein vorhersehbarer Fehler festgestellt).
	<b>Einzelheiten</b>	Die Systemleistung ist möglicherweise herabgesetzt oder das System funktioniert möglicherweise nicht.
	<b>Action (Aktion)</b>	<ol style="list-style-type: none"> <li>1. Schalten Sie das System aus und nehmen Sie es für eine Minute vom Netz.</li> <li>2. Legen Sie das System wieder an das Netz und schalten Sie es ein.</li> <li>3. Vergewissern Sie sich, dass der Prozessor richtig sitzt.</li> <li>4. Wenn das Problem weiterhin besteht, lesen Sie <a href="#">Wie Sie Hilfe bekommen</a>.</li> </ol>

Fehlercode	Meldungsinformationen	
<b>CPU0803</b>	<b>Meldung</b>	The power input for CPU <number> voltage regulator module is lost (Das Spannungsreglermodul von Prozessor <Nummer> erhält keinen Strom).
	<b>LCD-Meldung</b>	Lost power input for CPU <number>voltage regulator module. Re-seat module. (Das Spannungsreglermodul von Prozessor <Nummer> erhält keinen Strom. Setzen Sie das Modul neu ein.)
	<b>Einzelheiten</b>	Die Systemleistung ist möglicherweise herabgesetzt oder das System funktioniert möglicherweise nicht.
	<b>Action (Aktion)</b>	<ol style="list-style-type: none"> <li>1. Schalten Sie das System aus und nehmen Sie es für eine Minute vom Netz.</li> <li>2. Legen Sie das System wieder an das Netz und schalten Sie es ein.</li> <li>3. Vergewissern Sie sich, dass der Prozessor richtig sitzt.</li> <li>4. Wenn das Problem weiterhin besteht, lesen Sie <a href="#">Wie Sie Hilfe bekommen</a>.</li> </ol>
<b>CPU0804</b>	<b>Meldung</b>	The power input for CPU <number> voltage regulator module is outside of range (Die Eingangsleistung für das Spannungsreglermodul von Prozessor <Nummer> liegt außerhalb des Bereichs).
	<b>LCD-Meldung</b>	The power input for CPU <number> voltage regulator module is outside of range. Re-seat module. (Die Eingangsleistung für das Spannungsreglermodul von Prozessor <Nummer> liegt außerhalb des Bereichs. Setzen Sie das Modul neu ein.)
	<b>Einzelheiten</b>	Die Systemleistung ist möglicherweise herabgesetzt oder das System funktioniert möglicherweise nicht.
	<b>Action (Aktion)</b>	<ol style="list-style-type: none"> <li>1. Schalten Sie das System aus und nehmen Sie es für eine Minute vom Netz.</li> <li>2. Legen Sie das System wieder an das Netz und schalten Sie es ein.</li> <li>3. Vergewissern Sie sich, dass der Prozessor richtig sitzt.</li> <li>4. Wenn das Problem weiterhin besteht, lesen Sie <a href="#">Wie Sie Hilfe bekommen</a>.</li> </ol>
<b>CPU0805</b>	<b>Meldung</b>	The power input for CPU <number> voltage regulator module is outside of range, but it is attached to the system (Die Eingangsleistung für das Spannungsreglermodul von Prozessor <Nummer> liegt außerhalb des Bereichs, aber das System ist an die Stromversorgung angeschlossen).

Fehlercode	Meldungsinformationen	
	<b>Einzelheiten</b>	Die Systemleistung ist möglicherweise herabgesetzt oder das System funktioniert möglicherweise nicht.
	<b>Action (Aktion)</b>	<ol style="list-style-type: none"> <li>1. Schalten Sie das System aus und nehmen Sie es für eine Minute vom Netz.</li> <li>2. Legen Sie das System wieder an das Netz und schalten Sie es ein.</li> <li>3. Vergewissern Sie sich, dass der Prozessor richtig sitzt.</li> <li>4. Wenn das Problem weiterhin besteht, lesen Sie <a href="#">Wie Sie Hilfe bekommen</a>.</li> </ol>
<b>CPU0806</b>	<b>Meldung</b>	CPU <number> voltage regulator module is incorrectly configured (Das Spannungsreglermodul von Prozessor <Nummer> ist falsch konfiguriert).
	<b>LCD-Meldung</b>	CPU <number> voltage regulator module incorrectly configured. Check configuration. (Das Spannungsreglermodul von Prozessor <Nummer> ist falsch konfiguriert. Überprüfen Sie die Konfiguration)
	<b>Einzelheiten</b>	Die Systemleistung ist möglicherweise herabgesetzt oder das System funktioniert möglicherweise nicht.
	<b>Action (Aktion)</b>	Suchen Sie in diesem Handbuch nach Verfahren für eine ordnungsgemäße Konfiguration und Installation.
<b>CPU0816</b>	<b>Meldung</b>	CPU <number> voltage regulator module is absent (Das Spannungsreglermodul von Prozessor <Nummer> fehlt).
	<b>LCD-Meldung</b>	CPU <number> voltage regulator module absent. Check module. (Das Spannungsreglermodul von Prozessor <Nummer> fehlt. Überprüfen Sie das Modul.)
	<b>Einzelheiten</b>	Die Systemleistung ist möglicherweise herabgesetzt oder das System funktioniert möglicherweise nicht.
	<b>Action (Aktion)</b>	Wenn das Modul versehentlich entfernt wurde, überprüfen Sie das Vorhandensein des Moduls und installieren Sie es wieder.
<b>HWC1001</b>	<b>Meldung</b>	The <name> is absent (<Name> fehlt).
	<b>LCD-Meldung</b>	The <name> is absent. Check hardware. (<Name> fehlt. Überprüfen Sie die Hardware.)
	<b>Einzelheiten</b>	Das fehlende Gerät ist möglicherweise für einen ordnungsgemäßen Betrieb erforderlich. Die Systemfunktionalität kann eingeschränkt sein.
	<b>Action (Aktion)</b>	Installieren Sie die Hardware wieder oder schließen Sie sie wieder an..

<b>Fehlercode</b>	<b>Meldungsinformationen</b>	
<b>HWC1002</b>	<b>Meldung</b>	The <name> is disabled (<Name> ist deaktiviert).
	<b>Action (Aktion)</b>	Wenn das Gerät unerwartet deaktiviert ist, aktivieren Sie das Gerät wieder.
<b>HWC1005</b>	<b>Meldung</b>	The storage adapter is absent (Der Speicheradapter fehlt).
	<b>LCD-Meldung</b>	The storage adapter is absent. Check hardware. (Der Speicheradapter fehlt. Überprüfen Sie die Hardware.)
	<b>Einzelheiten</b>	Der Speicheradapter ist möglicherweise für einen ordnungsgemäßen Betrieb erforderlich. Die Systemfunktionalität kann eingeschränkt sein.
	<b>Action (Aktion)</b>	Installieren Sie den Speicheradapter.
<b>HWC1006</b>	<b>Meldung</b>	The storage adapter is disabled (Der Speicheradapter ist deaktiviert).
	<b>Action (Aktion)</b>	Wenn der Speicheradapter unerwartet deaktiviert ist, aktivieren Sie ihn wieder.
<b>HWC1009</b>	<b>Meldung</b>	The backplane is absent (Die Rückwandplatine fehlt).
	<b>LCD-Meldung</b>	The backplane is absent. Check hardware. (Die Rückwandplatine fehlt. Überprüfen Sie die Hardware.)
	<b>Einzelheiten</b>	Die Rückwandplatine ist möglicherweise für einen ordnungsgemäßen Betrieb erforderlich. Die Systemfunktionalität kann eingeschränkt sein.
	<b>Action (Aktion)</b>	Wenn die Zusatzkarte versehentlich entfernt wurde, überprüfen Sie das Vorhandensein der Karte und installieren Sie sie wieder oder schließen Sie sie wieder an.
<b>HWC1010</b>	<b>Meldung</b>	The backplane is disabled (Die Rückwandplatine ist deaktiviert).
	<b>Action (Aktion)</b>	Wenn die Rückwandplatine unerwartet deaktiviert ist, aktivieren Sie sie wieder.
<b>HWC1015</b>	<b>Meldung</b>	The PCIe-mezzanine card <number> is absent (Die PCIe-Zusatzkarte <Nummer> fehlt).
	<b>Einzelheiten</b>	Die PCIe-Zusatzkarte ist möglicherweise für einen ordnungsgemäßen Betrieb erforderlich. Die Systemfunktionalität kann eingeschränkt sein.

<b>Fehlercode</b>	<b>Meldungsinformationen</b>	
	<b>Action (Aktion)</b>	Wenn die Zusatzkarte versehentlich entfernt wurde, überprüfen Sie das Vorhandensein der Karte und installieren Sie sie wieder oder schließen Sie sie wieder an.
<b>HWC2006</b>	<b>Meldung</b>	The <name> is not installed correctly (<Name> ist nicht richtig installiert).
	<b>LCD-Meldung</b>	The <name> is not installed correctly. Check connection. (<Name> ist nicht richtig installiert. Überprüfen Sie die Verbindung.)
	<b>Einzelheiten</b>	Das Gerät ist möglicherweise für einen ordnungsgemäßen Betrieb erforderlich. Die Systemfunktionalität kann eingeschränkt sein.
	<b>Action (Aktion)</b>	Überprüfen Sie das Vorhandensein des Geräts und installieren Sie es wieder oder schließen Sie es wieder an.
<b>HWC2008</b>	<b>Meldung</b>	A fabric mismatch detected between IOM and mezzanine card <number> (Bei E/A-Modul und PCIe-Zusatzkarte <Nummer> wurden nicht übereinstimmende Strukturen festgestellt).
	<b>Einzelheiten</b>	Die Strukturtypen für das E/A-Modul und PCIe-Zusatzkarten müssen übereinstimmen.
	<b>Action (Aktion)</b>	Überprüfen Sie in der grafischen Benutzeroberfläche des CMC den Gehäusestrukturtyp und vergleichen Sie ihn mit dem Typ des E/A-Moduls oder der PCIe-Zusatzkarte.
<b>HWC2011</b>	<b>Meldung</b>	The riser board cable or interconnect is not connected, or is improperly connected (Das Riserkartenkabel oder die Riserkartenverbindung ist nicht angeschlossen oder falsch angeschlossen).
	<b>LCD-Meldung</b>	Riser board cable or interconnect failure. Check connection. (Fehler bei Riserkartenkabel oder -verbindung. Überprüfen Sie die Verbindung.)
	<b>Einzelheiten</b>	Das Riserservermodulkabel ist möglicherweise für einen ordnungsgemäßen Betrieb erforderlich. Die Systemfunktionalität kann eingeschränkt sein.
	<b>Action (Aktion)</b>	Überprüfen Sie das Vorhandensein des Riserkartenkabels bzw. der Riserkartenverbindung und installieren Sie es/sie wieder oder schließen Sie es/sie wieder an.
<b>HWC3000</b>	<b>Meldung</b>	The <name> is removed (<Name> wurde entfernt).
	<b>Einzelheiten</b>	Das entfernte Gerät ist möglicherweise für einen ordnungsgemäßen Betrieb erforderlich. Die Systemfunktionalität kann eingeschränkt sein.

<b>Fehlercode</b>	<b>Meldungsinformationen</b>	
	<b>Action (Aktion)</b>	Wenn das Gerät versehentlich entfernt wurde, überprüfen Sie das Vorhandensein des entfernten Geräts und installieren Sie es wieder oder schließen Sie es wieder an.
<b>HWC3002</b>	<b>Meldung</b>	Server <number> is removed (Server <Nummer> wurde entfernt).
	<b>Action (Aktion)</b>	Wenn der Server versehentlich entfernt wurde, überprüfen Sie das Vorhandensein des Servers und setzen Sie ihn wieder ein.
<b>HWC3004</b>	<b>Meldung</b>	IO module <number> is removed (E/A-Modul <Nummer> wurde entfernt).
	<b>Action (Aktion)</b>	Wenn das E/A-Modul versehentlich entfernt wurde, überprüfen Sie das Vorhandensein des E/A-Moduls und setzen Sie es wieder ein.
<b>HWC4000</b>	<b>Meldung</b>	A hardware incompatibility detected between BMC/iDRAC firmware and CPU (Zwischen BMC/iDRAC-Firmware und Prozessor wurde eine Hardwareinkompatibilität festgestellt).
	<b>LCD-Meldung</b>	Incompatibility between BMC/iDRAC firmware and CPU. Update firmware. (Inkompatibilität zwischen BMC/iDRAC-Firmware und Prozessor. Aktualisieren Sie die Firmware.)
	<b>Einzelheiten</b>	Zwischen der BMC/iDRAC-Firmware und dem/den Prozessor(en) wurde eine Hardwareinkompatibilität festgestellt. Die iDRAC- oder BMC-Firmware muss aktualisiert werden.
	<b>Action (Aktion)</b>	Aktualisieren Sie die BMC/iDRAC-Firmware. Wenn das Problem weiterhin besteht, lesen Sie <a href="#">Wie Sie Hilfe bekommen</a> .
<b>HWC4002</b>	<b>Meldung</b>	A hardware incompatibility detected between BMC/iDRAC firmware and other hardware (Zwischen BMC/iDRAC-Firmware und anderer Hardware wurde eine Hardwareinkompatibilität festgestellt).
	<b>Einzelheiten</b>	Zwischen der BMC/iDRAC-Firmware und anderer Hardware wurde eine Hardwareinkompatibilität festgestellt. Die iDRAC- oder BMC-Firmware muss aktualisiert werden.
	<b>Action (Aktion)</b>	Aktualisieren Sie die BMC/iDRAC-Firmware. Wenn das Problem weiterhin besteht, lesen Sie <a href="#">Wie Sie Hilfe bekommen</a> .
<b>HWC4011</b>	<b>Meldung</b>	Hardware unsuccessfully updated for PCIe mezzanine card <number> (Hardware für PCIe-Zusatzkarte <Nummer> wurde nicht erfolgreich aktualisiert).
	<b>Action (Aktion)</b>	Überprüfen Sie das Vorhandensein der Hardware, installieren Sie sie wieder oder schließen Sie sie wieder an und versuchen dann eine

Fehlercode	Meldungsinformationen	
HWC4013	<b>Meldung</b>	erneute Aktualisierung. Wenn das Problem weiterhin besteht, lesen Sie <a href="#">Wie Sie Hilfe bekommen</a> .
	<b>Action (Aktion)</b>	Überprüfen Sie das Vorhandensein der Hardware, installieren Sie sie wieder oder schließen Sie sie wieder an und versuchen dann eine erneute Aktualisierung. Wenn das Problem weiterhin besteht, lesen Sie <a href="#">Wie Sie Hilfe bekommen</a> .
HWC4015	<b>Meldung</b>	Link Tuning error detected (Link-Tuning-Fehler festgestellt).
	<b>Einzelheiten</b>	Der CMC verwendet alte Firmware. Nach einer Aktualisierung der Firmware wird der CMC das Gerät erkennen.
	<b>Action (Aktion)</b>	Aktualisieren Sie die CMC-Firmware. Wenn das Problem weiterhin besteht, lesen Sie <a href="#">Wie Sie Hilfe bekommen</a> .
HWC5001	<b>Meldung</b>	<name> is offline (<Name> ist offline).
	<b>Action (Aktion)</b>	Wenn diese Meldung unerwartet erfolgt, Überprüfen Sie das Vorhandensein von <Name> und installieren Sie <Name> wieder oder schließen Sie <Name> wieder an.
HWC5002	<b>Meldung</b>	A fabric mismatch detected on <name> (Bei <Name> wurde eine nicht übereinstimmende Struktur festgestellt).
	<b>Einzelheiten</b>	Die Strukturtypen für das E/A-Modul und PCIe-Zusatzkarten müssen übereinstimmen.
	<b>Action (Aktion)</b>	Überprüfen Sie in der grafischen Benutzeroberfläche des CMC den Gehäusestrukturtyp und vergleichen Sie ihn mit dem Typ des E/A-Moduls oder der PCIe-Zusatzkarte.
HWC5004	<b>Meldung</b>	A link tuning failure detected on <name> (Bei <Name> wurde ein Link-Tuning-Fehler festgestellt).
	<b>Einzelheiten</b>	Der CMC verwendet alte Firmware. Nach einer Aktualisierung der Firmware wird der CMC das Gerät erkennen.
	<b>Action (Aktion)</b>	Aktualisieren Sie die CMC-Firmware. Wenn das Problem weiterhin besteht, lesen Sie <a href="#">Wie Sie Hilfe bekommen</a> .
HWC5006	<b>Meldung</b>	A failure is detected on <name> (Bei <Name> wurde ein Fehler festgestellt).

Fehlercode	Meldungsinformationen	
	<b>Action (Aktion)</b>	Wenn das Problem weiterhin besteht, lesen Sie <a href="#">Wie Sie Hilfe bekommen</a> .
<b>HWC5008</b>	<b>Meldung</b>	Console is not available for the <name> (Die Konsole steht für <Name> nicht zur Verfügung).
	<b>Action (Aktion)</b>	Wenn das Problem weiterhin besteht, lesen Sie <a href="#">Wie Sie Hilfe bekommen</a> .
<b>HWC5010</b>	<b>Meldung</b>	<name> cannot detect any hosts (<Name> kann keine Hosts feststellen).
	<b>Action (Aktion)</b>	Wenn das Problem weiterhin besteht, lesen Sie <a href="#">Wie Sie Hilfe bekommen</a> .
<b>HWC5014</b>	<b>Meldung</b>	<name> is not functional and is powered off (<Name> ist nicht funktionsbereit und ausgeschaltet).
	<b>Action (Aktion)</b>	Wenn das Problem weiterhin besteht, lesen Sie <a href="#">Wie Sie Hilfe bekommen</a> .
<b>HWC5031</b>	<b>Meldung</b>	IO module <number> is offline (E/A-Modul <Nummer> ist offline).
	<b>Einzelheiten</b>	Der CMC hat das E/A-Modul ausgeschaltet.
	<b>Action (Aktion)</b>	Wenn das Problem weiterhin besteht, lesen Sie <a href="#">Wie Sie Hilfe bekommen</a> .
<b>HWC5032</b>	<b>Meldung</b>	A fabric mismatch detected on IO module <number> (Bei E/A-Modul <Nummer> wurde eine nicht übereinstimmende Struktur festgestellt).
	<b>Einzelheiten</b>	Die Strukturtypen für E/A-Module auf derselben Gehäusestruktur müssen übereinstimmen.
	<b>Action (Aktion)</b>	Überprüfen Sie in der grafischen Benutzeroberfläche des CMC den Gehäusestrukturtyp und vergleichen Sie ihn mit dem Typ beider E/A-Module.
<b>HWC5034</b>	<b>Meldung</b>	A link tuning failure detected on IO module <number> (Bei E/A-Modul <Nummer> wurde ein Link-Tuning-Fehler festgestellt).
	<b>Einzelheiten</b>	Die Link-Tuning-Tabelle wird bei diesem E/A-Modul nicht unterstützt.
	<b>Action (Aktion)</b>	Aktualisieren Sie die CMC-Firmware. Wenn das Problem weiterhin besteht, lesen Sie <a href="#">Wie Sie Hilfe bekommen</a> .

<b>Fehlercode</b>	<b>Meldungsinformationen</b>	
<b>HWC5036</b>	<b>Meldung</b>	A failure is detected on IO module <number> (Bei E/A-Modul <Nummer> wurde ein Fehler festgestellt).
	<b>Einzelheiten</b>	Die Leistung des E/A-Moduls kann beeinträchtigt sein.
	<b>Action (Aktion)</b>	Wenn das Problem weiterhin besteht, lesen Sie <a href="#">Wie Sie Hilfe bekommen</a> .
<b>HWC6000</b>	<b>Meldung</b>	The <name> controller is offline (Der <Name>-Controller ist offline).
	<b>Einzelheiten</b>	Informationen und Status stehen für diesen Controller nicht zur Verfügung.
	<b>Action (Aktion)</b>	Entfernen Sie den Eingangsstrom und legen Sie ihn wieder an. Wenn das Problem weiterhin besteht, lesen Sie <a href="#">Wie Sie Hilfe bekommen</a> .
<b>HWC6002</b>	<b>Meldung</b>	The <name> controller is stuck in boot mode (Der <Name>-Controller hängt im Startmodus).
	<b>Einzelheiten</b>	Informationen und Status stehen für diesen Controller nicht zur Verfügung.
	<b>Action (Aktion)</b>	Entfernen Sie den Eingangsstrom und legen Sie ihn wieder an. Wenn das Problem weiterhin besteht, lesen Sie <a href="#">Wie Sie Hilfe bekommen</a> .
<b>HWC6003</b>	<b>Meldung</b>	The <name> controller is booting (Der <Name>-Controller fährt hoch).
<b>HWC6004</b>	<b>Meldung</b>	Cannot communicate with <name> controller (Kommunikation mit <Name>-Controller nicht möglich).
	<b>Einzelheiten</b>	Informationen und Status stehen für diesen Controller nicht zur Verfügung.
	<b>Action (Aktion)</b>	Entfernen Sie den Eingangsstrom und legen Sie ihn wieder an. Wenn das Problem weiterhin besteht, lesen Sie <a href="#">Wie Sie Hilfe bekommen</a> .
<b>HWC7002</b>	<b>Meldung</b>	Der Zustand von Server <Nummer> hat von einem normalen Zustand zu einem Warnzustand gewechselt.
	<b>Einzelheiten</b>	Der Zustand von Server <Nummer> hat von einem normalen Zustand zu einem Warnzustand gewechselt.
	<b>Action (Aktion)</b>	Überprüfen Sie das Systemprotokoll und die Frontblende nach weitere Informationen.
<b>HWC7004</b>	<b>Meldung</b>	Server <number> health changed to a critical state from either a normal or warning state (Der Zustand von Server <Nummer> hat von

Fehlercode	Meldungsinformationen	
		einem normalen oder Warnzustand zu einem kritischen Zustand gewechselt).
	<b>Einzelheiten</b>	Der Zustand von Server <Nummer> hat von einem normalen Zustand zu einem Warnzustand gewechselt.
	<b>Action (Aktion)</b>	Überprüfen Sie das Systemprotokoll und die Frontblende nach weitere Informationen.
<b>HWC7006</b>	<b>Meldung</b>	Server <number> health changed to a nonrecoverable state from a less severe state (Der Zustand von Server <Nummer> hat von einem weniger schwerwiegenden Zustand zu einem nicht behebbaren Zustand gewechselt).
	<b>Einzelheiten</b>	Der Zustand von Server <Nummer> hat von einem normalen Zustand zu einem Warnzustand gewechselt.
	<b>Action (Aktion)</b>	Überprüfen Sie das Systemprotokoll und die Frontblende nach weitere Informationen.
<b>HWC7008</b>	<b>Meldung</b>	Server <number> health changed to a warning state from more severe state. Server <number> health changed to a critical state from a non-recoverable state. (Der Zustand von Server <Nummer> hat von einem weniger schwerwiegenden Zustand zu einem Warnzustand gewechselt. Der Zustand von Server <Nummer> hat von einem nicht behebbaren Zustand zu einem kritischen Zustand gewechselt.)
	<b>Einzelheiten</b>	Der Zustand von Server <Nummer> hat von einem normalen Zustand zu einem Warnzustand gewechselt.
	<b>Action (Aktion)</b>	Überprüfen Sie das Systemprotokoll und die Frontblende nach weitere Informationen.
<b>HWC7010</b>	<b>Meldung</b>	Server <number> health changed to a critical state from a nonrecoverable state (Der Zustand von Server <Nummer> hat von einem nicht behebbaren Zustand zu einem kritischen Zustand gewechselt).
	<b>Einzelheiten</b>	Der Zustand von Server <Nummer> hat von einem normalen Zustand zu einem Warnzustand gewechselt.
	<b>Action (Aktion)</b>	Überprüfen Sie das Systemprotokoll und die Frontblende nach weitere Informationen.
<b>HWC7012</b>	<b>Meldung</b>	Server <number> health changed to a nonrecoverable state (Der Zustand von Server <Nummer> hat zu einem nicht behebbaren Zustand gewechselt).
	<b>Einzelheiten</b>	Der Zustand von Server <Nummer> hat von einem normalen Zustand zu einem Warnzustand gewechselt.

Fehlercode	Meldungsinformationen	
	<b>Action (Aktion)</b>	Überprüfen Sie das Systemprotokoll und die Frontblende nach weitere Informationen.
<b>LNK2700</b>	<b>Meldung</b>	The <name> LAN heartbeat is lost (Kein <Name>-LAN-Heartbeat mehr).
	<b>Einzelheiten</b>	Der CMC hat keine Netzwerkverbindung mehr.
	<b>Action (Aktion)</b>	Überprüfen Sie das Netzkabel und die Netzwerkverbindungen.
<b>MEM0000</b>	<b>Meldung</b>	Persistent correctable memory errors detected on a memory device at location(s) <location> (Auf einem Speichergerät an Position <Position> wurden beständige korrigierbare Speicherfehler festgestellt).
	<b>Einzelheiten</b>	Dies ist ein frühzeitiger Hinweis auf einen möglichen zukünftigen nicht korrigierbaren Fehler.
	<b>Action (Aktion)</b>	Setzen Sie die Speichermodule neu ein. Wenn das Problem weiterhin besteht, lesen Sie <a href="#">Wie Sie Hilfe bekommen</a> .
<b>MEM0001</b>	<b>Meldung</b>	Multi-bit memory errors detected on a memory device at location(s) <location> (Auf einem Speichergerät an Position <Position> wurden Mehrbit-Speicherfehler festgestellt).
	<b>LCD-Meldung</b>	Multi-bit memory error on <location>. Re-seat memory. (Mehrbit-Speicherfehler an <Position>. Setzen Sie den Speicher neu ein.)
	<b>Einzelheiten</b>	Bei einem Speichermodul ist ein nicht korrigierbarer Fehler aufgetreten. Die Systemleistung ist möglicherweise herabgesetzt. Hierdurch können das Betriebssystem und/oder Anwendungen versagen.
	<b>Action (Aktion)</b>	Setzen Sie die Speichermodule neu ein. Wenn das Problem weiterhin besteht, lesen Sie <a href="#">Wie Sie Hilfe bekommen</a> .
<b>MEM0002</b>	<b>Meldung</b>	Parity memory errors detected on a memory device at location <location> (Auf einem Speichergerät an Position <Position> wurden Paritätsspeicherfehler festgestellt).
	<b>Einzelheiten</b>	Der Speicher ist betriebsbereit. Diese Meldung ist ein frühzeitiger Hinweis auf einen möglichen zukünftigen nicht korrigierbaren Fehler.
	<b>Action (Aktion)</b>	Setzen Sie die Speichermodule neu ein. Wenn das Problem weiterhin besteht, lesen Sie <a href="#">Wie Sie Hilfe bekommen</a> .
<b>MEM0003</b>	<b>Meldung</b>	Stuck bit memory error detected on a memory device at location <location> (Auf einem Speichergerät an Position <Position> wurden Stuck-Bit-Speicherfehler festgestellt).

Fehlercode	Meldungsinformationen	
	<b>Einzelheiten</b>	Dies ist ein frühzeitiger Hinweis auf einen möglichen zukünftigen nicht korrigierbaren Fehler.
	<b>Action (Aktion)</b>	Setzen Sie die Speichermodule neu ein. Wenn das Problem weiterhin besteht, lesen Sie <a href="#">Wie Sie Hilfe bekommen</a> .
<b>MEM0004</b>	<b>Meldung</b>	Memory device at location <location> is disabled (Das Speichergerät an Position <Position> ist deaktiviert).
	<b>Einzelheiten</b>	Möglicherweise sitzt der Speicher nicht richtig, ist falsch konfiguriert oder ausgefallen. Die Speichergröße ist reduziert.
	<b>Action (Aktion)</b>	Setzen Sie die Speichermodule neu ein. Wenn das Problem weiterhin besteht, lesen Sie <a href="#">Wie Sie Hilfe bekommen</a> .
<b>MEM0005</b>	<b>Meldung</b>	Persistent correctable memory error limit reached for a memory device at location(s) <location> (Bei einem Speichergerät an Position <Position> wurde das Limit für beständige korrigierbare Speicherfehler erreicht).
	<b>LCD-Meldung</b>	Persistent correctable memory error limit reached for <location>. Re-seat memory. (An <Position> wurde das Limit für beständige korrigierbare Speicherfehler erreicht. Setzen Sie den Speicher neu ein.)
	<b>Einzelheiten</b>	Der Speicher ist betriebsbereit. Diese Meldung ist ein frühzeitiger Hinweis auf einen möglichen zukünftigen nicht korrigierbaren Fehler.
	<b>Action (Aktion)</b>	Setzen Sie die Speichermodule neu ein. Wenn das Problem weiterhin besteht, lesen Sie <a href="#">Wie Sie Hilfe bekommen</a> .
<b>MEM0007</b>	<b>Meldung</b>	Unsupported memory configuration; check memory device at location <location> (Speicherkonfiguration wird nicht unterstützt, überprüfen Sie das Speichergerät an Position <Position>).
	<b>LCD-Meldung</b>	Unsupported memory configuration. Check memory <location>. (Speicherkonfiguration wird nicht unterstützt. Überprüfen Sie den Speicher an <Position>.)
	<b>Einzelheiten</b>	Möglicherweise sitzt der Speicher nicht richtig, ist falsch konfiguriert oder ausgefallen. Die Speichergröße ist reduziert.
	<b>Action (Aktion)</b>	Überprüfen Sie die Speicherkonfiguration. Setzen Sie die Speichermodule neu ein. Wenn das Problem weiterhin besteht, lesen Sie <a href="#">Wie Sie Hilfe bekommen</a> .
<b>MEM0009</b>	<b>Meldung</b>	Memory device at location <location> is throttled (Das Speichergerät an Position <Position> ist gedrosselt).
	<b>Einzelheiten</b>	Die Systemleistung ist herabgesetzt.

Fehlercode	Meldungsinformationen	
	<b>Action (Aktion)</b>	Wenn diese Meldung unerwartet ist, überprüfen Sie die Systemprotokolle auf Stromverbindungs- oder Temperaturextrahierungen.
<b>MEM0010</b>	<b>Meldung</b>	Memory device at location <location> is over heating (Das Speichergerät an Position <Position> überhitzt).
	<b>LCD-Meldung</b>	Memory device <location> is over heating. Check fans. (Das Speichergerät an Position <Position> überhitzt. Überprüfen Sie die Lüfter)
	<b>Einzelheiten</b>	Die Systemleistung ist herabgesetzt.
	<b>Action (Aktion)</b>	Wenn diese Meldung unerwartet ist, überprüfen Sie die Systemprotokolle auf Stromverbindungs- oder Temperaturextrahierungen.
<b>MEM0022</b>	<b>Meldung</b>	Memory device at location <location> is absent (Das Speichergerät an Position <Position> fehlt).
	<b>Einzelheiten</b>	Möglicherweise sitzt der Speicher nicht richtig, ist falsch konfiguriert oder ausgefallen. Die Speichergröße ist reduziert.
	<b>Action (Aktion)</b>	Setzen Sie die Speichermodule neu ein. Wenn das Problem weiterhin besteht, lesen Sie <a href="#">Wie Sie Hilfe bekommen</a> .
<b>MEM0701</b>	<b>Meldung</b>	Correctable memory error rate exceeded for <location> (An <Position> wurde die Rate für korrigierbare Speicherfehler überschritten).
	<b>Einzelheiten</b>	Möglicherweise ist der Speicher nicht betriebsbereit. Diese Meldung ist ein frühzeitiger Hinweis auf einen möglichen zukünftigen nicht korrigierbaren Fehler.
	<b>Action (Aktion)</b>	Setzen Sie die Speichermodule neu ein. Wenn das Problem weiterhin besteht, lesen Sie <a href="#">Wie Sie Hilfe bekommen</a> .
<b>MEM0702</b>	<b>Meldung</b>	Correctable memory error rate exceeded for <location> (An <Position> wurde die Rate für korrigierbare Speicherfehler überschritten).
	<b>LCD-Meldung</b>	Correctable memory error rate exceeded for <location>. Re-seat memory. (An <Position> wurde die Rate für korrigierbare Speicherfehler überschritten. Setzen Sie den Speicher neu ein.)
	<b>Einzelheiten</b>	Möglicherweise ist der Speicher nicht betriebsbereit. Diese Meldung ist ein frühzeitiger Hinweis auf einen möglichen zukünftigen nicht korrigierbaren Fehler.

Fehlercode	Meldungsinformationen	
	<b>Action (Aktion)</b>	Setzen Sie die Speichermodule neu ein. Wenn das Problem weiterhin besteht, lesen Sie <a href="#">Wie Sie Hilfe bekommen</a> .
<b>MEM1001</b>	<b>Meldung</b>	Memory device at location <location> failed to transition to a running state (Das Speichergerät an Position <Position> konnte nicht in einen Betriebszustand überwechseln).
	<b>LCD-Meldung</b>	Memory device <location> failed to transition to a running state. Re-seat memory. (Das Speichergerät an <Position> konnte nicht in einen Betriebszustand überwechseln. Setzen Sie den Speicher neu ein.)
	<b>Einzelheiten</b>	Möglicherweise ist der Speicher nicht betriebsbereit. Diese Meldung ist ein frühzeitiger Hinweis auf einen möglichen zukünftigen nicht korrigierbaren Fehler.
	<b>Action (Aktion)</b>	Setzen Sie die Speichermodule neu ein. Wenn das Problem weiterhin besteht, lesen Sie <a href="#">Wie Sie Hilfe bekommen</a> .
<b>MEM1003</b>	<b>Meldung</b>	Memory device at location <location> failed to transition to in test (Das Speichergerät an Position <Position> konnte nicht in einen internen Test überwechseln).
	<b>Einzelheiten</b>	Möglicherweise ist der Speicher nicht betriebsbereit. Diese Meldung ist ein frühzeitiger Hinweis auf einen möglichen zukünftigen nicht korrigierbaren Fehler.
	<b>Action (Aktion)</b>	Setzen Sie die Speichermodule neu ein. Wenn das Problem weiterhin besteht, lesen Sie <a href="#">Wie Sie Hilfe bekommen</a> .
<b>MEM1012</b>	<b>Meldung</b>	Memory device at location <location> is in a degraded state (Das Speichergerät an Position <Position> befindet sich in einem herabgesetzten Zustand).
	<b>Einzelheiten</b>	Möglicherweise ist der Speicher nicht betriebsbereit. Diese Meldung ist ein frühzeitiger Hinweis auf einen möglichen zukünftigen nicht korrigierbaren Fehler.
	<b>Action (Aktion)</b>	Setzen Sie die Speichermodule neu ein. Wenn das Problem weiterhin besteht, lesen Sie <a href="#">Wie Sie Hilfe bekommen</a> .
<b>MEM1016</b>	<b>Meldung</b>	Memory device at location <location> is not installed correctly (Das Speichergerät an Position <Position> ist nicht richtig installiert).
	<b>LCD-Meldung</b>	Memory <location> is not installed correctly. Reinstall. (Der Speicher an <Position> ist nicht richtig installiert. Installieren Sie ihn neu.)
	<b>Einzelheiten</b>	Möglicherweise sitzt der Speicher nicht richtig, ist falsch konfiguriert oder ausgefallen. Die Speichergröße ist reduziert.

Fehlercode	Meldungsinformationen	
	<b>Action (Aktion)</b>	Überprüfen Sie die Speicherkonfiguration. Setzen Sie die Speichermodule neu ein. Wenn das Problem weiterhin besteht, lesen Sie <a href="#">Wie Sie Hilfe bekommen</a> .
<b>MEM1205</b>	<b>Meldung</b>	Memory mirror redundancy is lost. Check memory device at location(s) <location>. (Verlust der Redundanz durch Speicherspiegelung. Überprüfen Sie das Speichergerät an Position <Position>.)
	<b>LCD-Meldung</b>	Memory mirror lost on <location>. Power cycle system. (Verlust der Speicherspiegelung an <Position>. Schalten Sie das System aus und wieder ein.)
	<b>Einzelheiten</b>	Möglicherweise sitzt der Speicher nicht richtig, ist falsch konfiguriert oder ausgefallen.
	<b>Action (Aktion)</b>	Überprüfen Sie die Speicherkonfiguration. Setzen Sie die Speichermodule neu ein. Wenn das Problem weiterhin besteht, lesen Sie <a href="#">Wie Sie Hilfe bekommen</a> .
<b>MEM1206</b>	<b>Meldung</b>	Memory mirror redundancy is degraded. Check memory device at location <location>. (Die Redundanz durch Speicherspiegelung ist herabgesetzt. Überprüfen Sie das Speichergerät an Position <Position>.)
	<b>Einzelheiten</b>	Möglicherweise sitzt der Speicher nicht richtig, ist falsch konfiguriert oder ausgefallen.
	<b>Action (Aktion)</b>	Überprüfen Sie die Speicherkonfiguration. Setzen Sie die Speichermodule neu ein. Wenn das Problem weiterhin besteht, lesen Sie <a href="#">Wie Sie Hilfe bekommen</a> .
<b>MEM1208</b>	<b>Meldung</b>	Memory spare redundancy is lost. Check memory device at location <location>. (Verlust der Redundanz durch Speicherreserve. Überprüfen Sie das Speichergerät an Position <Position>.)
	<b>LCD-Meldung</b>	Memory spare lost on <location>. Power cycle system. (Verlust der Speicherredundanz an <Position>. Schalten Sie das System aus und wieder ein.)
	<b>Einzelheiten</b>	Speicherredundanz steht nicht mehr zur Verfügung.
	<b>Action (Aktion)</b>	Setzen Sie die Speichermodule neu ein. Wenn das Problem weiterhin besteht, lesen Sie <a href="#">Wie Sie Hilfe bekommen</a> .
<b>MEM1212</b>	<b>Meldung</b>	Verlust der Speicherredundanz.
	<b>Einzelheiten</b>	Möglicherweise sitzt der Speicher nicht richtig, ist falsch konfiguriert oder ausgefallen.

Fehlercode	Meldungsinformationen	
	<b>Action (Aktion)</b>	Überprüfen Sie die Systemprotokolle auf Speicherausnahmen. Installieren Sie den Speicher an Position <Position> neu.
<b>MEM1214</b>	<b>Meldung</b>	Memory redundancy is degraded (Die Speicherredundanz ist herabgesetzt).
	<b>Einzelheiten</b>	Möglicherweise sitzt der Speicher nicht richtig, ist falsch konfiguriert oder ausgefallen.
	<b>Action (Aktion)</b>	Überprüfen Sie die Speicherkonfiguration. Setzen Sie die Speichermodule neu ein. Wenn das Problem weiterhin besteht, lesen Sie <a href="#">Wie Sie Hilfe bekommen</a> .
<b>MEM7002</b>	<b>Meldung</b>	A hardware mismatch detected for memory riser (Nicht übereinstimmende Hardware für Speicher-Riser festgestellt).
	<b>LCD-Meldung</b>	Memory riser mismatch detected. Check memory riser. (Nicht übereinstimmender Speicher-Riser festgestellt. Überprüfen Sie den Speicher-Riser.)
	<b>Einzelheiten</b>	Der Speicher-Riser ist falsch installiert oder ausgefallen.
	<b>Action (Aktion)</b>	Überprüfen Sie, ob der Speicher-Riser richtig installiert ist. Wenn das Problem weiterhin besteht, lesen Sie <a href="#">Wie Sie Hilfe bekommen</a> .
<b>MEM8000</b>	<b>Meldung</b>	Correctable memory error logging disabled for a memory device at location <location> (Protokollierung beständiger korrigierbarer Speicherfehler wurde für ein Speichergerät an Position <Position> deaktiviert).
	<b>LCD-Meldung</b>	SBE log disabled on <location>. Re-seat memory. (SBE-Protokoll an <Position> deaktiviert. Setzen Sie den Speicher neu ein.)
	<b>Einzelheiten</b>	Fehler werden korrigiert, aber nicht mehr protokolliert.
	<b>Action (Aktion)</b>	Überprüfen Sie die Systemprotokolle auf Speicherausnahmen. Installieren Sie den Speicher an Position <Position> neu.
<b>OSE0000</b>	<b>Meldung</b>	A critical stop occurred during OS load (Während des Ladevorgangs des Betriebssystems ist ein kritischer Stopp aufgetreten).
	<b>Einzelheiten</b>	Das System wurde aufgrund einer Ausnahme während des Ladevorgangs oder der Initialisierung des Betriebssystems angehalten.
	<b>Action (Aktion)</b>	Überprüfen Sie die Betriebssystemprotokolle und die Systemgrafik nach weiteren Informationen.

<b>Fehlercode</b>	<b>Meldungsinformationen</b>	
<b>OSE0001</b>	<b>Meldung</b>	A runtime critical stop occurred (Ein laufzeitkritischer Stopp ist aufgetreten).
	<b>Einzelheiten</b>	Das System wurde aufgrund einer Ausnahme angehalten, während das Betriebssystem ausgeführt wurde. Dies ist ein Kernel-Panic- oder Maschinenprüfereignis.
	<b>Action (Aktion)</b>	Überprüfen Sie die Betriebssystemprotokolle und die Systemgrafik nach weiteren Informationen.
<b>OSE0004</b>	<b>Meldung</b>	A soft shut-down initiated by platform event filter (Der Plattformereignisfilter hat ein weiches Herunterfahren eingeleitet).
	<b>Einzelheiten</b>	Eine separate Ausnahme oder Statusbedingung hat zu einem Herunterfahren des Betriebssystems geführt. (IPMI-Sensortyp 20h - Offset 04h)
	<b>Action (Aktion)</b>	Überprüfen Sie das Systemereignisprotokoll auf Plattformereignisse, die zum Herunterfahren des Systems führen können.
<b>OSE0005</b>	<b>Meldung</b>	Agent is not responding (Agent antwortet nicht).
	<b>Einzelheiten</b>	Aufgrund eine Ausnahme bei Systemhardware oder -software konnte über den BMC kein ordentliches Herunterfahren bei einem Agenten angefordert werden.
	<b>Action (Aktion)</b>	Überprüfen Sie die Betriebssystemprotokolle und die Systemgrafik nach weiteren Informationen.
<b>OSE1001</b>	<b>Meldung</b>	Failed to boot from A (Ein Starten von A ist fehlgeschlagen).
	<b>Action (Aktion)</b>	Überprüfen Sie die Systemstartkonfiguration und die Startmedien. Vergewissern Sie sich, dass das Medium in Laufwerk A startfähig ist. Weitere Informationen finden Sie in der Systemgrafik.
<b>OSE1003</b>	<b>Meldung</b>	Failed to boot from C (Ein Starten von C ist fehlgeschlagen).
	<b>Action (Aktion)</b>	Überprüfen Sie die Systemstartkonfiguration und die Startmedien. Vergewissern Sie sich, dass das Medium in Laufwerk C startfähig ist. Weitere Informationen finden Sie in der Systemgrafik.
<b>OSE1005</b>	<b>Meldung</b>	PXE boot failed (PXE-Start fehlgeschlagen).
	<b>Action (Aktion)</b>	Überprüfen Sie die Systemstartkonfiguration, die lokale PXE-Konfiguration und die PXE-Serverkonfiguration.
<b>OSE1007</b>	<b>Meldung</b>	Diagnostic boot failed (Diagnosestart fehlgeschlagen).

<b>Fehlercode</b>	<b>Meldungsinformationen</b>	
	<b>Action (Aktion)</b>	Überprüfen Sie die Systemstartkonfiguration und die Startmedien. Weitere Informationen finden Sie in der Systemgrafik.
<b>OSE1009</b>	<b>Meldung</b>	Failed to boot from CD-ROM (Ein Starten von CD-ROM ist fehlgeschlagen).
	<b>Action (Aktion)</b>	Überprüfen Sie die Systemstartkonfiguration und die Startmedien. Vergewissern Sie sich, dass das Medium im CD-ROM-Laufwerk startfähig ist. Weitere Informationen finden Sie in der Systemgrafik.
<b>OSE1011</b>	<b>Meldung</b>	Failed to boot from ROM (Ein Starten vom ROM ist fehlgeschlagen).
	<b>Action (Aktion)</b>	Überprüfen Sie die Systemereignisprotokoll auf weitere Informationen zu Ausnahmen. Schalten Sie das System ab und versuchen Sie, erneut zu starten.
<b>OSE1013</b>	<b>Meldung</b>	Failed to boot (Startvorgang fehlgeschlagen).
	<b>Action (Aktion)</b>	Überprüfen Sie die Systemstartkonfiguration und die Startmedien. Weitere Informationen finden Sie in der Systemgrafik.
<b>PCI1302</b>	<b>Meldung</b>	A bus time-out was detected on a component at bus <bus>device<device>function <func> (Bei einer Komponente an Bus <Bus> Gerät <Gerät> Funktion <Funktion> wurde eine Buszeitüberschreitung festgestellt).
	<b>Einzelheiten</b>	Die Systemleistung ist möglicherweise herabgesetzt. Das Gerät konnte auf eine Transaktion nicht reagieren.
	<b>Action (Aktion)</b>	Schalten Sie den Eingangsstrom aus und wieder ein, aktualisieren Sie die Komponententreiber und installieren Sie das Gerät wieder, wenn es entfernt werden kann.
<b>PCI1304</b>	<b>Meldung</b>	An I/O channel check error was detected (Ein E/A-Kanalprüffehler wurde festgestellt).
	<b>LCD-Meldung</b>	I/O channel check error detected. Power cycle system. (E/A-Kanalprüffehler festgestellt. Schalten Sie das System aus und wieder ein.)
	<b>Action (Aktion)</b>	Schalten Sie den Eingangsstrom aus und wieder ein, aktualisieren Sie die Komponententreiber und installieren Sie das Gerät wieder, wenn es entfernt werden kann.
<b>PCI1306</b>	<b>Meldung</b>	A software error was detected on a component at bus <bus>device<device>function <func> (Bei einer Komponente an Bus

<b>Fehlercode</b>	<b>Meldungsinformationen</b>	<Bus> Gerät <Gerät> Funktion <Funktion> wurde ein Softwarefehler festgestellt).
	<b>Action (Aktion)</b>	Starten Sie das System neu und aktualisieren Sie die Komponententreiber.
<b>PCI1308</b>	<b>Meldung</b>	A PCI parity error was detected on a component at bus <bus>device<device>function <func> (Bei einer Komponente an Bus <Bus> Gerät <Gerät> Funktion <Funktion> wurde ein PCI-Paritätsfehler festgestellt).
	<b>LCD-Meldung</b>	PCI parity error on bus <bus> device <device> function <func>. Power cycle system. (PCI-Paritätsfehler an Bus <Bus> Gerät <Gerät> Funktion <Funktion>. Schalten Sie das System aus und wieder ein.)
	<b>Einzelheiten</b>	Die Systemleistung ist möglicherweise herabgesetzt, das PCI-Gerät funktioniert möglicherweise nicht oder das System funktioniert möglicherweise nicht.
	<b>Action (Aktion)</b>	Schalten Sie den Eingangsstrom aus und wieder ein, aktualisieren Sie die Komponententreiber und installieren Sie das Gerät wieder, wenn es entfernt werden kann.
<b>PCI1310</b>	<b>Meldung</b>	A PCI system error was detected on a component at bus <bus>device<device>function <func> (Bei einer Komponente an Bus <Bus> Gerät <Gerät> Funktion <Funktion> wurde ein PCI-Systemfehler festgestellt).
	<b>LCD-Meldung</b>	PCI system error on bus <bus> device <device> function <func>. Power cycle system. (PCI-Systemfehler an Bus <Bus> Gerät <Gerät> Funktion <Funktion>. Schalten Sie das System aus und wieder ein.)
	<b>Einzelheiten</b>	Die Systemleistung ist möglicherweise herabgesetzt oder das System funktioniert möglicherweise nicht.
	<b>Action (Aktion)</b>	Schalten Sie den Eingangsstrom aus und wieder ein, aktualisieren Sie die Komponententreiber und installieren Sie das Gerät wieder, wenn es entfernt werden kann.
<b>PCI1314</b>	<b>Meldung</b>	A bus correctable error was detected on a component at bus <bus>device<device>function <func> (Bei einer Komponente an Bus <Bus> Gerät <Gerät> Funktion <Funktion> wurde ein korrigierbarer Busfehler festgestellt).
	<b>Einzelheiten</b>	Die Systemleistung ist möglicherweise herabgesetzt.
	<b>Action (Aktion)</b>	Schalten Sie den Eingangsstrom aus und wieder ein, aktualisieren Sie die Komponententreiber und installieren Sie das Gerät zum nächsten geplanten Wartungszeitpunkt wieder, wenn es entfernt werden kann.

Fehlercode	Meldungsinformationen	
PCI1316	<b>Meldung</b>	A bus uncorrectable error was detected on a component at bus <bus>device<device>function <func> (Bei einer Komponente an Bus <Bus> Gerät <Gerät> Funktion <Funktion> wurde ein nicht korrigierbarer Busfehler festgestellt).
	<b>Einzelheiten</b>	Die Systemleistung ist möglicherweise herabgesetzt oder das System funktioniert möglicherweise nicht.
	<b>Action (Aktion)</b>	Schalten Sie den Eingangsstrom aus und wieder ein, aktualisieren Sie die Komponententreiber und installieren Sie das Gerät wieder, wenn es entfernt werden kann.
PCI1318	<b>Meldung</b>	A fatal error was detected on a component at bus <bus>device<device>function <func> (Bei einer Komponente an Bus <Bus> Gerät <Gerät> Funktion <Funktion> wurde ein schwerwiegender Fehler festgestellt).
	<b>LCD-Meldung</b>	Fatal error on bus <bus> device <device> function <func>. Power cycle system. (Schwerwiegender Fehler an Bus <Bus> Gerät <Gerät> Funktion <Funktion>. Schalten Sie das System aus und wieder ein.)
	<b>Einzelheiten</b>	Die Systemleistung ist möglicherweise herabgesetzt oder das System funktioniert möglicherweise nicht.
	<b>Action (Aktion)</b>	Schalten Sie den Eingangsstrom aus und wieder ein, aktualisieren Sie die Komponententreiber und installieren Sie das Gerät wieder, wenn es entfernt werden kann.
PCI1320	<b>Meldung</b>	A bus fatal error was detected on a component at bus <bus>device<device>function <func> (Bei einer Komponente an Bus <Bus> Gerät <Gerät> Funktion <Funktion> wurde ein schwerwiegender Busfehler festgestellt).
	<b>LCD-Meldung</b>	Bus fatal error on bus <bus> device <device> function <func>. Power cycle system. (Schwerwiegender Busfehler an Bus <Bus> Gerät <Gerät> Funktion <Funktion>. Schalten Sie das System aus und wieder ein.)
	<b>Einzelheiten</b>	Die Systemleistung ist möglicherweise herabgesetzt oder das System funktioniert möglicherweise nicht.
	<b>Action (Aktion)</b>	Schalten Sie den Eingangsstrom aus und wieder ein, aktualisieren Sie die Komponententreiber und installieren Sie das Gerät wieder, wenn es entfernt werden kann.
PCI1322	<b>Meldung</b>	Bus performance degraded for a component at bus <bus>device<device>function <func> (Busleistung für eine Komponente an Bus <Bus> Gerät <Gerät> Funktion <Funktion> ist herabgesetzt).

<b>Fehlercode</b>	<b>Meldungsinformationen</b>	
	<b>Einzelheiten</b>	Die Systemleistung ist möglicherweise herabgesetzt. Der Bus arbeitet nicht mit maximaler Geschwindigkeit oder Breite.
	<b>Action (Aktion)</b>	Schalten Sie den Eingangsstrom aus und wieder ein, aktualisieren Sie die Komponententreiber und installieren Sie das Gerät wieder, wenn es entfernt werden kann.
<b>PCI1342</b>	<b>Meldung</b>	A bus time-out was detected on a component at slot <number> (Bei einer Komponente auf Steckplatz <Nummer> wurde eine Buszeitüberschreitung festgestellt).
	<b>Einzelheiten</b>	Die Systemleistung ist möglicherweise herabgesetzt oder das System funktioniert möglicherweise nicht.
	<b>Action (Aktion)</b>	Schalten Sie den Eingangsstrom aus und wieder ein, aktualisieren Sie die Komponententreiber und installieren Sie das Gerät wieder, wenn es entfernt werden kann.
<b>PCI1344</b>	<b>Meldung</b>	An I/O channel check error was detected (Ein E/A-Kanalprüffehler wurde festgestellt).
	<b>LCD-Meldung</b>	An I/O channel check error was detected. Power cycle system. (Ein E/A-Kanalprüffehler wurde festgestellt. Schalten Sie das System aus und wieder ein.)
	<b>Action (Aktion)</b>	Schalten Sie den Eingangsstrom aus und wieder ein, aktualisieren Sie die Komponententreiber und installieren Sie das Gerät wieder, wenn es entfernt werden kann.
<b>PCI1346</b>	<b>Meldung</b>	A software error was detected on a component at slot <number> (Bei einer Komponente auf Steckplatz <Nummer> wurde ein Softwarefehler festgestellt).
	<b>Action (Aktion)</b>	Starten Sie das System neu und aktualisieren Sie die Komponententreiber.
<b>PCI1348</b>	<b>Meldung</b>	A PCI parity error was detected on a component at slot <number> (Bei einer Komponente auf Steckplatz <Nummer> wurde ein PCI-Paritätsfehler festgestellt).
	<b>LCD-Meldung</b>	PCI parity error on slot <number>. Re-seat PCI card. (PCI-Systemfehler auf Steckplatz <Nummer>. Setzen Sie die PCI-Karte neu ein.)
	<b>Einzelheiten</b>	Die Systemleistung ist möglicherweise herabgesetzt oder das System funktioniert möglicherweise nicht.

<b>Fehlercode</b>	<b>Meldungsinformationen</b>	
	<b>Action (Aktion)</b>	Schalten Sie den Eingangsstrom aus und wieder ein, aktualisieren Sie die Komponententreiber und installieren Sie das Gerät wieder, wenn es entfernt werden kann.
<b>PCI1350</b>	<b>Meldung</b>	A PCI system error was detected on a component at slot <number> (Bei einer Komponente auf Steckplatz <Nummer> wurde ein PCI-Systemfehler festgestellt).
	<b>LCD-Meldung</b>	PCI parity error on slot <number>. Re-seat PCI card. (PCI-Systemfehler auf Steckplatz <Nummer>. Setzen Sie die PCI-Karte neu ein.)
	<b>Einzelheiten</b>	Die Systemleistung ist möglicherweise herabgesetzt oder das System funktioniert möglicherweise nicht.
	<b>Action (Aktion)</b>	Schalten Sie den Eingangsstrom aus und wieder ein, aktualisieren Sie die Komponententreiber und installieren Sie das Gerät wieder, wenn es entfernt werden kann.
<b>PCI1354</b>	<b>Meldung</b>	A bus correctable error was detected on a component at slot <number> (Bei einer Komponente auf Steckplatz <Nummer> wurde ein korrigierbarer Busfehler festgestellt).
	<b>Einzelheiten</b>	Die Systemleistung ist möglicherweise herabgesetzt.
	<b>Action (Aktion)</b>	Schalten Sie den Eingangsstrom aus und wieder ein und aktualisieren Sie die Komponententreiber. Zum nächsten geplanten Wartungszeitpunkt entfernen Sie das Gerät und installieren es wieder.
<b>PCI1356</b>	<b>Meldung</b>	A bus uncorrectable error was detected on a component at slot <number> (Bei einer Komponente auf Steckplatz <Nummer> wurde ein nicht korrigierbarer Busfehler festgestellt).
	<b>Einzelheiten</b>	Die Systemleistung ist möglicherweise herabgesetzt oder das System funktioniert möglicherweise nicht.
	<b>Action (Aktion)</b>	Schalten Sie den Eingangsstrom aus und wieder ein, aktualisieren Sie die Komponententreiber und installieren Sie das Gerät wieder, wenn es entfernt werden kann.
<b>PCI1358</b>	<b>Meldung</b>	A fatal error was detected on a component at slot <number> (Bei einer Komponente auf Steckplatz <Nummer> wurde ein schwerwiegender Fehler festgestellt).
	<b>LCD-Meldung</b>	Fatal error on slot <number>. Re-seat PCI card. (Schwerwiegender Fehler auf Steckplatz <Nummer>. Setzen Sie die PCI-Karte neu ein.)
	<b>Einzelheiten</b>	Die Systemleistung ist möglicherweise herabgesetzt oder das System funktioniert möglicherweise nicht.

Fehlercode	Meldungsinformationen	
	<b>Action (Aktion)</b>	Schalten Sie den Eingangsstrom aus und wieder ein, aktualisieren Sie die Komponententreiber und installieren Sie das Gerät wieder, wenn es entfernt werden kann.
PCI1360	<b>Meldung</b>	A bus fatal error was detected on a component at slot <number> (Bei einer Komponente auf Steckplatz <Nummer> wurde ein schwerwiegender Busfehler festgestellt).
	<b>LCD-Meldung</b>	Bus fatal error on slot <number>. Re-seat PCI card. (Schwerwiegender Busfehler auf Steckplatz <Nummer>. Setzen Sie die PCI-Karte neu ein.)
	<b>Einzelheiten</b>	Die Systemleistung ist möglicherweise herabgesetzt oder das System funktioniert möglicherweise nicht.
	<b>Action (Aktion)</b>	Schalten Sie den Eingangsstrom aus und wieder ein, aktualisieren Sie die Komponententreiber und installieren Sie das Gerät wieder, wenn es entfernt werden kann.
PCI1362	<b>Meldung</b>	Bus performance degraded for a component at slot <number> (Busleistung für eine Komponente auf Steckplatz <Nummer> ist herabgesetzt).
	<b>Einzelheiten</b>	Die Systemleistung ist möglicherweise herabgesetzt. Der Bus arbeitet nicht mit maximaler Geschwindigkeit oder Breite.
	<b>Action (Aktion)</b>	Schalten Sie den Eingangsstrom aus und wieder ein und aktualisieren Sie die Komponententreiber. Zum nächsten geplanten Wartungszeitpunkt entfernen Sie das Gerät und installieren es wieder.
PCI2000	<b>Meldung</b>	A fatal IO error detected on a component at bus <bus> device <device> function <func> (Bei einer Komponente an Bus <Bus> Gerät <Gerät> Funktion <Funktion> wurde ein schwerwiegender E/A-Fehler festgestellt).
	<b>LCD-Meldung</b>	Fatal IO error on bus <bus> device <device> function <func> (Schwerwiegender E/A-Fehler an Bus <Bus> Gerät <Gerät> Funktion <Funktion>).
	<b>Einzelheiten</b>	Die Systemleistung ist möglicherweise herabgesetzt oder das System funktioniert möglicherweise nicht.
	<b>Action (Aktion)</b>	Schalten Sie den Eingangsstrom aus und wieder ein, aktualisieren Sie die Komponententreiber, entfernen Sie das Gerät und installieren Sie es wieder.

Fehlercode	Meldungsinformationen	
PCI2002	<b>Meldung</b>	A fatal IO error detected on a component at slot <number> (Bei einer Komponente auf Steckplatz <Nummer> wurde ein schwerwiegender E/A-Fehler festgestellt).
	<b>LCD-Meldung</b>	Fatal IO error on slot <number> (Schwerwiegender E/A-Fehler auf Steckplatz <Nummer>).
	<b>Einzelheiten</b>	Die Systemleistung ist möglicherweise herabgesetzt oder das System funktioniert möglicherweise nicht.
	<b>Action (Aktion)</b>	Schalten Sie den Eingangsstrom aus und wieder ein, aktualisieren Sie die Komponententreiber, entfernen Sie das Gerät und installieren Sie es wieder.
PCI3000	<b>Meldung</b>	Device option ROM on embedded NIC failed to support Link Tuning or FlexAddress (Unterstützung von FlexAddress oder Link-Tuning durch Geräte-Options-ROM auf integriertem NIC fehlgeschlagen).
	<b>Einzelheiten</b>	Die BIOS-, BMC/iDRAC- oder LOM-Firmware ist veraltet, sodass FlexAddress nicht unterstützt wird.
	<b>Action (Aktion)</b>	Aktualisieren Sie die BIOS-, BMC/iDRAC- und LOM-Firmware. Wenn das Problem weiterhin besteht, lesen Sie <a href="#">Wie Sie Hilfe bekommen</a> .
PCI3002	<b>Meldung</b>	Failed to program virtual MAC address on a component at bus <bus>device<device>function <func> (Bei einer Komponente an Bus <Bus> Gerät <Gerät> Funktion <Funktion> konnte keine virtuelle MAC-Adresse programmiert werden).
	<b>Einzelheiten</b>	Die BIOS-, BMC/iDRAC-, LOM- oder NIC-Firmware ist veraltet, sodass FlexAddress nicht unterstützt wird.
	<b>Action (Aktion)</b>	Aktualisieren Sie die BIOS-, BMC/iDRAC-, LOM- und PCIe-Zusatzkarten-Firmware. Wenn das Problem weiterhin besteht, lesen Sie <a href="#">Wie Sie Hilfe bekommen</a> .
PCI3004	<b>Meldung</b>	Unterstützung von FlexAddress oder Link-Tuning durch Geräte-Options-ROM auf PCIe-Zusatzkarte <Nummer> fehlgeschlagen.
	<b>Einzelheiten</b>	Die BIOS-, BMC/iDRAC- oder PCIe-Zusatzkarten-Firmware ist veraltet, sodass FlexAddress nicht unterstützt wird.
	<b>Action (Aktion)</b>	Aktualisieren Sie die BIOS-, BMC/iDRAC- und PCIe-Zusatzkarten-Firmware. Wenn das Problem weiterhin besteht, lesen Sie <a href="#">Wie Sie Hilfe bekommen</a> .
PCI3006	<b>Meldung</b>	Bezug der Link-Tuning- oder FlexAddress-Daten von iDRAC fehlgeschlagen.

<b>Fehlercode</b>	<b>Meldungsinformationen</b>	
	<b>Einzelheiten</b>	Die BIOS- oder BMC/iDRAC-Firmware ist veraltet, sodass FlexAddress nicht unterstützt wird.
	<b>Action (Aktion)</b>	Aktualisieren Sie die BIOS- und BMC/iDRAC-Firmware. Wenn das Problem weiterhin besteht, lesen Sie <a href="#">Wie Sie Hilfe bekommen</a> .
<b>PCI3008</b>	<b>Meldung</b>	A non-fatal PCIe error detected on a component at bus <bus>device<device>function <func> (Bei einer Komponente an Bus <Bus> Gerät <Gerät> Funktion <Funktion> wurde ein nicht schwerwiegender PCIe-Fehler festgestellt).
	<b>Einzelheiten</b>	Die Systemleistung ist möglicherweise herabgesetzt.
	<b>Action (Aktion)</b>	Schalten Sie den Eingangsstrom aus und wieder ein und aktualisieren Sie die Komponententreiber. Zum nächsten geplanten Wartungszeitpunkt entfernen Sie das Gerät und installieren es wieder.
<b>PCI3010</b>	<b>Meldung</b>	A non-fatal IO error detected on a component at bus <bus>device<device>function <func> (Bei einer Komponente an Bus <Bus> Gerät <Gerät> Funktion <Funktion> wurde ein nicht schwerwiegender E/A-Fehler festgestellt).
	<b>Einzelheiten</b>	Die Systemleistung ist möglicherweise herabgesetzt.
	<b>Action (Aktion)</b>	Schalten Sie den Eingangsstrom aus und wieder ein und aktualisieren Sie die Komponententreiber. Zum nächsten geplanten Wartungszeitpunkt entfernen Sie das Gerät und installieren es wieder.
<b>PCI3012</b>	<b>Meldung</b>	The QuickPath Interconnect (QPI) width degraded (Die QPI-Breite ist herabgesetzt).
	<b>Einzelheiten</b>	Die Systemleistung ist möglicherweise herabgesetzt. Der Bus arbeitet nicht mit maximaler Geschwindigkeit oder Breite.
	<b>Action (Aktion)</b>	Setzen Sie das System zurück. Wenn das Problem weiterhin besteht, installieren Sie die Prozessoren neu.
<b>PCI3014</b>	<b>Meldung</b>	A non-fatal PCIe error detected on a component at slot <number> (Bei einer Komponente auf Steckplatz <Nummer> wurde ein nicht schwerwiegender PCIe-Fehler festgestellt).
	<b>Einzelheiten</b>	Die Systemleistung ist möglicherweise herabgesetzt.
	<b>Action (Aktion)</b>	Schalten Sie den Eingangsstrom aus und wieder ein und aktualisieren Sie die Komponententreiber. Zum nächsten geplanten Wartungszeitpunkt entfernen Sie das Gerät und installieren es wieder.

<b>Fehlercode</b>	<b>Meldungsinformationen</b>	
<b>PDR0001</b>	<b>Meldung</b>	Fault detected on drive <number> (Fehler auf Laufwerk <Nummer> festgestellt).
	<b>LCD-Meldung</b>	Fault detected on drive <number>. Check drive. (Fehler auf Laufwerk <Nummer> festgestellt. Überprüfen Sie das Laufwerk.)
	<b>Einzelheiten</b>	Der Controller hat einen Ausfall der Festplatte festgestellt und die Festplatte offline geschaltet.
	<b>Action (Aktion)</b>	Entfernen Sie die fehlerhafte Festplatte und setzen Sie sie wieder ein. Wenn das Problem weiterhin besteht, lesen Sie <a href="#">Wie Sie Hilfe bekommen</a> .
<b>PDR0002</b>	<b>Meldung</b>	A predictive failure detected on drive <number> (Vorhersehbarer Fehler auf Laufwerk <Nummer> festgestellt).
	<b>Einzelheiten</b>	Der Controller hat vom Laufwerk einen SMART-Fehler empfangen. Das Laufwerk ist betriebsbereit, muss aber ersetzt werden.
	<b>Action (Aktion)</b>	Das Laufwerk muss während des nächsten Wartungsfensters ersetzt werden.
<b>PDR0016</b>	<b>Meldung</b>	Drive <number> is removed (Laufwerk <Nummer> wurde entfernt).
	<b>LCD-Meldung</b>	Drive <number> is removed. Check drive. (Laufwerk <Nummer> wurde entfernt. Überprüfen Sie das Laufwerk.)
	<b>Einzelheiten</b>	Der Controller hat das Entfernen eines Laufwerks festgestellt.
	<b>Action (Aktion)</b>	Wurde das Laufwerk versehentlich entfernt, verifizieren Sie die Installation des Laufwerks. Entfernen Sie die angegebene Festplatte und setzen Sie sie wieder ein. Wenn das Problem weiterhin besteht, lesen Sie <a href="#">Wie Sie Hilfe bekommen</a> .
<b>PDR1001</b>	<b>Meldung</b>	Fault detected on drive <number> in disk drive bay <bay> (Fehler auf Laufwerk <Nummer> in Laufwerkschacht <Schacht> festgestellt).
	<b>LCD-Meldung</b>	Fault detected on drive <number> in disk drive bay <bay>. Check drive. (Fehler auf Laufwerk <Nummer> in Laufwerkschacht <Schacht> festgestellt. Überprüfen Sie das Laufwerk.)
	<b>Einzelheiten</b>	Der Controller hat einen Ausfall der Festplatte festgestellt und die Festplatte offline geschaltet.
	<b>Action (Aktion)</b>	Setzen Sie das fehlerhafte Laufwerk wieder ein. Wenn das Problem weiterhin besteht, lesen Sie <a href="#">Wie Sie Hilfe bekommen</a> .
<b>PDR1002</b>	<b>Meldung</b>	A predictive failure detected on drive <number> in disk drive bay<bay> (Vorhersehbarer Fehler auf Laufwerk <Nummer> in Laufwerkschacht <Schacht> festgestellt).

<b>Fehlercode</b>	<b>Meldungsinformationen</b>	
	<b>Einzelheiten</b>	Der Controller hat vom Laufwerk einen SMART-Fehler empfangen. Das Laufwerk ist betriebsbereit, muss aber ersetzt werden.
	<b>Action (Aktion)</b>	Das Laufwerk muss während des nächsten Wartungsfensters ersetzt werden.
<b>PDR1016</b>	<b>Meldung</b>	Drive <number> is removed from disk drive bay <bay> (Laufwerk <Nummer> wurde aus Laufwerkschacht <Schacht> entfernt).
	<b>LCD-Meldung</b>	Drive <number> removed from disk drive bay <bay>. Check drive. (Laufwerk <Nummer> wurde aus Laufwerkschacht <Schacht> entfernt. Überprüfen Sie das Laufwerk.)
	<b>Einzelheiten</b>	Der Controller hat festgestellt, dass das Laufwerk entfernt wurde.
	<b>Action (Aktion)</b>	Verifizieren Sie die Installation des Laufwerks. Setzen Sie das fehlerhafte Laufwerk wieder ein. Wenn das Problem weiterhin besteht, lesen Sie <a href="#">Wie Sie Hilfe bekommen</a> .
<b>PDR1024</b>	<b>Meldung</b>	Drive mismatch detected for drive <number> in disk drive bay <bay> (Nicht übereinstimmendes Laufwerk für Laufwerk <Nummer> in Laufwerkschacht <Schacht> festgestellt).
	<b>LCD-Meldung</b>	Drive mismatch detected for drive <number> in bay <bay>. Install correct drive type. (Nicht übereinstimmendes Laufwerk für Laufwerk <Nummer> in Schacht <Schacht> festgestellt. Installieren Sie den richtigen Laufwerkstyp.)
	<b>Einzelheiten</b>	Die installierte Festplatte erfüllt nicht die Anforderungen des Arrays. Eine SATA-Festplatte z. B. lässt sich möglicherweise nicht in einem Array mit SAS-Laufwerken betreiben.
	<b>Action (Aktion)</b>	Vergewissern Sie sich, dass die Festplatte den Anforderungen des Arrays genügt.
<b>PST0128</b>	<b>Meldung</b>	No memory is detected (Keinen Speicher erkannt).
	<b>LCD-Meldung</b>	No memory is detected. Inspect memory devices. (Keinen Speicher erkannt. Prüfen Sie die Speichergeräte.)
	<b>Einzelheiten</b>	Das System-BIOS konnte im System keinen Speicher feststellen.
	<b>Action (Aktion)</b>	Setzen Sie die Speichermodule neu ein. Wenn das Problem weiterhin besteht, lesen Sie <a href="#">Wie Sie Hilfe bekommen</a> .
<b>PST0129</b>	<b>Meldung</b>	Memory is detected, but is not configurable (Speicher wurde erkannt, ist jedoch nicht konfigurierbar).
	<b>LCD-Meldung</b>	Memory is detected, but is not configurable. Check memory devices. (Speicher wurde erkannt, ist jedoch nicht konfigurierbar. Überprüfen Sie die Speichergeräte.)

<b>Fehlercode</b>	<b>Meldungsinformationen</b>	
	<b>Einzelheiten</b>	Das System-BIOS hat Speicher erkannt, konnte den Speicher jedoch nicht für den Systembetrieb konfigurieren.
	<b>Action (Aktion)</b>	Vergleichen Sie die Systemspeicherinstallation mit den unterstützten Systemspeicherkonfigurationen.
<b>PST0130</b>	<b>Meldung</b>	Memory is configured, but not usable (Speicher ist konfiguriert, aber nicht verwendbar).
	<b>LCD-Meldung</b>	Memory is configured, but not usable. Check memory devices. (Speicher ist konfiguriert, aber nicht verwendbar. Überprüfen Sie die Speichergeräte.)
	<b>Einzelheiten</b>	Das System-BIOS ist auf Geräteausfälle oder Geschwindigkeitskonfigurationen gestoßen, die zu ungenutztem Speicher führten.
	<b>Action (Aktion)</b>	Setzen Sie die Speichermodule neu ein. Wenn das Problem weiterhin besteht, lesen Sie <a href="#">Wie Sie Hilfe bekommen</a> .
<b>PST0131</b>	<b>Meldung</b>	System BIOS shadow failed (System-BIOS-Shadow fehlgeschlagen).
	<b>LCD-Meldung</b>	System BIOS shadow failed. Check memory devices. (System-BIOS-Shadow fehlgeschlagen. Überprüfen Sie die Speichergeräte.)
	<b>Einzelheiten</b>	Beim Kopieren des BIOS-Image in den Systemspeicher sind Speicherfehler aufgetreten.
	<b>Action (Aktion)</b>	Entfernen den Eingangsstrom. Reduzieren Sie den Systemspeicher auf minimale Konfiguration und legen Sie den Eingangsstrom wieder an.
<b>PST0132</b>	<b>Meldung</b>	CMOS failed (CMOS CMOS fehlerhaft).
	<b>LCD-Meldung</b>	CMOS failed. Power cycle system. (CMOS fehlerhaft. Schalten Sie das System aus und wieder ein.)
	<b>Einzelheiten</b>	Das System-BIOS hat während des System-POST einen Fehler beim CMOS-Speicher festgestellt.
	<b>Action (Aktion)</b>	Überprüfen Sie das Systemereignisprotokoll auf Ausnahmen im Zusammenhang mit der CMOS-Batterie. Entfernen Sie den Eingangsstrom und legen Sie ihn wieder an. Wenn das Problem weiterhin besteht, lesen Sie <a href="#">Wie Sie Hilfe bekommen</a> .
<b>PST0133</b>	<b>Meldung</b>	DMA controller failed (DMA-Controller fehlerhaft).
	<b>LCD-Meldung</b>	DMA controller failed. Power cycle system. (DMA-Controller fehlerhaft. Schalten Sie das System aus und wieder ein.)

<b>Fehlercode</b>	<b>Meldungsinformationen</b>	
	<b>Einzelheiten</b>	Das System-BIOS hat während des System-POST einen Fehler beim DMA-Controller festgestellt.
	<b>Action (Aktion)</b>	Entfernen Sie den Eingangsstrom und legen Sie ihn wieder an.
<b>PST0134</b>	<b>Meldung</b>	Interrupt controller failed (Interrupt-Controller fehlerhaft).
	<b>LCD-Meldung</b>	Interrupt controller failed. Power cycle system. (Interrupt-Controller fehlerhaft. Schalten Sie das System aus und wieder ein.)
	<b>Einzelheiten</b>	Das System-BIOS hat während des System-POST einen Fehler beim Interrupt-Controller festgestellt.
	<b>Action (Aktion)</b>	Entfernen Sie den Eingangsstrom und legen Sie ihn wieder an. Wenn das Problem weiterhin besteht, lesen Sie <a href="#">Wie Sie Hilfe bekommen</a> .
<b>PST0135</b>	<b>Meldung</b>	Timer refresh failed (Zeitgeberaktualisierung fehlgeschlagen).
	<b>LCD-Meldung</b>	Timer refresh failed. Power cycle system. (Zeitgeberaktualisierung fehlgeschlagen. Schalten Sie das System aus und wieder ein.)
	<b>Einzelheiten</b>	Das System-BIOS hat während des System-POST einen Zeitgeberaktualisierungsfehler festgestellt.
	<b>Action (Aktion)</b>	Entfernen Sie den Eingangsstrom und legen Sie ihn wieder an. Wenn das Problem weiterhin besteht, lesen Sie <a href="#">Wie Sie Hilfe bekommen</a> .
<b>PST0136</b>	<b>Meldung</b>	Programmable interval timer error (Fehler beim programmierbaren Intervallzeitgeber).
	<b>LCD-Meldung</b>	Programmable interval timer error. Power cycle system. (Fehler beim programmierbaren Intervallzeitgeber. Schalten Sie das System aus und wieder ein.)
	<b>Einzelheiten</b>	Das System-BIOS hat während des POST einen Fehler beim programmierbaren Intervallzeitgeber festgestellt.
	<b>Action (Aktion)</b>	Entfernen Sie den Eingangsstrom und legen Sie ihn wieder an. Wenn das Problem weiterhin besteht, lesen Sie <a href="#">Wie Sie Hilfe bekommen</a> .
<b>PST0137</b>	<b>Meldung</b>	Parity error (Paritätsfehler).
	<b>LCD-Meldung</b>	Parity error. Power cycle system. (Paritätsfehler. Schalten Sie das System aus und wieder ein.)
	<b>Einzelheiten</b>	Das System-BIOS hat während des POST einen Paritätsfehler festgestellt.
	<b>Action (Aktion)</b>	Entfernen Sie den Eingangsstrom und legen Sie ihn wieder an. Wenn das Problem weiterhin besteht, lesen Sie <a href="#">Wie Sie Hilfe bekommen</a> .

<b>Fehlercode</b>	<b>Meldungsinformationen</b>	
<b>PST0138</b>	<b>Meldung</b>	SuperIO failed (SuperIO fehlerhaft).
	<b>LCD-Meldung</b>	SuperIO failure. Power cycle system. (SuperIO fehlerhaft. Schalten Sie das System aus und wieder ein.)
	<b>Einzelheiten</b>	Das System-BIOS hat einen Fehler beim SIO festgestellt.
	<b>Action (Aktion)</b>	Entfernen Sie den Eingangsstrom und legen Sie ihn wieder an. Wenn das Problem weiterhin besteht, lesen Sie <a href="#">Wie Sie Hilfe bekommen</a> .
<b>PST0139</b>	<b>Meldung</b>	Keyboard controller failed (Tastaturcontroller fehlerhaft).
	<b>LCD-Meldung</b>	Keyboard controller failed. Power cycle system. (Tastaturcontroller fehlerhaft. Schalten Sie das System aus und wieder ein.)
	<b>Einzelheiten</b>	Das System-BIOS hat einen Fehler beim Tastaturcontroller festgestellt.
	<b>Action (Aktion)</b>	Entfernen Sie den Eingangsstrom und legen Sie ihn wieder an. Wenn das Problem weiterhin besteht, lesen Sie <a href="#">Wie Sie Hilfe bekommen</a> .
<b>PST0140</b>	<b>Meldung</b>	System management interrupt initialization failed (Interrupt-Initialisierung der Systemverwaltung fehlerhaft).
	<b>LCD-Meldung</b>	SMI initialization failed. Power cycle system. (Interrupt-Initialisierung der Systemverwaltung fehlerhaft. Schalten Sie das System aus und wieder ein.)
	<b>Einzelheiten</b>	Das System-BIOS konnte den Systemverwaltungs-Interrupt nicht initialisieren.
	<b>Action (Aktion)</b>	Entfernen Sie den Eingangsstrom und legen Sie ihn wieder an. Wenn das Problem weiterhin besteht, lesen Sie <a href="#">Wie Sie Hilfe bekommen</a> .
<b>PST0141</b>	<b>Meldung</b>	QuickPath Interconnect (QPI) fatal error. (Schwerwiegender QPI-Fehler)
	<b>LCD-Meldung</b>	QuickPath Interconnect (QPI) fatal error. (Schwerwiegender QPI-Fehler)
	<b>Einzelheiten</b>	Während des System-POST war Quick Path Interconnect fehlerhaft.
	<b>Action (Aktion)</b>	Starten Sie das System neu. Wenn das Problem weiterhin besteht, entfernen Sie den Eingangsstrom und setzen Sie die Prozessoren neu ein.
<b>PST0142</b>	<b>Meldung</b>	MRC fatal error (Schwerwiegender MRC-Fehler).
	<b>LCD-Meldung</b>	Memory initialization error (Speicherinitialisierungsfehler).
	<b>Einzelheiten</b>	Der Test des BIOS-Speichers ist fehlgeschlagen.

<b>Fehlercode</b>	<b>Meldungsinformationen</b>	
	<b>Action (Aktion)</b>	Vergleichen Sie die Systemspeicherinstallation mit den unterstützten Systemspeicherkonfigurationen. Reduzieren Sie die Systemkonfiguration auf minimalen Speicher.
<b>PST0143</b>	<b>Meldung</b>	Intel Trusted Execution Technology (TXT) fatal error (Schwerwiegender Intel TXT-Fehler).
	<b>LCD-Meldung</b>	Intel Trusted Execution Technology (TXT) fatal error (Schwerwiegender Intel TXT-Fehler).
	<b>Einzelheiten</b>	Der TXT-Start ist fehlgeschlagen. Dies könnte mit Speicherfehlern oder einem Fehler in der TXT-Systemkonfiguration zusammenhängen. Möglicherweise wurde ein gesockeltes TPM-Modul entfernt.
	<b>Action (Aktion)</b>	Überprüfen Sie das Vorhandensein des TPM. Entfernen Sie den Eingangsstrom und legen Sie ihn wieder an. Wenn das Problem weiterhin besteht, lesen Sie <a href="#">Wie Sie Hilfe bekommen</a> .
<b>PST0192</b>	<b>Meldung</b>	Shut-down test failed (Shutdown-Test fehlgeschlagen).
	<b>LCD-Meldung</b>	Shut-down test failed. Power cycle system. (Shutdown-Test fehlgeschlagen. Schalten Sie das System aus und wieder ein.)
	<b>Einzelheiten</b>	Während des POST ist der Shutdown-Test des System-BIOS fehlgeschlagen.
	<b>Action (Aktion)</b>	Überprüfen Sie das Systemereignisprotokoll auf Ausnahmen im Zusammenhang mit der CMOS-Batterie. Entfernen Sie den Eingangsstrom und legen Sie ihn wieder an. Wenn das Problem weiterhin besteht, lesen Sie <a href="#">Wie Sie Hilfe bekommen</a> .
<b>PST0193</b>	<b>Meldung</b>	BIOS POST memory test failed (BIOS-POST-Speichertest fehlgeschlagen).
	<b>LCD-Meldung</b>	BIOS POST memory test failed. Check memory devices. (BIOS-POST-Speichertest fehlgeschlagen. Überprüfen Sie die Speichergeräte.)
	<b>Einzelheiten</b>	Der POST-Speichertest des System-BIOS ist fehlgeschlagen.
	<b>Action (Aktion)</b>	Vergleichen Sie die Systemspeicherinstallation mit den unterstützten Systemspeicherkonfigurationen. Reduzieren Sie die Systemkonfiguration auf minimalen Speicher.
<b>PST0194</b>	<b>Meldung</b>	Remote access controller configuration failed (Konfiguration des Remote Access Controllers fehlgeschlagen).
	<b>LCD-Meldung</b>	Remote access controller configuration failed. Check screen message. (Konfiguration des Remote Access Controllers fehlgeschlagen. Überprüfen Sie die Meldung auf dem Bildschirm.)

<b>Fehlercode</b>	<b>Meldungsinformationen</b>	
	<b>Einzelheiten</b>	Das System-BIOS konnte den Remote Access Controller nicht konfigurieren.
	<b>Action (Aktion)</b>	Entfernen Sie den Eingangsstrom, legen Sie ihn wieder an und schalten Sie das System ein. Wenn das Problem weiterhin besteht, lesen Sie <a href="#">Wie Sie Hilfe bekommen</a> .
<b>PST0195</b>	<b>Meldung</b>	CPU configuration failed (Prozessorkonfiguration fehlerhaft).
	<b>LCD-Meldung</b>	CPU configuration failed. Check screen message. (Prozessorkonfiguration fehlerhaft. Überprüfen Sie die Meldung auf dem Bildschirm.)
	<b>Einzelheiten</b>	Die aktuelle Prozessorkonfiguration wird nicht unterstützt oder führte während des POST zu einer schwerwiegenden Ausnahme.
	<b>Action (Aktion)</b>	Überprüfen Sie die Prozessorkonfiguration des Systems und reduzieren Sie das System auf minimale Konfiguration.
<b>PST0196</b>	<b>Meldung</b>	Incorrect memory configuration (Falsche Speicherkonfiguration).
	<b>LCD-Meldung</b>	Incorrect memory configuration. Review User Guide. (Falsche Speicherkonfiguration. Überprüfen Sie das Benutzerhandbuch.)
	<b>Einzelheiten</b>	Das System-BIOS hat eine unzulässige Speicherbelegung festgestellt.
	<b>Action (Aktion)</b>	Installieren Sie Speicher neu, bis Sie eine unterstützte Speicherkonfiguration erreicht haben.
<b>PST0254</b>	<b>Meldung</b>	General failure after video (Allgemeiner Fehler nach Grafik).
	<b>LCD-Meldung</b>	General failure after video. Check screen message. (Allgemeiner Fehler nach Grafik. Überprüfen Sie die Meldung auf dem Bildschirm.)
	<b>Einzelheiten</b>	Das System-BIOS hat während des System-POST ein Funktions- oder Konfigurationsproblem festgestellt.
	<b>Action (Aktion)</b>	Überprüfen Sie die Systemgrafik und suchen Sie im Ereignisprotokoll nach weiteren Informationen.
<b>PST0256</b>	<b>Meldung</b>	POST fatal error detected (Schwerwiegender POST-Fehler festgestellt).
	<b>LCD-Meldung</b>	POST fatal error detected (Schwerwiegender POST-Fehler festgestellt).
	<b>Einzelheiten</b>	Das System-BIOS hat während des System-POST ein Funktions- oder Konfigurationsproblem festgestellt.

<b>Fehlercode</b>	<b>Meldungsinformationen</b>	
	<b>Action (Aktion)</b>	Überprüfen Sie die Systemgrafik und suchen Sie im Ereignisprotokoll nach weiteren Informationen.
<b>PSU0001</b>	<b>Meldung</b>	Power supply <number> failed (Netzteil <Nummer> fehlerhaft).
	<b>LCD-Meldung</b>	PSU <number> failed. Check PSU. (Netzteilereinheit <Nummer> fehlerhaft. Überprüfen Sie die Netzteilereinheit.)
	<b>Action (Aktion)</b>	Entfernen Sie das Netzteil und installieren Sie es wieder. Wenn das Problem weiterhin besteht, lesen Sie <a href="#">Wie Sie Hilfe bekommen</a> .
<b>PSU0002</b>	<b>Meldung</b>	A predictive failure detected on power supply <number> (Vorhersehbarer Fehler bei Netzteil <Nummer> festgestellt).
	<b>LCD-Meldung</b>	Predictive failure on PSU <number>. Check PSU. (Vorhersehbarer Fehler bei Netzteilereinheit <Nummer>. Überprüfen Sie die Netzteilereinheit.)
	<b>Einzelheiten</b>	Die Systemleistung und die Stromversorgungsredundanz sind möglicherweise herabgesetzt oder nicht mehr vorhanden.
	<b>Action (Aktion)</b>	Entfernen Sie das Netzteil während des nächsten Wartungsfensters und installieren Sie es neu. Wenn das Problem weiterhin besteht, lesen Sie <a href="#">Wie Sie Hilfe bekommen</a> .
<b>PSU0003</b>	<b>Meldung</b>	The power input for power supply <number> is lost (Verlust der Stromzufuhr von Netzteil <Nummer>).
	<b>LCD-Meldung</b>	Power input for PSU <number> is lost. Check PSU cables. (Verlust der Stromzufuhr von Netzteilereinheit <Nummer>. Überprüfen Sie die Kabel der Netzteilereinheit.)
	<b>Einzelheiten</b>	Das Netzteil ist richtig installiert, aber eine Eingangsquelle ist nicht angeschlossen oder funktioniert nicht.
	<b>Action (Aktion)</b>	Vergewissern Sie sich, dass die Eingangsquelle an das Netzteil angeschlossen ist. Vergewissern Sie sich, dass sich der Eingangsstrom im Rahmen der Betriebsanforderungen für das Netzteil bewegt.
<b>PSU0004</b>	<b>Meldung</b>	The power input for power supply <number> is outside of the allowable range (Die Eingangsleistung für Netzteil <Nummer> liegt außerhalb des zulässigen Bereichs).
	<b>LCD-Meldung</b>	Power input for PSU <number> is outside of range. Check PSU cables. (Eingangsleistung für Netzteilereinheit <Nummer> liegt außerhalb des Bereichs. Überprüfen Sie die Kabel der Netzteilereinheit.)

<b>Fehlercode</b>	<b>Meldungsinformationen</b>	
	<b>Einzelheiten</b>	Die Betriebsanforderungen für das Netzteil sind möglicherweise in diesem Handbuch enthalten oder auf dem Netzteil selbst vermerkt.
	<b>Action (Aktion)</b>	Vergewissern Sie sich, dass die Eingangsquelle an das Netzteil angeschlossen ist. Vergewissern Sie sich, dass sich der Eingangsstrom im Rahmen der Betriebsanforderungen für das Netzteil bewegt.
<b>PSU0005</b>	<b>Meldung</b>	The power input for power supply <number> is outside of the allowable range, but it is attached to the system (Die Eingangsleistung für Netzteil <Nummer> liegt außerhalb des zulässigen Bereichs, aber es ist an das System angeschlossen).
	<b>Einzelheiten</b>	Die Betriebsanforderungen für das Netzteil sind möglicherweise in diesem Handbuch enthalten oder auf dem Netzteil selbst vermerkt.
	<b>Action (Aktion)</b>	Vergewissern Sie sich, dass sich der Eingangsstrom im Rahmen der Betriebsanforderungen für das Netzteil bewegt.
<b>PSU0006</b>	<b>Meldung</b>	Power supply <number> type mismatch (Nicht übereinstimmender Typ des Netzteils <Nummer>).
	<b>LCD-Meldung</b>	Power supply <number> is incorrectly configured. Check PSU. (Netzteil <Nummer> ist falsch konfiguriert. Überprüfen Sie die Netzteileinheit.)
	<b>Einzelheiten</b>	Netzteile sollten identischen Typs sein und die gleiche Nennleistung besitzen.
	<b>Action (Aktion)</b>	Installieren Sie übereinstimmende Netzteile und überprüfen Sie die ordnungsgemäße Konfiguration in diesem Handbuch.
<b>PSU0007</b>	<b>Meldung</b>	Power supply <number> is operating at 110 volts, and could cause a circuit breaker fault (Netzteil <Nummer> wird mit 110 Volt betrieben und könnte einen Fehler des Leistungsschutzschalters verursachen).
	<b>Einzelheiten</b>	Ein Netzteil, das für den Betrieb bei 220 Volt bemessen ist, aber an ein 110-Volt-Stromquelle angeschlossen ist, benötigt für seinen Betrieb zusätzlichen Strom. Der zusätzliche Strom kann Leistungsschutzschalter ansprechen oder zu anderen elektrischen Problemen mit der Eingangsquelle führen.
	<b>Action (Aktion)</b>	Überprüfen Sie die Eingangsstromquelle und die Verkabelung. Verwenden Sie die empfohlene Eingangsleistung. Überprüfen Sie das vorliegende Handbuch. Wenn das Problem weiterhin besteht, lesen Sie <a href="#">Wie Sie Hilfe bekommen</a> .

Fehlercode	Meldungsinformationen	
PSU0008	<b>Meldung</b>	Power supply <number> voltage rating does not match the system's requirements (Die Betriebsspannung von Netzteil <Nummer> entspricht nicht den Systemanforderungen).
	<b>Einzelheiten</b>	Das System unterstützt keine Netzteile mit gemischter Spannung.
	<b>Action (Aktion)</b>	Installieren Sie ein Netzteil mit der richtigen Betriebsspannung.
PSU0016	<b>Meldung</b>	Power supply <number> is absent (Netzteil <Nummer> fehlt).
	<b>LCD-Meldung</b>	PSU <number> is absent. Check PSU. (Netzteil <Nummer> fehlt. Überprüfen Sie die Netzteilereinheit.)
	<b>Einzelheiten</b>	Das Netzteil wurde entfernt oder ist ausgefallen.
	<b>Action (Aktion)</b>	<ol style="list-style-type: none"> <li>1. Entfernen Sie das Netzteil und installieren Sie es neu.</li> <li>2. Überprüfen Sie die Kabel und die Subsystemkomponenten im System auf Schäden.</li> <li>3. Wenn das Problem weiterhin besteht, lesen Sie <a href="#">Wie Sie Hilfe bekommen</a>.</li> </ol>
PSU0031	<b>Meldung</b>	Cannot communicate with power supply <number> (Kommunikation mit Netzteil <Nummer> nicht möglich).
	<b>LCD-Meldung</b>	Cannot communicate with PSU <number>. Re-seat PSU. (Kommunikation mit Netzteilereinheit <Nummer> nicht möglich. Setzen Sie die Netzteilereinheit neu ein.)
	<b>Einzelheiten</b>	Das Netzteil funktioniert möglicherweise, aber die Netzteilüberwachung wird herabgesetzt. Die Systemleistung ist möglicherweise herabgesetzt.
	<b>Action (Aktion)</b>	Entfernen Sie das Netzteil und installieren Sie es wieder. Wenn das Problem weiterhin besteht, lesen Sie <a href="#">Wie Sie Hilfe bekommen</a> .
PSU1201	<b>Meldung</b>	Verlust der Netzteilredundanz.
	<b>Einzelheiten</b>	Das Netzteil wird den Betrieb im herabgesetzten Zustand versuchen. Die Systemleistung und die Stromversorgungsredundanz sind möglicherweise herabgesetzt oder nicht mehr vorhanden.
	<b>Action (Aktion)</b>	Überprüfen Sie die Eingangsleistung. Installieren Sie das Netzteil wieder. Wenn das Problem weiterhin besteht, lesen Sie <a href="#">Wie Sie Hilfe bekommen</a> .
PSU1202	<b>Meldung</b>	Netzteilredundanz wurde herabgesetzt.

<b>Fehlercode</b>	<b>Meldungsinformationen</b>	
	<b>Einzelheiten</b>	Das Netzteil wird den Betrieb im herabgesetzten Zustand versuchen. Die Systemleistung und die Stromversorgungsredundanz sind möglicherweise herabgesetzt oder nicht mehr vorhanden.
	<b>Action (Aktion)</b>	Entfernen Sie im nächsten Wartungsfenster den Eingangsstrom und installieren Sie das Netzteil wieder.
<b>PSU1203</b>	<b>Meldung</b>	The power supplies are not redundant (Die Netzteile sind nicht redundant).
	<b>LCD-Meldung</b>	Lost PSU redundancy. Check PSU cables. (Verlust der Netzteilredundanz. Überprüfen Sie die Kabel der Netzteilereinheit.)
	<b>Einzelheiten</b>	Der aktuelle Strombetriebsmodus ist aufgrund einer Netzteil Ausnahme, einer Änderung im Netzteilbestand oder einer Änderung des Strominventars im System nicht redundant.
	<b>Action (Aktion)</b>	Überprüfen Sie das Ereignisprotokoll auf Netzteilfehler. Überprüfen Sie die Systemkonfiguration und den Stromverbrauch.
<b>PSU1204</b>	<b>Meldung</b>	Die Netzteile sind nicht redundant. Keine ausreichenden Ressourcen zur Beibehaltung des normalen Betriebs.
	<b>LCD-Meldung</b>	PSU redundancy degraded. Check PSU cables. (Netzteilredundanz ist herabgesetzt. Überprüfen Sie die Kabel der Netzteilereinheit.)
	<b>Einzelheiten</b>	Der aktuelle Strombetriebsmodus ist aufgrund einer Netzteil Ausnahme, einer Änderung im Netzteilbestand oder einer Änderung des Strominventars im System nicht redundant.
	<b>Action (Aktion)</b>	Überprüfen Sie das Ereignisprotokoll auf Netzteilfehler. Überprüfen Sie die Systemkonfiguration und den Stromverbrauch.
<b>PWR1001</b>	<b>Meldung</b>	The system performance was degraded (Die Systemleistung wurde herabgesetzt).
	<b>LCD-Meldung</b>	System performance degraded. Check PSUs and system configuration. (Systemleistung wurde herabgesetzt. Überprüfen Sie die Kabel der Netzteilereinheit und die Systemkonfiguration.)
	<b>Einzelheiten</b>	Um ein Herunterfahren zu vermeiden, wurde die Systemleistung herabgesetzt.
	<b>Action (Aktion)</b>	Überprüfen Sie die Systemkonfiguration und die Systemprotokoll auf Fehler und Warnungen im Zusammenhang mit Temperatur oder Umgebung.
<b>PWR1002</b>	<b>Meldung</b>	The system performance degraded because of thermal protection (Die Systemleistung wurde aufgrund des thermischen Schutzes herabgesetzt).

<b>Fehlercode</b>	<b>Meldungsinformationen</b>	
	<b>Einzelheiten</b>	Um ein Herunterfahren zu vermeiden, wurde die Systemleistung herabgesetzt.
	<b>Action (Aktion)</b>	Überprüfen Sie die Systemkonfiguration und die Systemprotokoll auf Fehler und Warnungen im Zusammenhang mit Temperatur oder Umgebung.
<b>PWR1003</b>	<b>Meldung</b>	The system performance degraded because cooling capacity has changed (Die Systemleistung wurde herabgesetzt, weil sich die Kühlkapazität geändert hat).
	<b>Einzelheiten</b>	Die aktuelle Netzteilkonfiguration erfüllt nicht die Plattformanforderungen für eine Aktivierung der Redundanz. Wenn ein Netzteil fehlerhaft ist, fährt das System möglicherweise herunter.
	<b>Action (Aktion)</b>	Ist dies nicht beabsichtigt, überprüfen Sie die Systemkonfiguration und den Stromverbrauch und installieren Sie entsprechend Netzteile. Überprüfen Sie den Netzteilstatus auf Fehler.
<b>PWR1004</b>	<b>Meldung</b>	The system performance degraded because power capacity has changed (Die Systemleistung wurde herabgesetzt, weil sich die Stromkapazität geändert hat).
	<b>Einzelheiten</b>	Das System schaltet sich möglicherweise ab oder arbeitet in einem Zustand mit herabgesetzter Leistung.
	<b>Action (Aktion)</b>	Überprüfen Sie das Ereignisprotokoll auf Netzteilfehler. Überprüfen Sie die Systemkonfiguration und den Stromverbrauch und installieren Sie entsprechend Netzteile.
<b>PWR1005</b>	<b>Meldung</b>	The system performance degraded because the user-defined power capacity has changed (Die Systemleistung wurde herabgesetzt, weil sich die benutzerdefinierte Stromkapazität geändert hat).
	<b>Einzelheiten</b>	Die benutzerdefinierten Stromeinstellungen haben den Systembetrieb beeinträchtigt.
	<b>Action (Aktion)</b>	Ist dies nicht beabsichtigt, überprüfen Sie die Änderungen in der Systemkonfiguration und die Stromrichtlinie.
<b>PWR1006</b>	<b>Meldung</b>	Das System wurde angehalten, weil der Systemstrom die Kapazität überschreitet.
	<b>LCD-Meldung</b>	System power demand exceeds capacity. System halted. (Strombedarf des Systems überschreitet die Kapazität. System angehalten.)
	<b>Einzelheiten</b>	Das System wurde angehalten, weil der Systemstrom die Kapazität überschreitet.

<b>Fehlercode</b>	<b>Meldungsinformationen</b>	
	<b>Action (Aktion)</b>	Überprüfen Sie die Systemkonfiguration, rüsten Sie die Netzteile auf oder reduzieren Sie den Stromverbrauch des Systems.
<b>PWR1007</b>	<b>Meldung</b>	The system performance degraded because power exceeds capacity (Die Systemleistung wurde herabgesetzt, weil der Strom die Kapazität überschreitet).
	<b>LCD-Meldung</b>	System power exceeds capacity. Performance degraded. Check PSU configuration. (Systemstrom überschreitet die Kapazität. Leistung herabgesetzt. Überprüfen Sie die Konfiguration der Netzteilereinheit.)
	<b>Einzelheiten</b>	Das System arbeitet zurzeit in einem Zustand mit herabgesetzter Leistung, um vor einer Stromabschaltung zu schützen.
	<b>Action (Aktion)</b>	Überprüfen Sie die Systemkonfiguration, rüsten Sie die Netzteile auf oder reduzieren Sie den Stromverbrauch des Systems.
<b>PWR1008</b>	<b>Meldung</b>	The system performance degraded because power draw exceeds the power threshold (Die Systemleistung wurde herabgesetzt, weil der Stromverbrauch den Stromschwellenwert überschreitet).
	<b>LCD-Meldung</b>	System power exceeds threshold. Performance degraded. Check PSU configuration. (Systemstrom überschreitet Stromschwellenwert. Leistung herabgesetzt. Überprüfen Sie die Konfiguration der Netzteilereinheit.)
	<b>Einzelheiten</b>	Der Stromschwellenwert wird vom Benutzer oder durch Software auf Basis der Systemkonfiguration automatisch konfiguriert.
	<b>Action (Aktion)</b>	Überprüfen Sie die Systemkonfiguration, rüsten Sie die Netzteile auf oder reduzieren Sie den Stromverbrauch des Systems.
<b>RFM1003</b>	<b>Meldung</b>	Removable Flash Media <name> is not IPMI-function ready (Flash-Wechseldatenträger <Name> ist nicht IPMI-funktionsbereit).
	<b>Einzelheiten</b>	Der Flash-Wechseldatenträger ist installiert, wurde aber nicht ordnungsgemäß konfiguriert oder nicht initialisiert.
	<b>Action (Aktion)</b>	Ist dies nicht gewollt, installieren Sie der Flash-Datenträger und -Modul wieder.
<b>RFM1005</b>	<b>Meldung</b>	Removable Flash Media <name> is not ready (Flash-Wechseldatenträger <Name> ist nicht bereit).
	<b>Einzelheiten</b>	Der Datenträger wird vorbereitet oder gewartet. Wenn das Problem weiterhin besteht, installieren Sie die Karte neu.
	<b>Action (Aktion)</b>	Warten Sie, bis der Datenträger bereit ist.

<b>Fehlercode</b>	<b>Meldungsinformationen</b>	
<b>RFM1006</b>	<b>Meldung</b>	Removable Flash Media <name> is offline (Flash-Wechseldatenträger <Name> ist offline).
	<b>Einzelheiten</b>	Zum Zeitpunkt des Starts unterscheidet sich die Kartenidentifikations-Signatur der Karte vom Wert des nichtflüchtigen Speichers, oder die Karte ist das Ziel eines aktiven Kopiervorgangs.
	<b>Action (Aktion)</b>	Ist dies nicht gewollt, installieren Sie den Flash-Datenträger neu.
<b>RFM1008</b>	<b>Meldung</b>	Failure detected on Removable Flash Media <name> (Fehler bei Flash-Wechseldatenträger <Name> festgestellt).
	<b>LCD-Meldung</b>	Removable Flash Media <name> failed. Check SD Card. (Flash-Wechseldatenträger <Name> fehlerhaft. Überprüfen Sie die SD-Karte.)
	<b>Einzelheiten</b>	Während eines Lese- oder Schreibvorgangs einer SD-Karte wird ein Fehler gemeldet.
	<b>Action (Aktion)</b>	Setzen Sie den Flash-Datenträger wieder ein. Wenn das Problem weiterhin besteht, ersetzen Sie den Datenträger.
<b>RFM1014</b>	<b>Meldung</b>	Removable Flash Media <name> is write protected (Flash-Wechseldatenträger <Name> ist schreibgeschützt).
	<b>LCD-Meldung</b>	Removable Flash Media <name> is write protected. Check SD Card. (Flash-Wechseldatenträger <Name> ist schreibgeschützt. Überprüfen Sie die SD-Karte.)
	<b>Einzelheiten</b>	Die Karte wird durch den Hebel auf der SD-Karte schreibgeschützt. Eine schreibgeschützte Karte kann nicht verwendet werden.
	<b>Action (Aktion)</b>	Ist dies nicht gewollt, entfernen Sie den Datenträger und deaktivieren Sie den Schreibschutz.
<b>RFM1016</b>	<b>Meldung</b>	Media not present for Removable Flash Media <name> (Datenträger für Flash-Wechseldatenträger <Name> nicht vorhanden).
	<b>Einzelheiten</b>	Die SD-Karte wurde nicht erkannt oder ist nicht installiert.
	<b>Action (Aktion)</b>	Ist dies nicht gewollt, installieren Sie den Flash-Datenträger neu.
<b>RFM1021</b>	<b>Meldung</b>	Removable Flash Media is not IPMI-function ready (Flash-Wechseldatenträger ist nicht IPMI-funktionsbereit).
	<b>Einzelheiten</b>	Der Flash-Wechseldatenträger ist installiert, wurde aber nicht ordnungsgemäß konfiguriert oder nicht initialisiert.
	<b>Action (Aktion)</b>	Ist dies nicht gewollt, installieren Sie den Flash-Datenträger neu.

<b>Fehlercode</b>	<b>Meldungsinformationen</b>	
<b>RFM1022</b>	<b>Meldung</b>	Removable Flash Media is ready (Flash-Wechseldatenträger ist bereit).
	<b>Action (Aktion)</b>	Ist dies nicht gewollt, installieren Sie den Flash-Datenträger neu.
<b>RFM1023</b>	<b>Meldung</b>	Removable Flash Media is not ready (Flash-Wechseldatenträger ist nicht bereit).
	<b>Einzelheiten</b>	Der Datenträger wird vorbereitet oder gewartet. Wenn das Problem weiterhin besteht, installieren Sie die Karte neu.
	<b>Action (Aktion)</b>	Ist dies nicht gewollt, installieren Sie den Flash-Datenträger neu.
<b>RFM1024</b>	<b>Meldung</b>	Removable Flash Media is offline (Flash-Wechseldatenträger ist offline).
	<b>Einzelheiten</b>	Zum Zeitpunkt des Starts unterscheidet sich die Kartenidentifikations-Signatur der Karte vom Wert des nichtflüchtigen Speichers, oder die Karte ist das Ziel eines aktiven Kopiervorgangs.
	<b>Action (Aktion)</b>	Ist dies nicht gewollt, installieren Sie den Flash-Datenträger neu.
<b>RFM1026</b>	<b>Meldung</b>	Failure detected on Removable Flash Media (Fehler auf Flash-Wechseldatenträger festgestellt).
	<b>Einzelheiten</b>	Während eines Lese- oder Schreibvorgangs einer SD-Karte wird ein Fehler gemeldet.
	<b>Action (Aktion)</b>	Installieren Sie den Flash-Datenträger neu. Wenn das Problem weiterhin besteht, ersetzen Sie den Datenträger.
<b>RFM1032</b>	<b>Meldung</b>	Removable Flash Media is write protected (Flash-Wechseldatenträger ist schreibgeschützt).
	<b>Einzelheiten</b>	Die Karte wird durch den Hebel auf der SD-Karte schreibgeschützt. IDSDM kann keine schreibgeschützte Karte verwenden.
	<b>Action (Aktion)</b>	Ist dies nicht gewollt, entfernen Sie den Datenträger und deaktivieren Sie den Schreibschutz.
<b>RFM1034</b>	<b>Meldung</b>	Media not present for Removable Flash Media (Datenträger für Flash-Wechseldatenträger nicht vorhanden).
	<b>Einzelheiten</b>	Die SD-Karte wurde nicht erkannt oder ist nicht installiert.
	<b>Action (Aktion)</b>	Ist dies nicht gewollt, installieren Sie den Flash-Datenträger neu.

<b>Fehlercode</b>	<b>Meldungsinformationen</b>	
<b>RFM1201</b>	<b>Meldung</b>	Internal Dual SD Module redundancy lost (Verlust der internen Zweifach-SD-Modulredundanz).
	<b>LCD-Meldung</b>	Internal Dual SD Module redundancy is lost. Check SD Card. (Verlust der internen Zweifach-SD-Modulredundanz. Überprüfen Sie die SD-Karte.)
	<b>Einzelheiten</b>	Eine der beiden SD-Karten oder beide SD-Karten funktionieren nicht ordnungsgemäß.
	<b>Action (Aktion)</b>	Ersetzen Sie die fehlerhafte SD-Karte.
<b>RFM1202</b>	<b>Meldung</b>	Internal Dual SD Module redundancy is degraded (Interne Zweifach-SD-Modulredundanz ist herabgesetzt).
	<b>Einzelheiten</b>	Eine der beiden SD-Karten oder beide SD-Karten funktionieren nicht ordnungsgemäß.
	<b>Action (Aktion)</b>	Ersetzen Sie die fehlerhafte SD-Karte.
<b>RFM1203</b>	<b>Meldung</b>	Das interne Zweifach-SD-Modul ist nicht redundant.
	<b>Einzelheiten</b>	Das interne Zweifach-SD-Modul ist nicht redundant.
	<b>Action (Aktion)</b>	Installieren Sie eine zusätzliche SD-Karte und konfigurieren Sie sie für Redundanz, falls Redundanz gewünscht wird.
<b>RFM1205</b>	<b>Meldung</b>	Internal Dual SD Module is not redundant. Insufficient resources to maintain normal operations. (Internes Zweifach-SD-Modul ist nicht redundant. Keine ausreichenden Ressourcen zur Beibehaltung des normalen Betriebs.)
	<b>LCD-Meldung</b>	Internal Dual SD Module is not redundant. Insufficient resources. Check SD Card. (Internes Zweifach-SD-Modul ist nicht redundant. Keine ausreichenden Ressourcen. Überprüfen Sie die SD-Karte.)
	<b>Einzelheiten</b>	Die aktuelle Betriebskonfiguration kann die Redundanz nicht aufrechterhalten. Die Einheit arbeitet möglicherweise in einem herabgesetzten Zustand.
	<b>Action (Aktion)</b>	Überprüfen Sie das vorliegende Handbuch und die SD-Karten-Konfiguration.
<b>RFM2001</b>	<b>Meldung</b>	Internal Dual SD Module <name> is absent (Internes Zweifach-SD-Modul <Name> fehlt).
	<b>LCD-Meldung</b>	Internal Dual SD Module <name> is absent. Check SD Card. (Internes Zweifach-SD-Modul <Name> fehlt. Überprüfen Sie die SD-Karte.)
	<b>Einzelheiten</b>	Das SD-Kartenmodul wurde nicht erkannt oder ist nicht installiert.

<b>Fehlercode</b>	<b>Meldungsinformationen</b>	
	<b>Action (Aktion)</b>	Ist dies nicht gewollt, installieren Sie das SD-Modul neu.
<b>RFM2002</b>	<b>Meldung</b>	Internal Dual SD Module <name> is offline (Internes Zweifach-SD-Modul <Name> ist offline).
	<b>Einzelheiten</b>	Das SD-Kartenmodul ist installiert, wurde aber möglicherweise nicht ordnungsgemäß installiert oder falsch konfiguriert.
	<b>Action (Aktion)</b>	Installieren Sie das SD-Modul neu.
<b>RFM2004</b>	<b>Meldung</b>	Failure detected on Internal Dual SD Module <name> (Fehler bei internem Zweifach-SD-Modul <Name> festgestellt).
	<b>LCD-Meldung</b>	Internal Dual SD Module <name> failed. Check SD Card. (Fehler bei internem Zweifach-SD-Modul <Name>. Überprüfen Sie die SD-Karte.)
	<b>Einzelheiten</b>	Das SD-Kartenmodul ist installiert, wurde aber möglicherweise nicht ordnungsgemäß konfiguriert oder konnte nicht initialisiert werden.
	<b>Action (Aktion)</b>	Installieren Sie das SD-Modul neu, entfernen Sie die SD-Karten und setzen Sie sie wieder ein.
<b>RFM2006</b>	<b>Meldung</b>	Internal Dual SD Module <name> is write protected (Internes Zweifach-SD-Modul <Name> ist schreibgeschützt).
	<b>Einzelheiten</b>	Das Modul ist schreibgeschützt. Änderungen werden möglicherweise nicht auf den Datenträger geschrieben.
	<b>Action (Aktion)</b>	Ist dies nicht gewollt, entfernen Sie den Datenträger und deaktivieren Sie den Schreibschutz.
<b>SEC0000</b>	<b>Meldung</b>	The chassis is open (Das Gehäuse ist geöffnet).
	<b>LCD-Meldung</b>	Intrusion detected. Check chassis cover. (Eingriff festgestellt. Überprüfen Sie die Gehäuseabdeckung.)
	<b>Einzelheiten</b>	Das Gehäuse ist geöffnet. Die Systemleistung ist möglicherweise herabgesetzt und die Sicherheit ist möglicherweise gefährdet.
	<b>Action (Aktion)</b>	Schließen Sie das Gehäuse. Überprüfen Sie die Systemprotokolle.
<b>SEC0001</b>	<b>Meldung</b>	The drive bay is open (Der Laufwerkschacht ist offen).
	<b>Einzelheiten</b>	Der Laufwerkschacht ist offen. Möglicherweise wurde ein Laufwerk hinzugefügt oder entfernt. Die Systemleistung ist möglicherweise herabgesetzt.
	<b>Action (Aktion)</b>	Schließen Sie den Laufwerkschacht. Überprüfen Sie die Systemprotokolle.

<b>Fehlercode</b>	<b>Meldungsinformationen</b>	
<b>SEC0002</b>	<b>Meldung</b>	The I/O card area is open (Der E/A-Kartenbereich ist offen).
	<b>Einzelheiten</b>	Der E/A-Kartenbereich ist offen. Möglicherweise wurden E/A-Karten hinzugefügt oder entfernt. Die Systemleistung ist möglicherweise herabgesetzt.
	<b>Action (Aktion)</b>	Schließen Sie den E/A-Kartenbereich. Überprüfen Sie die Systemprotokolle.
<b>SEC0003</b>	<b>Meldung</b>	The processor area is open (Der Prozessorbereich ist offen).
	<b>Einzelheiten</b>	Der Prozessorbereich ist offen. Möglicherweise wurde ein Laufwerk hinzugefügt oder entfernt. Die Systemleistung ist möglicherweise herabgesetzt.
	<b>Action (Aktion)</b>	Schließen Sie den Prozessorbereich. Überprüfen Sie die Systemprotokolle.
<b>SEC0004</b>	<b>Meldung</b>	The LAN is disconnected (Die LAN-Verbindung ist getrennt).
	<b>Einzelheiten</b>	Die LAN-Verbindung ist getrennt. Die Netzwerkleistung ist möglicherweise herabgesetzt.
	<b>Action (Aktion)</b>	Ist dies nicht gewollt, schließen Sie das Netzkabel an.
<b>SEC0005</b>	<b>Meldung</b>	Unauthorized docking is detected (Es wurde unbefugtes Docking festgestellt).
	<b>Einzelheiten</b>	Eine Wechselkomponente wurde möglicherweise manipuliert, falsch installiert oder erfüllt nicht die Systemanforderungen.
	<b>Action (Aktion)</b>	Überprüfen Sie die Wechselhardwarekomponenten auf korrekte Installation. Überprüfen Sie die Installationsdokumentation.
<b>SEC0006</b>	<b>Meldung</b>	The fan area is open (Der Lüfterbereich ist offen).
	<b>Einzelheiten</b>	Der Lüfterbereich ist offen. Die Systemleistung ist möglicherweise herabgesetzt.
	<b>Action (Aktion)</b>	Schließen Sie den Lüfterbereich. Überprüfen Sie die Systemprotokolle.
<b>SEC0031</b>	<b>Meldung</b>	The chassis is open while the power is on (Das Gehäuse ist bei eingeschaltetem Strom geöffnet).
	<b>LCD-Meldung</b>	Intrusion detected. Check chassis cover. (Eingriff festgestellt. Überprüfen Sie die Gehäuseabdeckung.)
	<b>Einzelheiten</b>	Das Gehäuse ist geöffnet. Die Systemleistung ist möglicherweise herabgesetzt und die Sicherheit ist möglicherweise gefährdet.

<b>Fehlercode</b>	<b>Meldungsinformationen</b>	
	<b>Action (Aktion)</b>	Schließen Sie das Gehäuse. Überprüfen Sie die Systemprotokolle.
<b>SEC0033</b>	<b>Meldung</b>	The chassis is open while the power is off (Das Gehäuse ist bei ausgeschaltetem Strom geöffnet).
	<b>LCD-Meldung</b>	Intrusion detected. Check chassis cover. (Eingriff festgestellt. Überprüfen Sie die Gehäuseabdeckung.)
	<b>Einzelheiten</b>	Das Gehäuse wurde geöffnet, während der Strom ausgeschaltet war. Die Systemsicherheit ist möglicherweise gefährdet.
	<b>Action (Aktion)</b>	Schließen Sie das Gehäuse und überprüfen Sie das Hardwareinventar. Überprüfen Sie die Systemprotokolle.
<b>SEC0040</b>	<b>Meldung</b>	A critical stop occurred during OS load (Während des Ladevorgangs des Betriebssystems ist ein kritischer Stopp aufgetreten).
	<b>Einzelheiten</b>	Das Betriebssystem hat ein IPMI-Ereignis für einen kritischen Stopp generiert. (Sensortyp-Code = 20H)
	<b>Action (Aktion)</b>	Überprüfen Sie die Grafik und die Betriebssystemprotokolle auf zusätzliche Informationen.
<b>SEC0041</b>	<b>Meldung</b>	BIOS detected an error configuring the Intel Trusted Execution Technology (TXT). (Das BIOS hat einen Fehler bei der Konfiguration von Intel TXT festgestellt.)
	<b>LCD-Meldung</b>	BIOS detected an error configuring TXT. Check system configuration. (BIOS hat einen Fehler bei der Konfiguration von TXT festgestellt. Überprüfen Sie die Systemkonfiguration.)
	<b>Einzelheiten</b>	TXT-Initialisierungsfehler. Die Systemkonfiguration wurde möglicherweise geändert.
	<b>Action (Aktion)</b>	Überprüfen Sie das Hardwareinventar und die Softwarekonfiguration des Systems.
<b>SEC0042</b>	<b>Meldung</b>	Processor detected an error while performing an Intel Trusted Execution Technology (TXT) operation. (Prozessor hat bei Durchführung eines Intel TXT-Vorgangs einen Fehler festgestellt.)
	<b>LCD-Meldung</b>	CPU detected an error while performing a TXT operation. Check system configuration. (Prozessor hat bei Durchführung eines TXT-Vorgangs einen Fehler festgestellt. Überprüfen Sie die Systemkonfiguration.)
	<b>Einzelheiten</b>	TXT-Prozessor-Microcode-Startfehler. Die Systemkonfiguration wurde möglicherweise geändert.

<b>Fehlercode</b>	<b>Meldungsinformationen</b>	
	<b>Action (Aktion)</b>	Überprüfen Sie das Hardwareinventar und die Softwarekonfiguration des Systems.
<b>SEC0043</b>	<b>Meldung</b>	BIOS Authenticated Code Module detected an Intel Trusted Execution Technology (TXT) error during POST. (Das BIOS Authenticated Code Module hat während des POST einen Intel TXT-Fehler festgestellt.)
	<b>LCD-Meldung</b>	BIOS detected a TXT error during POST. Check system configuration. (Das BIOS hat während des POST einen TXT-Fehler festgestellt. Überprüfen Sie die Systemkonfiguration.)
	<b>Einzelheiten</b>	TXT-POST-Fehler. Die Systemkonfiguration wurde möglicherweise geändert.
	<b>Action (Aktion)</b>	Überprüfen Sie das Hardwareinventar und die Softwarekonfiguration des Systems.
<b>SEC0044</b>	<b>Meldung</b>	SINIT Authenticated Code Module detected an Intel Trusted Execution Technology (TXT) error at boot. (Das SINIT Authenticated Code Module hat beim Startvorgang einen Intel TXT-Fehler festgestellt.)
	<b>LCD-Meldung</b>	SINIT detected a TXT error at boot. Check system configuration. (SINIT hat beim Startvorgang einen TXT-Fehler festgestellt. Überprüfen Sie die Systemkonfiguration.)
	<b>Einzelheiten</b>	TXT-Initialisierungsfehler. Die Systemkonfiguration wurde möglicherweise geändert.
	<b>Action (Aktion)</b>	Überprüfen Sie das Hardwareinventar und die Softwarekonfiguration des Systems.
<b>SEC0600</b>	<b>Meldung</b>	A secure mode violation detected (Eine Verletzung des sicheren Modus wurde festgestellt).
	<b>Einzelheiten</b>	Dies lässt möglicherweise auf den Versuch eines physischen oder Fernzugriffs schließen.
	<b>Action (Aktion)</b>	Überprüfen Sie die Systemprotokolle auf Eindringversuche und sorgen Sie für starke Kennwortrichtlinien.
<b>SEC0602</b>	<b>Meldung</b>	User password violation detected (Verletzung eines Benutzerkennworts festgestellt).
	<b>Einzelheiten</b>	Dies lässt möglicherweise auf den Versuch eines physischen oder Fernzugriffs schließen.

<b>Fehlercode</b>	<b>Meldungsinformationen</b>	
	<b>Action (Aktion)</b>	Überprüfen Sie die Systemprotokolle auf Eindringversuche und sorgen Sie für starke Kennwortrichtlinien.
<b>SEC0604</b>	<b>Meldung</b>	A setup password violation detected (Eine Verletzung des Setup-Kennworts wurde festgestellt).
	<b>Einzelheiten</b>	Dies lässt möglicherweise auf den Versuch eines physischen oder Fernzugriffs schließen.
	<b>Action (Aktion)</b>	Überprüfen Sie die Systemprotokolle auf Eindringversuche und sorgen Sie für starke Kennwortrichtlinien.
<b>SEC0606</b>	<b>Meldung</b>	The network boot password violation detected (Eine Verletzung des Kennworts für den Netzwerkstart wurde festgestellt).
	<b>Einzelheiten</b>	Dies lässt möglicherweise auf den Versuch eines physischen oder Fernzugriffs schließen.
	<b>Action (Aktion)</b>	Überprüfen Sie die Systemprotokolle auf Eindringversuche und sorgen Sie für starke Kennwortrichtlinien.
<b>SEC0608</b>	<b>Meldung</b>	A password violation detected (Eine Kennwortverletzung wurde festgestellt).
	<b>Einzelheiten</b>	Dies lässt möglicherweise auf den Versuch eines physischen oder Fernzugriffs schließen.
	<b>Action (Aktion)</b>	Überprüfen Sie die Systemprotokolle auf Eindringversuche und sorgen Sie für starke Kennwortrichtlinien.
<b>SEC0610</b>	<b>Meldung</b>	An Out-of-band password violation detected (Eine Verletzung des bandexternen Kennworts wurde festgestellt).
	<b>Einzelheiten</b>	Dies lässt möglicherweise auf den Versuch eines Fernzugriffs schließen.
	<b>Action (Aktion)</b>	Überprüfen Sie die Systemprotokolle auf Eindringversuche und sorgen Sie für starke Kennwortrichtlinien.
<b>SEL0002</b>	<b>Meldung</b>	Logging is disabled (Protokollierung wird deaktiviert).
	<b>Einzelheiten</b>	Diese Meldung wird angezeigt, wenn der Benutzer die Ereignisprotokollierung eines bestimmten Typs deaktiviert.
	<b>Action (Aktion)</b>	Ist dies nicht gewollt, aktivieren Sie die Protokollierung wieder.
<b>SEL0006</b>	<b>Meldung</b>	Die gesamte Ereignisprotokollierung wird deaktiviert.

<b>Fehlercode</b>	<b>Meldungsinformationen</b>	
	<b>Einzelheiten</b>	Diese Meldung wird angezeigt, wenn der Benutzer die gesamte Ereignisprotokollierung deaktiviert.
	<b>Action (Aktion)</b>	Ist dies nicht gewollt, aktivieren Sie die Protokollierung wieder.
<b>SEL0008</b>	<b>Meldung</b>	Protokoll ist voll.
	<b>Einzelheiten</b>	Wenn das Ereignisprotokoll voll ist, können keine weiteren Ereignisse in das Protokoll geschrieben werden. Ältere Ereignisse werden möglicherweise überschrieben und gehen verloren. Diese Meldung kann auch angezeigt werden, wenn der Benutzer die Ereignisprotokollierung deaktiviert hat.
	<b>Action (Aktion)</b>	Sichern Sie das Protokoll und löschen Sie es.
<b>SEL0010</b>	<b>Meldung</b>	Protokoll ist beinahe voll.
	<b>Einzelheiten</b>	Wenn das Ereignisprotokoll voll ist, können keine weiteren Ereignisse in das Protokoll geschrieben werden. Ältere Ereignisse werden möglicherweise überschrieben und gehen verloren.
	<b>Action (Aktion)</b>	Sichern Sie das Protokoll zum nächsten Wartungszeitpunkt und löschen Sie es.
<b>SEL0012</b>	<b>Meldung</b>	Could not create or initialize the system event log (Das Systemereignisprotokoll konnte nicht erstellt oder initialisiert werden).
	<b>Einzelheiten</b>	Wenn das Systemereignisprotokoll nicht initialisiert werden kann, werden Plattformstatus- und Fehlerereignisse nicht erfasst. Manche Verwaltungssoftware meldet keine Plattformausnahmen.
	<b>Action (Aktion)</b>	Starten Sie den Verwaltungscontroller oder iDRAC neu. Nehmen Sie das System vom Netz und legen Sie es dann wieder an das Netz. Wenn das Problem weiterhin besteht, wenden Sie sich an den Support.
<b>SEL1204</b>	<b>Meldung</b>	An unknown system hardware failure detected (Unbekannter Systemhardwarefehler festgestellt).
	<b>LCD-Meldung</b>	Unknown system hardware failure (Unbekannter Systemhardwarefehler).
	<b>Einzelheiten</b>	Wenn das Systemereignisprotokoll nicht initialisiert werden kann, werden Plattformstatus- und Fehlerereignisse nicht erfasst. Manche Verwaltungssoftware meldet keine Plattformausnahmen.

<b>Fehlercode</b>	<b>Meldungsinformationen</b>	
	<b>Action (Aktion)</b>	Konfigurieren Sie das System neu, auf die unterstützte Minimalkonfiguration. Wenn das Problem weiterhin besteht, wenden Sie sich an den Support.
<b>SEL1209</b>	<b>Meldung</b>	The platform event filter action failed (Die Plattförmereignisfilter-Aktion ist fehlgeschlagen).
	<b>Einzelheiten</b>	Systemrichtlinien oder Berechtigungen können die Ausführung der Aktion verhindern. Bei entsprechender Konfiguration führt das System die Aktion nicht auf einem Plattförmereignis durch (z. B. Ausschalten, Aus- und Einschalten, Unterbrechen und Senden einer Warnung).
	<b>Action (Aktion)</b>	Überprüfen Sie die Plattförmereigniskonfiguration.
<b>SEL1211</b>	<b>Meldung</b>	The time-stamp clock could not be synchronized (Die Zeitstempeluhr konnte nicht synchronisiert werden).
	<b>Einzelheiten</b>	Der Zeitstempel bei Ereignissen im Systemereignisprotokoll korreliert möglicherweise nicht mit der Systemzeit.
	<b>Action (Aktion)</b>	Nehmen Sie das System vom Netz und legen Sie es dann wieder an das Netz. Wenn das Problem weiterhin besteht, wenden Sie sich an den Support.
<b>SEL1300</b>	<b>Meldung</b>	No bootable media found (Keinen startfähigen Datenträger gefunden).
	<b>Einzelheiten</b>	Das System-Setup zeigt die Startreihenfolge des Systems an. Der lokale grafische Bildschirm zeigt möglicherweise ebenfalls weitere Informationen an. (IPMI-Sensortyp-Code 1eh - Offset 00h).
	<b>Action (Aktion)</b>	Überprüfen Sie die Starteinstellungen des Systems. Überprüfen Sie, ob die Konfigurationseinstellungen für Massenspeichercontroller geeignet sind.
<b>SEL1302</b>	<b>Meldung</b>	Non-bootable diskette detected (Nicht startfähige Diskette festgestellt).
	<b>Einzelheiten</b>	Die Diskette im Laufwerk ist nicht richtig formatiert oder enthält nicht die erforderlichen Betriebssystemdateien.
	<b>Action (Aktion)</b>	Ersetzen Sie die Diskette durch einen startfähigen Datenträger.
<b>SEL1304</b>	<b>Meldung</b>	The PXE server not found (PXE-Server nicht gefunden).
	<b>Einzelheiten</b>	PXE ist eine Möglichkeit, ein System vom Netzwerk zu starten.

<b>Fehlercode</b>	<b>Meldungsinformationen</b>	
	<b>Action (Aktion)</b>	Überprüfen Sie die Netzwerkkonfiguration und die PXE-Serverkonfiguration.
<b>SEL1306</b>	<b>Meldung</b>	Invalid boot sector found (Ungültigen Startsektor gefunden).
	<b>Einzelheiten</b>	Die Diskette im Laufwerk ist nicht richtig formatiert oder enthält nicht die erforderlichen Betriebssystemdateien.
	<b>Action (Aktion)</b>	Ersetzen Sie die Diskette durch einen startfähigen Datenträger.
<b>SEL1308</b>	<b>Meldung</b>	A time-out occurred while waiting for user to select a boot source (Beim Warten auf die Benutzerauswahl einer Startquelle ist eine Zeitüberschreitung aufgetreten).
	<b>Einzelheiten</b>	Das System konnte kein Betriebssystem starten und benötigt eine vom Benutzer ausgewählte Startquelle.
	<b>Action (Aktion)</b>	Wählen Sie innerhalb der zulässigen Zeit eine Startquelle aus.
<b>SEL1501</b>	<b>Meldung</b>	Chassis management controller (CMC) redundancy is lost (Verlust der CMC-Redundanz).
	<b>Einzelheiten</b>	Eine Aktion hat stattgefunden oder ein Fehler ist aufgetreten, die/der die CMC-Redundanz aufhebt.
	<b>Action (Aktion)</b>	Überprüfen Sie die Netzkabel und Netzwerkverbindungen des CMC. Vergewissern Sie sich, dass die CMC-Firmwareversionen übereinstimmen.
<b>SEL1502</b>	<b>Meldung</b>	Chassis management controller (CMC) redundancy is degraded (CMC-Redundanz ist herabgesetzt).
	<b>Einzelheiten</b>	Eine Aktion hat stattgefunden oder ein Fehler ist aufgetreten, die/der die CMC-Redundanz aufhebt.
	<b>Action (Aktion)</b>	Überprüfen Sie die Netzkabel und Netzwerkverbindungen des CMC. Vergewissern Sie sich, dass die CMC-Firmwareversionen übereinstimmen.
<b>SEL1504</b>	<b>Meldung</b>	The chassis management controller (CMC) is not redundant. Insufficient resources to maintain normal operations. (Der CMC ist nicht redundant. Keine ausreichenden Ressourcen zur Beibehaltung des normalen Betriebs.)
	<b>Einzelheiten</b>	Es steht nicht genug Strom für den Betrieb von zwei CMCs zur Verfügung.
	<b>Action (Aktion)</b>	Überprüfen Sie den Gesamtstromverbrauch und den Stromstatus.

<b>Fehlercode</b>	<b>Meldungsinformationen</b>	
<b>SEL1506</b>	<b>Meldung</b>	Lost communications with Chassis Group Member <number> (Verlust der Kommunikation mit Gehäusegruppenmitglied <Nummer>).
	<b>Einzelheiten</b>	Der primäre CMC kann nicht mehr mit dem angegebenen Mitglieds-CMC kommunizieren.
	<b>Action (Aktion)</b>	Überprüfen Sie die Netzkabel und Netzwerkverbindungen.
<b>SEL1508</b>	<b>Meldung</b>	Member <number> could not join the Chassis Group (Mitglied <Nummer> konnte der Gehäusegruppe nicht beitreten).
	<b>Einzelheiten</b>	Der angegebene Mitglieds-CMC führt eine andere CMC-Stapelgruppe an.
	<b>Action (Aktion)</b>	Überprüfen Sie, ob der Mitglieds-CMC eine andere Gehäusegruppe anführt.
<b>SEL1510</b>	<b>Meldung</b>	An authentication error detected for Chassis Group Member <number> (Authentifizierungsfehler für Gehäusegruppen-Mitglied <Nummer> festgestellt).
	<b>Einzelheiten</b>	Der Master-CMC der Gruppe konnte sich nicht am Mitglieds-CMC der Gruppe anmelden.
	<b>Action (Aktion)</b>	Überprüfen Sie die Anmeldeinformationen des CMC.
<b>SEL9900</b>	<b>Meldung</b>	An unsupported event occurred (Ein nicht unterstütztes Ereignis ist aufgetreten).
	<b>Einzelheiten</b>	Die aktuelle Softwareversion kann dieses Ereignis nicht dekodieren. Sie müssen dieses Ereignis möglicherweise mit einem Werkzeug zur Anzeige von Rohdaten überprüfen, z. B. Ipmitool mit der Option -vvv oder Racadm mit der Option -E.
	<b>Action (Aktion)</b>	Führen Sie ein Upgrade der Verwaltungssoftware durch.
<b>SWC4004</b>	<b>Meldung</b>	A firmware or software incompatibility detected between iDRAC in slot <number> and CMC (Es wurde eine Firmware- bzw. Softwareinkompatibilität zwischen iDRAC in Steckplatz <Nummer> und dem CMC festgestellt).
	<b>Einzelheiten</b>	FlexAddress ist in einer der Firmwareversionen nicht implementiert.
	<b>Action (Aktion)</b>	Überprüfen Sie die Firmwareversionen von iDRAC und CMC. Aktualisieren Sie sie auf die aktuelle Version.
<b>SWC4006</b>	<b>Meldung</b>	A firmware or software incompatibility detected between system BIOS in slot <number> and CMC (Es wurde eine Firmware- bzw.

<b>Fehlercode</b>	<b>Meldungsinformationen</b>	Softwareinkompatibilität zwischen dem System-BIOS in Steckplatz <Nummer> und dem CMC festgestellt).
	<b>Einzelheiten</b>	FlexAddress ist in einer der Firmwareversionen nicht implementiert.
	<b>Action (Aktion)</b>	Überprüfen Sie die Firmwareversionen von BIOS und CMC. Aktualisieren Sie sie auf die aktuelle Version.
<b>SWC4008</b>	<b>Meldung</b>	Es wurde eine Firmware- bzw. Softwareinkompatibilität zwischen CMC 1 und CMC 2 festgestellt.
	<b>Einzelheiten</b>	FlexAddress ist in einer der Firmwareversionen nicht implementiert. Bitte aktualisieren Sie die Firmware.
	<b>Action (Aktion)</b>	Überprüfen Sie die Firmwareversionen. Aktualisieren Sie die Firmware von CMC 1 und CMC 2 übereinstimmend.
<b>SWC5001</b>	<b>Meldung</b>	<name> upgrade failed (Upgrade von <Name> fehlgeschlagen).
	<b>Action (Aktion)</b>	Starten Sie das System neu und versuchen Sie, das Upgrade erneut durchzuführen.
<b>TMP0100</b>	<b>Meldung</b>	The system board <name> temperature is less than the lower warning threshold (Die <Name>-Temperatur der Systemplatine ist niedriger als der untere Warnungsschwellenwert).
	<b>LCD-Meldung</b>	System board <name> temperature is outside of range (<Name>-Temperatur der Systemplatine liegt außerhalb des Bereichs).
	<b>Einzelheiten</b>	Die Umgebungslufttemperatur ist zu niedrig.
	<b>Action (Aktion)</b>	Überprüfen Sie die Betriebsumgebung des Systems.
<b>TMP0101</b>	<b>Meldung</b>	The system board <name> temperature is less than the lower critical threshold (Die <Name>-Temperatur der Systemplatine ist niedriger als der untere kritische Schwellenwert).
	<b>LCD-Meldung</b>	System board <name> temperature is outside of range (<Name>-Temperatur der Systemplatine liegt außerhalb des Bereichs).
	<b>Einzelheiten</b>	Die Umgebungslufttemperatur ist zu niedrig.
	<b>Action (Aktion)</b>	Überprüfen Sie die Betriebsumgebung des Systems.
<b>TMP0102</b>	<b>Meldung</b>	The system board <name> temperature is greater than the upper warning threshold (Die <Name>-Temperatur der Systemplatine ist höher als der obere Warnungsschwellenwert).
	<b>LCD-Meldung</b>	System board <name> temperature is outside of range (<Name>-Temperatur der Systemplatine liegt außerhalb des Bereichs).

<b>Fehlercode</b>	<b>Meldungsinformationen</b>	
	<b>Einzelheiten</b>	Die Umgebungslufttemperatur ist zu hoch oder mindestens ein Lüfter ist möglicherweise ausgefallen.
	<b>Action (Aktion)</b>	The system board <i>&lt;name&gt;</i> temperature is outside of the optimum range. Check the fans. (Die <i>&lt;Name&gt;</i> -Temperatur der Systemplatine liegt außerhalb des optimalen Bereichs. Überprüfen Sie die Lüfter.)
<b>TMP0103</b>	<b>Meldung</b>	The system board <i>&lt;name&gt;</i> temperature is greater than the upper critical threshold (Die <i>&lt;Name&gt;</i> -Temperatur der Systemplatine ist höher als der obere kritische Schwellenwert).
	<b>LCD-Meldung</b>	System board <i>&lt;name&gt;</i> temperature is outside of range ( <i>&lt;Name&gt;</i> -Temperatur der Systemplatine liegt außerhalb des Bereichs).
	<b>Einzelheiten</b>	Die Umgebungslufttemperatur ist zu hoch oder mindestens ein Lüfter ist möglicherweise ausgefallen.
	<b>Action (Aktion)</b>	The system board <i>&lt;name&gt;</i> temperature is outside of the optimum range. Check the fans. (Die <i>&lt;Name&gt;</i> -Temperatur der Systemplatine liegt außerhalb des optimalen Bereichs. Überprüfen Sie die Lüfter.)
<b>TMP0104</b>	<b>Meldung</b>	The system board <i>&lt;name&gt;</i> temperature is outside of range (Die <i>&lt;Name&gt;</i> -Temperatur der Systemplatine liegt außerhalb des Bereichs).
	<b>LCD-Meldung</b>	System board <i>&lt;name&gt;</i> temperature is outside of range ( <i>&lt;Name&gt;</i> -Temperatur der Systemplatine liegt außerhalb des Bereichs).
	<b>Einzelheiten</b>	Die Umgebungslufttemperatur ist zu hoch oder zu niedrig.
	<b>Action (Aktion)</b>	The system board <i>&lt;name&gt;</i> temperature is outside of the optimum range. Check Fans. (Die <i>&lt;Name&gt;</i> -Temperatur der Systemplatine liegt außerhalb des optimalen Bereichs. Überprüfen Sie die Lüfter.)
<b>TMP0106</b>	<b>Meldung</b>	The memory module <i>&lt;number&gt;</i> temperature is less than the lower warning threshold (Die Temperatur des Speichermoduls <i>&lt;Nummer&gt;</i> ist niedriger als der untere Warnungsschwellenwert).
	<b>LCD-Meldung</b>	Memory module <i>&lt;number&gt;</i> temperature is outside of range (Die Temperatur des Speichermoduls <i>&lt;Nummer&gt;</i> liegt außerhalb des Bereichs).
	<b>Einzelheiten</b>	Die Umgebungslufttemperatur ist zu niedrig.
	<b>Action (Aktion)</b>	Überprüfen Sie die Betriebsumgebung des Systems.
<b>TMP0107</b>	<b>Meldung</b>	The memory module <i>&lt;number&gt;</i> temperature is less than the lower critical threshold (Die Temperatur des Speichermoduls <i>&lt;Nummer&gt;</i> ist niedriger als der untere kritische Schwellenwert).

<b>Fehlercode</b>	<b>Meldungsinformationen</b>	
	<b>LCD-Meldung</b>	Memory module <number> temperature is outside of range (Die Temperatur des Speichermoduls <Nummer> liegt außerhalb des Bereichs).
	<b>Einzelheiten</b>	Die Umgebungslufttemperatur ist zu niedrig.
	<b>Action (Aktion)</b>	Überprüfen Sie die Betriebsumgebung des Systems.
<b>TMP0108</b>	<b>Meldung</b>	The memory module <number> temperature is greater than the upper warning threshold (Die Temperatur des Speichermoduls <Nummer> ist höher als der obere Warnungsschwellenwert).
	<b>LCD-Meldung</b>	Memory module <number> temperature is outside of range. Check Fans. (Die Temperatur des Speichermoduls <Nummer> liegt außerhalb des Bereichs. Überprüfen Sie die Lüfter.)
	<b>Einzelheiten</b>	Die Umgebungslufttemperatur ist zu hoch oder mindestens ein Lüfter ist möglicherweise ausgefallen.
	<b>Action (Aktion)</b>	The system board <name> temperature is outside of the optimum range. Check Fans. (Die <Name>-Temperatur der Systemplatine liegt außerhalb des optimalen Bereichs. Überprüfen Sie die Lüfter.)
<b>TMP0109</b>	<b>Meldung</b>	The memory module <number> temperature is greater than the upper critical threshold (Die Temperatur des Speichermoduls <Nummer> ist höher als der obere kritische Schwellenwert).
	<b>LCD-Meldung</b>	Memory module <number> temperature is outside of range. Check Fans. (Die Temperatur des Speichermoduls <Nummer> liegt außerhalb des Bereichs. Überprüfen Sie die Lüfter.)
	<b>Einzelheiten</b>	Die Umgebungslufttemperatur ist zu hoch oder mindestens ein Lüfter ist möglicherweise ausgefallen.
	<b>Action (Aktion)</b>	The system board <name> temperature is outside of the optimum range. Check Fans. (Die <Name>-Temperatur der Systemplatine liegt außerhalb des optimalen Bereichs. Überprüfen Sie die Lüfter.)
<b>TMP0110</b>	<b>Meldung</b>	The memory module <number> temperature is outside of range (Die Temperatur des Speichermoduls <Nummer> liegt außerhalb des Bereichs).
	<b>LCD-Meldung</b>	Memory module <number> temperature is outside of range. Check Fans. (Die Temperatur des Speichermoduls <Nummer> liegt außerhalb des Bereichs. Überprüfen Sie die Lüfter.)
	<b>Einzelheiten</b>	Die Umgebungslufttemperatur ist zu hoch oder zu niedrig.
	<b>Action (Aktion)</b>	Überprüfen Sie die Betriebsumgebung des Systems.

<b>Fehlercode</b>	<b>Meldungsinformationen</b>	
<b>TMP0112</b>	<b>Meldung</b>	The <name> temperature is less than the lower warning threshold (Die <Name>-Temperatur ist niedriger als der untere Warnungsschwellenwert).
	<b>LCD-Meldung</b>	The <name> temperature is outside of range (Die <Name>-Temperatur liegt außerhalb des Bereichs).
	<b>Einzelheiten</b>	Die Umgebungslufttemperatur ist zu niedrig.
	<b>Action (Aktion)</b>	Überprüfen Sie die Betriebsumgebung des Systems.
<b>TMP0113</b>	<b>Meldung</b>	The <name> temperature is less than the lower critical threshold (Die <Name>-Temperatur ist niedriger als der untere kritische Schwellenwert).
	<b>LCD-Meldung</b>	The <name> temperature is outside of range (Die <Name>-Temperatur liegt außerhalb des Bereichs).
	<b>Einzelheiten</b>	Die Umgebungslufttemperatur ist zu niedrig.
	<b>Action (Aktion)</b>	Überprüfen Sie die Betriebsumgebung des Systems.
<b>TMP0114</b>	<b>Meldung</b>	The <name> temperature is greater than the upper warning threshold (Die <Name>-Temperatur ist höher als der obere Warnungsschwellenwert).
	<b>LCD-Meldung</b>	The <name> temperature is outside of range. Check Fans. (Die <Name>-Temperatur liegt außerhalb des Bereichs. Überprüfen Sie die Lüfter.)
	<b>Einzelheiten</b>	Die Umgebungslufttemperatur ist zu hoch oder mindestens ein Lüfter ist möglicherweise ausgefallen.
	<b>Action (Aktion)</b>	Überprüfen Sie die Betriebsumgebung des Systems und überprüfen Sie das Ereignisprotokoll auf Lüfterfehler.
<b>TMP0115</b>	<b>Meldung</b>	The <name> temperature is greater than the upper critical threshold (Die <Name>-Temperatur ist höher als der obere kritische Schwellenwert).
	<b>LCD-Meldung</b>	The <name> temperature is outside of range. Check Fans. (Die <Name>-Temperatur liegt außerhalb des Bereichs. Überprüfen Sie die Lüfter.)
	<b>Einzelheiten</b>	Die Umgebungslufttemperatur ist zu hoch oder mindestens ein Lüfter ist möglicherweise ausgefallen.
	<b>Action (Aktion)</b>	Überprüfen Sie die Betriebsumgebung des Systems und überprüfen Sie das Ereignisprotokoll auf Lüfterfehler.

<b>Fehlercode</b>	<b>Meldungsinformationen</b>	
<b>TMP0116</b>	<b>Meldung</b>	The <name> temperature is outside of range (Die <Name>-Temperatur liegt außerhalb des Bereichs).
	<b>LCD-Meldung</b>	The <name> temperature is outside of range. Check Fans. (Die <Name>-Temperatur liegt außerhalb des Bereichs. Überprüfen Sie die Lüfter.)
	<b>Action (Aktion)</b>	Überprüfen Sie die Betriebsumgebung des Systems und überprüfen Sie das Ereignisprotokoll auf Lüfterfehler.
<b>TMP0118</b>	<b>Meldung</b>	The system inlet temperature is less than the lower warning threshold (Die Eintrittstemperatur des Systems ist niedriger als der untere Warnungsschwellenwert).
	<b>LCD-Meldung</b>	System inlet temperature is outside of range (Die Eintrittstemperatur des Systems liegt außerhalb des Bereichs).
	<b>Einzelheiten</b>	Die Umgebungslufttemperatur ist zu niedrig.
	<b>Action (Aktion)</b>	Überprüfen Sie die Betriebsumgebung des Systems.
<b>TMP0119</b>	<b>Meldung</b>	The system inlet temperature is less than the lower critical threshold (Die Eintrittstemperatur des Systems ist niedriger als der untere kritische Schwellenwert).
	<b>LCD-Meldung</b>	System inlet temperature is outside of range (Die Eintrittstemperatur des Systems liegt außerhalb des Bereichs).
	<b>Einzelheiten</b>	Die Umgebungslufttemperatur ist zu niedrig.
	<b>Action (Aktion)</b>	Überprüfen Sie die Betriebsumgebung des Systems.
<b>TMP0120</b>	<b>Meldung</b>	The system inlet temperature is greater than the upper warning threshold (Die Eintrittstemperatur des Systems ist höher als der obere Warnungsschwellenwert).
	<b>LCD-Meldung</b>	System inlet temperature is outside of range (Die Eintrittstemperatur des Systems liegt außerhalb des Bereichs).
	<b>Einzelheiten</b>	Die Umgebungslufttemperatur ist zu hoch oder mindestens ein Lüfter ist möglicherweise ausgefallen.
	<b>Action (Aktion)</b>	Überprüfen Sie die Betriebsumgebung des Systems und überprüfen Sie das Ereignisprotokoll auf Lüfterfehler.
<b>TMP0121</b>	<b>Meldung</b>	The system inlet temperature is greater than the upper critical threshold (Die Eintrittstemperatur des Systems ist höher als der obere kritische Schwellenwert).

<b>Fehlercode</b>	<b>Meldungsinformationen</b>	
	<b>LCD-Meldung</b>	System inlet <name> temperature is outside of range. Check Fans. (Die <Name>-Temperatur am Systemeingang liegt außerhalb des Bereichs. Überprüfen Sie die Lüfter.)
	<b>Einzelheiten</b>	Die Umgebungslufttemperatur ist zu hoch oder mindestens ein Lüfter ist möglicherweise ausgefallen.
	<b>Action (Aktion)</b>	Überprüfen Sie die Betriebsumgebung des Systems und überprüfen Sie das Ereignisprotokoll auf Lüfterfehler.
<b>TMP0122</b>	<b>Meldung</b>	The system inlet temperature is outside of range (Die Eintrittstemperatur des Systems liegt außerhalb des Bereichs).
	<b>LCD-Meldung</b>	System inlet <name> temperature is outside of range. Check Fans. (Die <Name>-Temperatur am Systemeingang liegt außerhalb des Bereichs. Überprüfen Sie die Lüfter.)
	<b>Einzelheiten</b>	Die Umgebungslufttemperatur ist zu hoch oder zu niedrig.
	<b>Action (Aktion)</b>	Überprüfen Sie die Betriebsumgebung des Systems und überprüfen Sie das Ereignisprotokoll auf Lüfterfehler.
<b>TMP0100</b>	<b>Meldung</b>	Disk drive bay temperature is less than the lower warning threshold (Die Temperatur des Laufwerkschachts ist niedriger als der untere Warnungsschwellenwert).
	<b>Einzelheiten</b>	Die Umgebungslufttemperatur ist zu niedrig.
	<b>Action (Aktion)</b>	Überprüfen Sie die Betriebsumgebung des Systems.
<b>TMP0104</b>	<b>Meldung</b>	Disk drive bay temperature is less than the lower critical threshold (Die Temperatur des Laufwerkschachts ist niedriger als der untere kritische Schwellenwert).
	<b>LCD-Meldung</b>	Disk drive bay temperature is outside of range. Check Fans. (Die Temperatur des Laufwerkschachts liegt außerhalb des Bereichs. Überprüfen Sie die Lüfter.)
	<b>Einzelheiten</b>	Die Umgebungslufttemperatur ist zu niedrig.
	<b>Action (Aktion)</b>	Überprüfen Sie die Betriebsumgebung des Systems.
<b>TMP0126</b>	<b>Meldung</b>	Disk drive bay temperature is greater than the upper warning threshold (Die Temperatur des Laufwerkschachts ist höher als der obere Warnungsschwellenwert).
	<b>LCD-Meldung</b>	Disk drive bay temperature is outside of range. Check Fans. (Die Temperatur des Laufwerkschachts liegt außerhalb des Bereichs. Überprüfen Sie die Lüfter.)

<b>Fehlercode</b>	<b>Meldungsinformationen</b>	
	<b>Einzelheiten</b>	Die Umgebungslufttemperatur ist zu hoch oder mindestens ein Lüfter ist möglicherweise ausgefallen.
	<b>Action (Aktion)</b>	Überprüfen Sie die Betriebsumgebung des Systems und überprüfen Sie das Ereignisprotokoll auf Lüfterfehler.
<b>TMP0128</b>	<b>Meldung</b>	Disk drive bay temperature is outside of the allowable range (Die Temperatur des Laufwerkschachts liegt außerhalb des zulässigen Bereichs).
	<b>LCD-Meldung</b>	Disk drive bay temperature is outside of range. Check Fans. (Die Temperatur des Laufwerkschachts liegt außerhalb des Bereichs. Überprüfen Sie die Lüfter.)
	<b>Einzelheiten</b>	Die Umgebungslufttemperatur ist zu hoch oder zu niedrig.
	<b>Action (Aktion)</b>	Überprüfen Sie die Betriebsumgebung des Systems und überprüfen Sie das Ereignisprotokoll auf Lüfterfehler.
<b>TMP0130</b>	<b>Meldung</b>	The control panel temperature is less than the lower warning threshold (Die Temperatur des Bedienfelds ist niedriger als der untere Warnungsschwellenwert).
	<b>LCD-Meldung</b>	Control panel temperature is outside of range (Die Temperatur des Bedienfelds liegt außerhalb des Bereichs).
	<b>Einzelheiten</b>	Die Umgebungslufttemperatur ist zu niedrig.
	<b>Action (Aktion)</b>	Überprüfen Sie die Betriebsumgebung des Systems.
<b>TMP0132</b>	<b>Meldung</b>	The control panel temperature is greater than the upper warning threshold (Die Temperatur des Bedienfelds ist höher als der obere Warnungsschwellenwert).
	<b>LCD-Meldung</b>	Control panel temperature is outside of range (Die Temperatur des Bedienfelds liegt außerhalb des Bereichs).
	<b>Einzelheiten</b>	Die Umgebungslufttemperatur ist zu hoch oder mindestens ein Lüfter ist möglicherweise ausgefallen.
	<b>Action (Aktion)</b>	Überprüfen Sie die Betriebsumgebung des Systems und überprüfen Sie das Ereignisprotokoll auf Lüfterfehler.
<b>TMP0134</b>	<b>Meldung</b>	The control panel temperature is outside of the allowable range (Die Temperatur des Bedienfelds liegt außerhalb des zulässigen Bereichs).
	<b>LCD-Meldung</b>	Control panel temperature is outside of range (Die Temperatur des Bedienfelds liegt außerhalb des Bereichs).
	<b>Einzelheiten</b>	Die Umgebungslufttemperatur ist zu hoch oder zu niedrig.

Fehlercode	Meldungsinformationen	
	<b>Action (Aktion)</b>	Überprüfen Sie die Betriebsumgebung des Systems und überprüfen Sie das Ereignisprotokoll auf Lüfterfehler.
<b>VLT0100</b>	<b>Meldung</b>	Processor module <i>&lt;name&gt;</i> voltage is less than the lower warning threshold (Die <i>&lt;Name&gt;</i> -Spannung des Prozessormoduls ist niedriger als der untere Warnungsschwellenwert).
	<b>LCD-Meldung</b>	Processor module <i>&lt;name&gt;</i> voltage is outside of range (Die <i>&lt;Name&gt;</i> -Spannung des Prozessormoduls liegt außerhalb des Bereichs).
	<b>Einzelheiten</b>	Die Systemhardware hat einen Über- oder Unterspannungszustand festgestellt.  Wenn nacheinander mehrere Spannungsausnahmen auftreten, wechselt das System möglicherweise in den ausfallsicheren Modus.
	<b>Action (Aktion)</b>	<ol style="list-style-type: none"> <li>1. Überprüfen Sie die Systemprotokolle auf Netzteilausnahmen.</li> <li>2. Entfernen Sie das Prozessormodul. Prüfen Sie den Prozessorsockel auf verbogene Kontaktstifte.</li> <li>3. Wenn das Problem weiterhin besteht, lesen Sie <a href="#">Wie Sie Hilfe bekommen</a>.</li> </ol>
<b>VLT0101</b>	<b>Meldung</b>	Processor module <i>&lt;name&gt;</i> voltage is less than the lower critical threshold (Die <i>&lt;Name&gt;</i> -Spannung des Prozessormoduls ist niedriger als der untere kritische Schwellenwert).
	<b>LCD-Meldung</b>	Processor module <i>&lt;name&gt;</i> voltage is outside of range (Die <i>&lt;Name&gt;</i> -Spannung des Prozessormoduls liegt außerhalb des Bereichs).
	<b>Einzelheiten</b>	Die Systemhardware hat einen Über- oder Unterspannungszustand festgestellt.  Wenn nacheinander mehrere Spannungsausnahmen auftreten, wechselt das System möglicherweise in den ausfallsicheren Modus.
	<b>Action (Aktion)</b>	<ol style="list-style-type: none"> <li>1. Überprüfen Sie die Systemprotokolle auf Netzteilausnahmen.</li> <li>2. Entfernen Sie das Prozessormodul. Prüfen Sie den Prozessorsockel auf verbogene Kontaktstifte.</li> <li>3. Wenn das Problem weiterhin besteht, lesen Sie <a href="#">Wie Sie Hilfe bekommen</a>.</li> </ol>
<b>VLT0102</b>	<b>Meldung</b>	Processor module <i>&lt;name&gt;</i> voltage is greater than the upper warning threshold (Die <i>&lt;Name&gt;</i> -Spannung des Prozessormoduls ist höher als der obere Warnungsschwellenwert).
	<b>LCD-Meldung</b>	Processor module <i>&lt;name&gt;</i> voltage is outside of range (Die <i>&lt;Name&gt;</i> -Spannung des Prozessormoduls liegt außerhalb des Bereichs).

<b>Fehlercode</b>	<b>Meldungsinformationen</b>	
	<b>Einzelheiten</b>	<p>Die Systemhardware hat einen Über- oder Unterspannungszustand festgestellt.</p> <p>Wenn nacheinander mehrere Spannungsausnahmen auftreten, wechselt das System möglicherweise in den ausfallsicheren Modus.</p>
	<b>Action (Aktion)</b>	<ol style="list-style-type: none"> <li>1. Überprüfen Sie die Systemprotokolle auf Netzteilausnahmen.</li> <li>2. Entfernen Sie das Prozessormodul. Prüfen Sie den Prozessorsockel auf verbogene Kontaktstifte.</li> <li>3. Wenn das Problem weiterhin besteht, lesen Sie <a href="#">Wie Sie Hilfe bekommen</a>.</li> </ol>
<b>VLT0103</b>	<b>Meldung</b>	Processor module <i>&lt;name&gt;</i> voltage is greater than the upper critical threshold (Die <i>&lt;Name&gt;</i> -Spannung des Prozessormoduls ist höher als der obere kritische Schwellenwert).
	<b>LCD-Meldung</b>	Processor module <i>&lt;name&gt;</i> voltage is outside of range (Die <i>&lt;Name&gt;</i> -Spannung des Prozessormoduls liegt außerhalb des Bereichs).
	<b>Einzelheiten</b>	<p>Die Systemhardware hat einen Über- oder Unterspannungszustand festgestellt.</p> <p>Wenn nacheinander mehrere Spannungsausnahmen auftreten, wechselt das System möglicherweise in den ausfallsicheren Modus.</p>
	<b>Action (Aktion)</b>	<ol style="list-style-type: none"> <li>1. Überprüfen Sie die Systemprotokolle auf Netzteilausnahmen.</li> <li>2. Entfernen Sie das Prozessormodul. Prüfen Sie den Prozessorsockel auf verbogene Kontaktstifte.</li> <li>3. Wenn das Problem weiterhin besteht, lesen Sie <a href="#">Wie Sie Hilfe bekommen</a>.</li> </ol>
<b>VLT0104</b>	<b>Meldung</b>	Processor module <i>&lt;name&gt;</i> voltage is outside of the allowable range (Die <i>&lt;Name&gt;</i> -Spannung des Prozessormoduls liegt außerhalb des zulässigen Bereichs).
	<b>LCD-Meldung</b>	Processor module <i>&lt;name&gt;</i> voltage is outside of range (Die <i>&lt;Name&gt;</i> -Spannung des Prozessormoduls liegt außerhalb des Bereichs).
	<b>Einzelheiten</b>	<p>Die Systemhardware hat einen Über- oder Unterspannungszustand festgestellt.</p> <p>Wenn nacheinander mehrere Spannungsausnahmen auftreten, wechselt das System möglicherweise in den ausfallsicheren Modus.</p>
	<b>Action (Aktion)</b>	<ol style="list-style-type: none"> <li>1. Überprüfen Sie die Systemprotokolle auf Netzteilausnahmen.</li> <li>2. Entfernen Sie das Prozessormodul. Prüfen Sie den Prozessorsockel auf verbogene Kontaktstifte.</li> </ol>

Fehlercode	Meldungsinformationen	
		<ol style="list-style-type: none"> <li>3. Wenn das Problem weiterhin besteht, lesen Sie <a href="#">Wie Sie Hilfe bekommen</a>.</li> </ol>
VLT0200	<b>Meldung</b>	The system board <i>&lt;name&gt;</i> voltage is less than the lower critical threshold (Die <i>&lt;Name&gt;</i> -Spannung der Systemplatine ist niedriger als der untere kritische Schwellenwert).
	<b>LCD-Meldung</b>	System board voltage is outside of range (Die Spannung der Systemplatine liegt außerhalb des Bereichs).
	<b>Einzelheiten</b>	<p>Die Systemhardware hat einen Über- oder Unterspannungszustand festgestellt.</p> <p>Wenn nacheinander mehrere Spannungsausnahmen auftreten, wechselt das System möglicherweise in den ausfallsicheren Modus.</p>
	<b>Action (Aktion)</b>	<ol style="list-style-type: none"> <li>1. Überprüfen Sie die Systemprotokolle auf Netzteilausnahmen.</li> <li>2. Entfernen Sie das Prozessormodul. Prüfen Sie den Prozessorsockel auf verbogene Kontaktstifte.</li> <li>3. Wenn das Problem weiterhin besteht, lesen Sie <a href="#">Wie Sie Hilfe bekommen</a>.</li> </ol>
VLT0201	<b>Meldung</b>	The system board <i>&lt;name&gt;</i> voltage is less than the lower warning threshold (Die <i>&lt;Name&gt;</i> -Spannung der Systemplatine ist niedriger als der untere Warnungsschwellenwert).
	<b>LCD-Meldung</b>	System board voltage is outside of range (Die Spannung der Systemplatine liegt außerhalb des Bereichs).
	<b>Einzelheiten</b>	<p>Die Systemhardware hat einen Über- oder Unterspannungszustand festgestellt.</p> <p>Wenn nacheinander mehrere Spannungsausnahmen auftreten, wechselt das System möglicherweise in den ausfallsicheren Modus.</p>
	<b>Action (Aktion)</b>	<ol style="list-style-type: none"> <li>1. Überprüfen Sie die Systemprotokolle auf Netzteilausnahmen.</li> <li>2. Rekonfigurieren Sie das System auf Minimalkonfiguration, überprüfen Sie die Systemkabel und installieren Sie sie wieder.</li> <li>3. Wenn das Problem weiterhin besteht, lesen Sie <a href="#">Wie Sie Hilfe bekommen</a>.</li> </ol>
VLT0202	<b>Meldung</b>	The system board <i>&lt;name&gt;</i> voltage is greater than the upper warning threshold (Die <i>&lt;Name&gt;</i> -Spannung der Systemplatine ist höher als der obere Warnungsschwellenwert).
	<b>LCD-Meldung</b>	System board voltage is outside of range (Die Spannung der Systemplatine liegt außerhalb des Bereichs).

<b>Fehlercode</b>	<b>Meldungsinformationen</b>	
	<b>Einzelheiten</b>	<p>Die Systemhardware hat einen Über- oder Unterspannungszustand festgestellt.</p> <p>Wenn nacheinander mehrere Spannungsausnahmen auftreten, wechselt das System möglicherweise in den ausfallsicheren Modus.</p>
	<b>Action (Aktion)</b>	<ol style="list-style-type: none"> <li>1. Überprüfen Sie die Systemprotokolle auf Netzteil ausnahmen.</li> <li>2. Rekonfigurieren Sie das System auf Minimalkonfiguration, überprüfen Sie die Systemkabel und installieren Sie sie wieder.</li> <li>3. Wenn das Problem weiterhin besteht, lesen Sie <a href="#">Wie Sie Hilfe bekommen</a>.</li> </ol>
<b>VLT0203</b>	<b>Meldung</b>	The system board <name> voltage is greater than the upper critical threshold (Die <Name>-Spannung der Systemplatine ist höher als der obere kritische Schwellenwert).
	<b>LCD-Meldung</b>	System board voltage is outside of range (Die Spannung der Systemplatine liegt außerhalb des Bereichs).
	<b>Einzelheiten</b>	<p>Die Systemhardware hat einen Über- oder Unterspannungszustand festgestellt.</p> <p>Wenn nacheinander mehrere Spannungsausnahmen auftreten, wechselt das System möglicherweise in den ausfallsicheren Modus.</p>
	<b>Action (Aktion)</b>	<ol style="list-style-type: none"> <li>1. Überprüfen Sie die Systemprotokolle auf Netzteil ausnahmen.</li> <li>2. Rekonfigurieren Sie das System auf Minimalkonfiguration, überprüfen Sie die Systemkabel und installieren Sie sie wieder.</li> <li>3. Wenn das Problem weiterhin besteht, lesen Sie <a href="#">Wie Sie Hilfe bekommen</a>.</li> </ol>
<b>VLT0204</b>	<b>Meldung</b>	The system board <name> voltage is outside of the allowable range (Die <Name>-Spannung der Systemplatine liegt außerhalb des zulässigen Bereichs).
	<b>LCD-Meldung</b>	System board voltage is outside of range (Die Spannung der Systemplatine liegt außerhalb des Bereichs).
	<b>Einzelheiten</b>	<p>Die Systemhardware hat einen Über- oder Unterspannungszustand festgestellt.</p> <p>Wenn nacheinander mehrere Spannungsausnahmen auftreten, wechselt das System möglicherweise in den ausfallsicheren Modus.</p>
	<b>Action (Aktion)</b>	<ol style="list-style-type: none"> <li>1. Überprüfen Sie die Systemprotokolle auf Netzteil ausnahmen.</li> <li>2. Rekonfigurieren Sie das System auf Minimalkonfiguration, überprüfen Sie die Systemkabel und installieren Sie sie wieder.</li> </ol>

Fehlercode	Meldungsinformationen	
VLT0206		<ol style="list-style-type: none"> <li>3. Wenn das Problem weiterhin besteht, lesen Sie <a href="#">Wie Sie Hilfe bekommen</a>.</li> </ol>
	<b>Meldung</b>	The memory module <i>&lt;number&gt; &lt;name&gt;</i> voltage is less than the lower warning threshold (Die <i>&lt;Name&gt;</i> -Spannung des Speichermoduls <i>&lt;Nummer&gt;</i> ist niedriger als der untere Warnungsschwellenwert).
	<b>LCD-Meldung</b>	Memory module <i>&lt;number&gt; &lt;name&gt;</i> voltage is outside of range (Die <i>&lt;Name&gt;</i> -Spannung des Speichermoduls <i>&lt;Nummer&gt;</i> liegt außerhalb des Bereichs).
	<b>Einzelheiten</b>	<p>Die Systemhardware hat einen Über- oder Unterspannungszustand festgestellt.</p> <p>Wenn nacheinander mehrere Spannungsausnahmen auftreten, wechselt das System möglicherweise in den ausfallsicheren Modus.</p>
	<b>Action (Aktion)</b>	<ol style="list-style-type: none"> <li>1. Überprüfen Sie die Systemprotokolle auf Netzteilausnahmen.</li> <li>2. Rekonfigurieren Sie das System auf Minimalkonfiguration, überprüfen Sie die Systemkabel und installieren Sie sie wieder.</li> <li>3. Wenn das Problem weiterhin besteht, lesen Sie <a href="#">Wie Sie Hilfe bekommen</a>.</li> </ol>
VLT0207	<b>Meldung</b>	The memory module <i>&lt;number&gt; &lt;name&gt;</i> voltage is less than the lower critical threshold (Die <i>&lt;Name&gt;</i> -Spannung des Speichermoduls <i>&lt;Nummer&gt;</i> ist niedriger als der untere kritische Schwellenwert).
	<b>LCD-Meldung</b>	Memory module <i>&lt;number&gt; &lt;name&gt;</i> voltage is outside of range (Die <i>&lt;Name&gt;</i> -Spannung des Speichermoduls <i>&lt;Nummer&gt;</i> liegt außerhalb des Bereichs).
	<b>Einzelheiten</b>	<p>Die Systemhardware hat einen Über- oder Unterspannungszustand festgestellt.</p> <p>Wenn nacheinander mehrere Spannungsausnahmen auftreten, wechselt das System möglicherweise in den ausfallsicheren Modus.</p>
	<b>Action (Aktion)</b>	<ol style="list-style-type: none"> <li>1. Überprüfen Sie die Systemprotokolle auf Netzteilausnahmen.</li> <li>2. Rekonfigurieren Sie das System auf Minimalkonfiguration, überprüfen Sie die Systemkabel und installieren Sie sie wieder.</li> <li>3. Wenn das Problem weiterhin besteht, lesen Sie <a href="#">Wie Sie Hilfe bekommen</a>.</li> </ol>
VLT0208	<b>Meldung</b>	The memory module <i>&lt;number&gt; &lt;name&gt;</i> voltage is greater than the upper warning threshold (Die <i>&lt;Name&gt;</i> -Spannung des Speichermoduls <i>&lt;Nummer&gt;</i> ist höher als der obere Warnungsschwellenwert).

Fehlercode	Meldungsinformationen	
	<b>LCD-Meldung</b>	Memory module <i>&lt;number&gt;</i> <i>&lt;name&gt;</i> voltage is outside of range (Die <i>&lt;Name&gt;</i> -Spannung des Speichermoduls <i>&lt;Nummer&gt;</i> liegt außerhalb des Bereichs).
	<b>Einzelheiten</b>	Die Systemhardware hat einen Über- oder Unterspannungszustand festgestellt.  Wenn nacheinander mehrere Spannungsausnahmen auftreten, wechselt das System möglicherweise in den ausfallsicheren Modus.
	<b>Action (Aktion)</b>	<ol style="list-style-type: none"> <li>1. Überprüfen Sie die Systemprotokolle auf Netzteilausnahmen.</li> <li>2. Rekonfigurieren Sie das System auf Minimalkonfiguration, überprüfen Sie die Systemkabel und installieren Sie sie wieder.</li> <li>3. Wenn das Problem weiterhin besteht, lesen Sie <a href="#">Wie Sie Hilfe bekommen</a>.</li> </ol>
<b>VLT0209</b>	<b>Meldung</b>	The memory module <i>&lt;number&gt;</i> <i>&lt;name&gt;</i> voltage is greater than the upper critical threshold (Die <i>&lt;Name&gt;</i> -Spannung des Speichermoduls <i>&lt;Nummer&gt;</i> ist höher als der obere kritische Schwellenwert).
	<b>LCD-Meldung</b>	Memory module <i>&lt;number&gt;</i> <i>&lt;name&gt;</i> voltage is outside of range (Die <i>&lt;Name&gt;</i> -Spannung des Speichermoduls <i>&lt;Nummer&gt;</i> liegt außerhalb des Bereichs).
	<b>Einzelheiten</b>	Die Systemhardware hat einen Über- oder Unterspannungszustand festgestellt.  Wenn nacheinander mehrere Spannungsausnahmen auftreten, wechselt das System möglicherweise in den ausfallsicheren Modus.
	<b>Action (Aktion)</b>	<ol style="list-style-type: none"> <li>1. Überprüfen Sie die Systemprotokolle auf Netzteilausnahmen.</li> <li>2. Rekonfigurieren Sie das System auf Minimalkonfiguration, überprüfen Sie die Systemkabel und installieren Sie sie wieder.</li> <li>3. Wenn das Problem weiterhin besteht, lesen Sie <a href="#">Wie Sie Hilfe bekommen</a>.</li> </ol>
<b>VLT0210</b>	<b>Meldung</b>	The memory module <i>&lt;number&gt;</i> <i>&lt;name&gt;</i> voltage is outside of range (Die <i>&lt;Name&gt;</i> -Spannung des Speichermoduls <i>&lt;Nummer&gt;</i> liegt außerhalb des Bereichs).
	<b>LCD-Meldung</b>	Memory module <i>&lt;number&gt;</i> <i>&lt;name&gt;</i> voltage is outside of range (Die <i>&lt;Name&gt;</i> -Spannung des Speichermoduls <i>&lt;Nummer&gt;</i> liegt außerhalb des Bereichs).
	<b>Einzelheiten</b>	Die Systemhardware hat einen Über- oder Unterspannungszustand festgestellt.  Wenn nacheinander mehrere Spannungsausnahmen auftreten, wechselt das System möglicherweise in den ausfallsicheren Modus.

Fehlercode	Meldungsinformationen	
	<b>Action (Aktion)</b>	<ol style="list-style-type: none"> <li>1. Überprüfen Sie die Systemprotokolle auf Netzteilausnahmen.</li> <li>2. Rekonfigurieren Sie das System auf Minimalkonfiguration, überprüfen Sie die Systemkabel und installieren Sie sie wieder.</li> <li>3. Wenn das Problem weiterhin besteht, lesen Sie <a href="#">Wie Sie Hilfe bekommen</a>.</li> </ol>
VLT0212	<b>Meldung</b>	The disk drive bay <name> voltage is less than the lower warning threshold (Die <Name>-Spannung des Laufwerkschachts ist niedriger als der untere Warnungsschwellenwert).
	<b>LCD-Meldung</b>	The disk drive bay <name> voltage is outside of range (Die <Name>-Spannung des Laufwerkschachts liegt außerhalb des Bereichs).
	<b>Einzelheiten</b>	<p>Die Systemhardware hat einen Über- oder Unterspannungszustand festgestellt.</p> <p>Wenn nacheinander mehrere Spannungsausnahmen auftreten, wechselt das System möglicherweise in den ausfallsicheren Modus.</p>
	<b>Action (Aktion)</b>	<ol style="list-style-type: none"> <li>1. Überprüfen Sie die Systemprotokolle auf Netzteilausnahmen.</li> <li>2. Rekonfigurieren Sie das System auf Minimalkonfiguration, überprüfen Sie die Systemkabel und installieren Sie sie wieder.</li> <li>3. Wenn das Problem weiterhin besteht, lesen Sie <a href="#">Wie Sie Hilfe bekommen</a>.</li> </ol>
VLT0213	<b>Meldung</b>	The disk drive bay <name> voltage is less than the lower critical threshold (Die <Name>-Spannung des Laufwerkschachts ist niedriger als der untere kritische Schwellenwert).
	<b>LCD-Meldung</b>	The disk drive bay <name> voltage is outside of range (Die <Name>-Spannung des Laufwerkschachts liegt außerhalb des Bereichs).
	<b>Einzelheiten</b>	<p>Die Systemhardware hat einen Über- oder Unterspannungszustand festgestellt.</p> <p>Wenn nacheinander mehrere Spannungsausnahmen auftreten, wechselt das System möglicherweise in den ausfallsicheren Modus.</p>
	<b>Action (Aktion)</b>	<ol style="list-style-type: none"> <li>1. Überprüfen Sie die Systemprotokolle auf Netzteilausnahmen.</li> <li>2. Rekonfigurieren Sie das System auf Minimalkonfiguration, überprüfen Sie die Systemkabel und installieren Sie sie wieder.</li> <li>3. Wenn das Problem weiterhin besteht, lesen Sie <a href="#">Wie Sie Hilfe bekommen</a>.</li> </ol>

Fehlercode	Meldungsinformationen	
VLT0214	<b>Meldung</b>	The disk drive bay <name> voltage is greater than the upper critical threshold (Die <Name>-Spannung des Laufwerkschachts ist höher als der obere kritische Schwellenwert).
	<b>LCD-Meldung</b>	The disk drive bay <name> voltage is outside of range (Die <Name>-Spannung des Laufwerkschachts liegt außerhalb des Bereichs).
	<b>Einzelheiten</b>	Die Systemhardware hat einen Über- oder Unterspannungszustand festgestellt.  Wenn nacheinander mehrere Spannungsausnahmen auftreten, wechselt das System möglicherweise in den ausfallsicheren Modus.
	<b>Action (Aktion)</b>	<ol style="list-style-type: none"> <li>1. Überprüfen Sie die Systemprotokolle auf Netzteilausnahmen.</li> <li>2. Rekonfigurieren Sie das System auf Minimalkonfiguration, überprüfen Sie die Systemkabel und installieren Sie sie wieder.</li> <li>3. Wenn das Problem weiterhin besteht, lesen Sie <a href="#">Wie Sie Hilfe bekommen</a>.</li> </ol>
VLT0215	<b>Meldung</b>	The disk drive bay <name> voltage is greater than the upper critical threshold (Die <Name>-Spannung des Laufwerkschachts ist höher als der obere kritische Schwellenwert).
	<b>LCD-Meldung</b>	The disk drive bay <name> voltage is outside of range (Die <Name>-Spannung des Laufwerkschachts liegt außerhalb des Bereichs).
	<b>Einzelheiten</b>	Die Systemhardware hat einen Über- oder Unterspannungszustand festgestellt.  Wenn nacheinander mehrere Spannungsausnahmen auftreten, wechselt das System möglicherweise in den ausfallsicheren Modus.
	<b>Action (Aktion)</b>	<ol style="list-style-type: none"> <li>1. Überprüfen Sie die Systemprotokolle auf Netzteilausnahmen.</li> <li>2. Rekonfigurieren Sie das System auf Minimalkonfiguration, überprüfen Sie die Systemkabel und installieren Sie sie wieder.</li> <li>3. Wenn das Problem weiterhin besteht, lesen Sie <a href="#">Wie Sie Hilfe bekommen</a>.</li> </ol>
VLT0216	<b>Meldung</b>	The <name> voltage is outside of range (Die <Name>-Spannung liegt außerhalb des Bereichs).
	<b>LCD-Meldung</b>	The <name> voltage is outside of range (Die <Name>-Spannung liegt außerhalb des Bereichs).
	<b>Einzelheiten</b>	Die Systemhardware hat einen Über- oder Unterspannungszustand festgestellt.  Wenn nacheinander mehrere Spannungsausnahmen auftreten, wechselt das System möglicherweise in den ausfallsicheren Modus.

Fehlercode	Meldungsinformationen	
VLT0218	<b>Action (Aktion)</b>	<ol style="list-style-type: none"> <li>1. Überprüfen Sie die Systemprotokolle auf Netzteilausnahmen.</li> <li>2. Rekonfigurieren Sie das System auf Minimalkonfiguration, überprüfen Sie die Systemkabel und installieren Sie sie wieder.</li> <li>3. Wenn das Problem weiterhin besteht, lesen Sie <a href="#">Wie Sie Hilfe bekommen</a>.</li> </ol>
	<b>Meldung</b>	The <name> voltage is less than the lower warning threshold (Die <Name>-Spannung ist niedriger als der untere Warnungsschwellenwert).
	<b>LCD-Meldung</b>	The <name> voltage is outside of range (Die <Name>-Spannung liegt außerhalb des Bereichs).
	<b>Einzelheiten</b>	<p>Die Systemhardware hat einen Über- oder Unterspannungszustand festgestellt.</p> <p>Wenn nacheinander mehrere Spannungsausnahmen auftreten, wechselt das System möglicherweise in den ausfallsicheren Modus.</p>
VLT0219	<b>Action (Aktion)</b>	<ol style="list-style-type: none"> <li>1. Überprüfen Sie die Systemprotokolle auf Netzteilausnahmen.</li> <li>2. Rekonfigurieren Sie das System auf Minimalkonfiguration, überprüfen Sie die Systemkabel und installieren Sie sie wieder.</li> <li>3. Wenn das Problem weiterhin besteht, lesen Sie <a href="#">Wie Sie Hilfe bekommen</a>.</li> </ol>
	<b>Meldung</b>	The <name> voltage is less than the lower critical threshold (Die <Name>-Spannung ist niedriger als der untere kritische Schwellenwert).
	<b>LCD-Meldung</b>	The <name> voltage is outside of range (Die <Name>-Spannung liegt außerhalb des Bereichs).
	<b>Einzelheiten</b>	<p>Die Systemhardware hat einen Über- oder Unterspannungszustand festgestellt.</p> <p>Wenn nacheinander mehrere Spannungsausnahmen auftreten, wechselt das System möglicherweise in den ausfallsicheren Modus.</p>
VLT0220	<b>Meldung</b>	The <name> voltage is greater than the upper warning threshold (Die <Name>-Spannung ist höher als der obere Warnungsschwellenwert).

Fehlercode	Meldungsinformationen	
	<b>LCD-Meldung</b>	The <name> voltage is outside of range (Die <Name>-Spannung liegt außerhalb des Bereichs).
	<b>Einzelheiten</b>	Die Systemhardware hat einen Über- oder Unterspannungszustand festgestellt.  Wenn nacheinander mehrere Spannungsausnahmen auftreten, wechselt das System möglicherweise in den ausfallsicheren Modus.
	<b>Action (Aktion)</b>	<ol style="list-style-type: none"> <li>1. Überprüfen Sie die Systemprotokolle auf Netzteilausnahmen.</li> <li>2. Rekonfigurieren Sie das System auf Minimalkonfiguration, überprüfen Sie die Systemkabel und installieren Sie sie wieder.</li> <li>3. Wenn das Problem weiterhin besteht, lesen Sie <a href="#">Wie Sie Hilfe bekommen</a>.</li> </ol>
<b>VLT0221</b>	<b>Meldung</b>	The <name> voltage is greater than the upper critical threshold (Die <Name>-Spannung ist höher als der obere kritische Schwellenwert).
	<b>LCD-Meldung</b>	The <name> voltage is outside of range (Die <Name>-Spannung liegt außerhalb des Bereichs).
	<b>Einzelheiten</b>	Die Systemhardware hat einen Über- oder Unterspannungszustand festgestellt.  Wenn nacheinander mehrere Spannungsausnahmen auftreten, wechselt das System möglicherweise in den ausfallsicheren Modus.
	<b>Action (Aktion)</b>	<ol style="list-style-type: none"> <li>1. Überprüfen Sie die Systemprotokolle auf Netzteilausnahmen.</li> <li>2. Rekonfigurieren Sie das System auf Minimalkonfiguration, überprüfen Sie die Systemkabel und installieren Sie sie wieder.</li> <li>3. Wenn das Problem weiterhin besteht, lesen Sie <a href="#">Wie Sie Hilfe bekommen</a>.</li> </ol>
<b>VLT0222</b>	<b>Meldung</b>	The <name> voltage is outside of range (Die <Name>-Spannung liegt außerhalb des Bereichs).
	<b>LCD-Meldung</b>	The <name> voltage is outside of range (Die <Name>-Spannung liegt außerhalb des Bereichs).
	<b>Einzelheiten</b>	Die Systemhardware hat einen Über- oder Unterspannungszustand festgestellt.  Wenn nacheinander mehrere Spannungsausnahmen auftreten, wechselt das System möglicherweise in den ausfallsicheren Modus.
	<b>Action (Aktion)</b>	<ol style="list-style-type: none"> <li>1. Überprüfen Sie die Systemprotokolle auf Netzteilausnahmen.</li> <li>2. Rekonfigurieren Sie das System auf Minimalkonfiguration, überprüfen Sie die Systemkabel und installieren Sie sie wieder.</li> </ol>

Fehlercode	Meldungsinformationen	
		3. Wenn das Problem weiterhin besteht, lesen Sie <a href="#">Wie Sie Hilfe bekommen</a> .
<b>VLT0224</b>	<b>Meldung</b>	The memory module <name> voltage is less than the lower warning threshold (Die <Name>-Spannung des Speichermoduls ist niedriger als der untere Warnungsschwellenwert).
	<b>LCD-Meldung</b>	Memory module <number> <name> voltage is outside of range (Die <Name>-Spannung des Speichermoduls <Nummer> liegt außerhalb des Bereichs).
	<b>Einzelheiten</b>	Die Systemhardware hat einen Über- oder Unterspannungszustand festgestellt.  Wenn nacheinander mehrere Spannungsausnahmen auftreten, wechselt das System möglicherweise in den ausfallsicheren Modus.
	<b>Action (Aktion)</b>	<ol style="list-style-type: none"> <li>1. Überprüfen Sie die Systemprotokolle auf Netzteilausnahmen.</li> <li>2. Rekonfigurieren Sie das System auf Minimalkonfiguration, überprüfen Sie die Systemkabel und installieren Sie sie wieder.</li> <li>3. Wenn das Problem weiterhin besteht, lesen Sie <a href="#">Wie Sie Hilfe bekommen</a>.</li> </ol>
<b>VLT0225</b>	<b>Meldung</b>	The memory module <name> voltage is less than the lower critical threshold (Die <Name>-Spannung des Speichermoduls ist niedriger als der untere kritische Schwellenwert).
	<b>LCD-Meldung</b>	Memory module <number> <name> voltage is outside of range (Die <Name>-Spannung des Speichermoduls <Nummer> liegt außerhalb des Bereichs).
	<b>Einzelheiten</b>	Die Systemhardware hat einen Über- oder Unterspannungszustand festgestellt.  Wenn nacheinander mehrere Spannungsausnahmen auftreten, wechselt das System möglicherweise in den ausfallsicheren Modus.
	<b>Action (Aktion)</b>	<ol style="list-style-type: none"> <li>1. Überprüfen Sie die Systemprotokolle auf Netzteilausnahmen.</li> <li>2. Rekonfigurieren Sie das System auf Minimalkonfiguration, überprüfen Sie die Systemkabel und installieren Sie sie wieder.</li> <li>3. Wenn das Problem weiterhin besteht, lesen Sie <a href="#">Wie Sie Hilfe bekommen</a>.</li> </ol>
<b>VLT0226</b>	<b>Meldung</b>	The memory module <name> voltage is greater than the upper warning threshold (Die <Name>-Spannung des Speichermoduls ist höher als der obere Warnungsschwellenwert).

Fehlercode	Meldungsinformationen	
	<b>LCD-Meldung</b>	Memory module <number> <name> voltage is outside of range (Die <Name>-Spannung des Speichermoduls <Nummer> liegt außerhalb des Bereichs).
	<b>Einzelheiten</b>	Die Systemhardware hat einen Über- oder Unterspannungszustand festgestellt.  Wenn nacheinander mehrere Spannungsausnahmen auftreten, wechselt das System möglicherweise in den ausfallsicheren Modus.
	<b>Action (Aktion)</b>	<ol style="list-style-type: none"> <li>1. Überprüfen Sie die Systemprotokolle auf Netzteilausnahmen.</li> <li>2. Rekonfigurieren Sie das System auf Minimalkonfiguration, überprüfen Sie die Systemkabel und installieren Sie sie wieder.</li> <li>3. Wenn das Problem weiterhin besteht, lesen Sie <a href="#">Wie Sie Hilfe bekommen</a>.</li> </ol>
<b>VLT0227</b>	<b>Meldung</b>	The memory module <name> voltage is greater than the upper critical threshold (Die <Name>-Spannung des Speichermoduls ist höher als der obere kritische Schwellenwert).
	<b>LCD-Meldung</b>	Memory module <number> <name> voltage is outside of range (Die <Name>-Spannung des Speichermoduls <Nummer> liegt außerhalb des Bereichs).
	<b>Einzelheiten</b>	Die Systemhardware hat einen Über- oder Unterspannungszustand festgestellt.  Wenn nacheinander mehrere Spannungsausnahmen auftreten, wechselt das System möglicherweise in den ausfallsicheren Modus.
	<b>Action (Aktion)</b>	<ol style="list-style-type: none"> <li>1. Überprüfen Sie die Systemprotokolle auf Netzteilausnahmen.</li> <li>2. Rekonfigurieren Sie das System auf Minimalkonfiguration, überprüfen Sie die Systemkabel und installieren Sie sie wieder.</li> <li>3. Wenn das Problem weiterhin besteht, lesen Sie <a href="#">Wie Sie Hilfe bekommen</a>.</li> </ol>
<b>VLT0228</b>	<b>Meldung</b>	The memory module <name> voltage is outside of range (Die <Name>-Spannung des Speichermoduls liegt außerhalb des Bereichs).
	<b>LCD-Meldung</b>	Memory module <number> <name> voltage is outside of range (Die <Name>-Spannung des Speichermoduls <Nummer> liegt außerhalb des Bereichs).
	<b>Einzelheiten</b>	Die Systemhardware hat einen Über- oder Unterspannungszustand festgestellt.  Wenn nacheinander mehrere Spannungsausnahmen auftreten, wechselt das System möglicherweise in den ausfallsicheren Modus.

Fehlercode	Meldungsinformationen	
VLT0230	<b>Action (Aktion)</b>	<ol style="list-style-type: none"> <li>1. Überprüfen Sie die Systemprotokolle auf Netzteilausnahmen.</li> <li>2. Rekonfigurieren Sie das System auf Minimalkonfiguration, überprüfen Sie die Systemkabel und installieren Sie sie wieder.</li> <li>3. Wenn das Problem weiterhin besteht, lesen Sie <a href="#">Wie Sie Hilfe bekommen</a>.</li> </ol>
	<b>Meldung</b>	<p>The PCIe mezzanine card &lt;number&gt; &lt;name&gt; voltage is less than the lower warning threshold (Die &lt;Name&gt;-Spannung der PCIe-Zusatzkarte &lt;Nummer&gt; ist niedriger als der untere Warnungsschwellenwert).</p>
	<b>Einzelheiten</b>	<p>Die Systemhardware hat einen Über- oder Unterspannungszustand festgestellt.</p> <p>Wenn nacheinander mehrere Spannungsausnahmen auftreten, wechselt das System möglicherweise in den ausfallsicheren Modus.</p>
VLT0231	<b>Action (Aktion)</b>	<ol style="list-style-type: none"> <li>1. Überprüfen Sie die Systemprotokolle auf Netzteilausnahmen.</li> <li>2. Setzen Sie die PCIe-Zusatzkarte neu ein.</li> <li>3. Wenn das Problem weiterhin besteht, lesen Sie <a href="#">Wie Sie Hilfe bekommen</a>.</li> </ol>
	<b>Meldung</b>	<p>The PCIe mezzanine card &lt;number&gt; &lt;name&gt; voltage is less than the lower warning threshold (Die &lt;Name&gt;-Spannung der PCIe-Zusatzkarte &lt;Nummer&gt; ist niedriger als der untere Warnungsschwellenwert).</p>
	<b>Einzelheiten</b>	<p>Die Systemhardware hat einen Über- oder Unterspannungszustand festgestellt.</p> <p>Wenn nacheinander mehrere Spannungsausnahmen auftreten, wechselt das System möglicherweise in den ausfallsicheren Modus.</p>
VLT0232	<b>Action (Aktion)</b>	<ol style="list-style-type: none"> <li>1. Überprüfen Sie die Systemprotokolle auf Netzteilausnahmen.</li> <li>2. Setzen Sie die PCIe-Zusatzkarte neu ein.</li> <li>3. Wenn das Problem weiterhin besteht, lesen Sie <a href="#">Wie Sie Hilfe bekommen</a>.</li> </ol>
	<b>Meldung</b>	<p>The PCIe mezzanine card &lt;number&gt; &lt;name&gt; voltage is greater than the upper warning threshold (Die &lt;Name&gt;-Spannung der PCIe-Zusatzkarte &lt;Nummer&gt; ist höher als der obere Warnungsschwellenwert).</p>
	<b>Einzelheiten</b>	<p>Die Systemhardware hat einen Über- oder Unterspannungszustand festgestellt.</p>

Fehlercode	Meldungsinformationen	
		Wenn nacheinander mehrere Spannungsausnahmen auftreten, wechselt das System möglicherweise in den ausfallsicheren Modus.
	<b>Action (Aktion)</b>	<ol style="list-style-type: none"> <li>1. Überprüfen Sie die Systemprotokolle auf Netzteilausnahmen.</li> <li>2. Setzen Sie die PCIe-Zusatzkarte neu ein.</li> <li>3. Wenn das Problem weiterhin besteht, lesen Sie <a href="#">Wie Sie Hilfe bekommen</a>.</li> </ol>
<b>VLT0233</b>	<b>Meldung</b>	The PCIe mezzanine card <number> <name> voltage is greater than the upper warning threshold (Die <Name>-Spannung der PCIe-Zusatzkarte <Nummer> ist höher als der obere Warnungsschwellenwert).
	<b>Einzelheiten</b>	Die Systemhardware hat einen Über- oder Unterspannungszustand festgestellt.  Wenn nacheinander mehrere Spannungsausnahmen auftreten, wechselt das System möglicherweise in den ausfallsicheren Modus.
	<b>Action (Aktion)</b>	<ol style="list-style-type: none"> <li>1. Überprüfen Sie die Systemprotokolle auf Netzteilausnahmen.</li> <li>2. Setzen Sie die PCIe-Zusatzkarte neu ein.</li> <li>3. Wenn das Problem weiterhin besteht, lesen Sie <a href="#">Wie Sie Hilfe bekommen</a>.</li> </ol>
<b>VLT0234</b>	<b>Meldung</b>	The PCIe mezzanine card <number> <name> voltage is outside of range (Die <Name>-Spannung der PCIe-Zusatzkarte <Nummer> liegt außerhalb des Bereichs).
	<b>Einzelheiten</b>	Die Systemhardware hat einen Über- oder Unterspannungszustand festgestellt.  Wenn nacheinander mehrere Spannungsausnahmen auftreten, wechselt das System möglicherweise in den ausfallsicheren Modus.
	<b>Action (Aktion)</b>	<ol style="list-style-type: none"> <li>1. Überprüfen Sie die Systemprotokolle auf Netzteilausnahmen.</li> <li>2. Setzen Sie die PCIe-Zusatzkarte neu ein.</li> <li>3. Wenn das Problem weiterhin besteht, lesen Sie <a href="#">Wie Sie Hilfe bekommen</a>.</li> </ol>

## Warnmeldungen

Eine Warnmeldung macht auf mögliche Probleme aufmerksam und fordert Sie zu einer Reaktion auf, bevor das System eine Aufgabe fortsetzt. Vor dem Formatieren einer Festplatte werden Sie beispielsweise gewarnt, dass alle Daten auf der Festplatte verloren gehen. Normalerweise wird ein Vorgang durch eine Warnmeldung so lange unterbrochen, bis Sie durch Eingabe von y (für Ja) oder n (für Nein) eine Entscheidung treffen.



**ANMERKUNG:** Warnmeldungen werden entweder vom Anwendungsprogramm oder vom Betriebssystem ausgegeben. Weitere Informationen finden Sie in der Dokumentation des Betriebssystems oder der jeweiligen Anwendung.

## Diagnosemeldungen

Die Diagnoseprogramme des Systems geben eventuell Meldungen aus, wenn Sie auf dem System Diagnosetests ausführen. Weitere Informationen über die Systemdiagnose finden Sie unter [Ausführen der integrierten Systemdiagnose](#).

## Alarmmeldungen

Die Systemverwaltungssoftware erzeugt Alarmmeldungen für das System. Alarmmeldungen bestehen aus Informations-, Status-, Warn- und Fehlermeldungen zu Laufwerks-, Temperatur-, Lüfter- und Stromversorgungsbedingungen. Weitere Informationen finden Sie in der Dokumentation zur Systemverwaltungssoftware.

# Wie Sie Hilfe bekommen

## Kontaktaufnahme mit Dell

 **ANMERKUNG:** Wenn Sie nicht über eine aktive Internetverbindung verfügen, können Sie Kontaktinformationen auch auf Ihrer Auftragsbestätigung, dem Lieferschein, der Rechnung oder im Dell-Produktkatalog finden.

Dell stellt verschiedene onlinebasierte und telefonische Support- und Serviceoptionen bereit. Da die Verfügbarkeit dieser Optionen je nach Land und Produkt variiert, stehen einige Services in Ihrer Region möglicherweise nicht zur Verfügung. So erreichen Sie den Vertrieb, den Technischen Support und den Kundendienst von Dell:

1. Besuchen Sie **dell.com/support**.
2. Wählen Sie Ihre Supportkategorie.
3. Wählen Sie das Land bzw. die Region im Drop-Down-Menü Land oder Region auswählen am oberen Seitenrand aus.
4. Klicken Sie je nach Bedarf auf den entsprechenden Service- oder Support-Link.